



24 V

D814001 00100\_01 05-07-18

AUTOMAZIONI PER PORTE SEZIONALI INDUSTRIALI  
 OPERATORS FOR INDUSTRIAL SECTIONAL DOORS  
 AUTOMatismes POUR PORTES MULTI-LAMES INDUSTRIELLES  
 AUTOMATISCHE ANTRIEBE FÜR INDUSTRIE-SEKTIONALTORE  
 AUTOMATISMOS PARA PUERTAS SECCIONALES INDUSTRIALES  
 AUTOMATISERINGEN VOOR INDUSTRIËLE OPDRACHTGERICHTE DEUREN



Produzione e commercio per professionisti

Via Vittorio Emanuele II, 18 66020 San Giovanni Teatino CH

www.atecnica.it ☎ +39 0854462688

service@atecnica.it

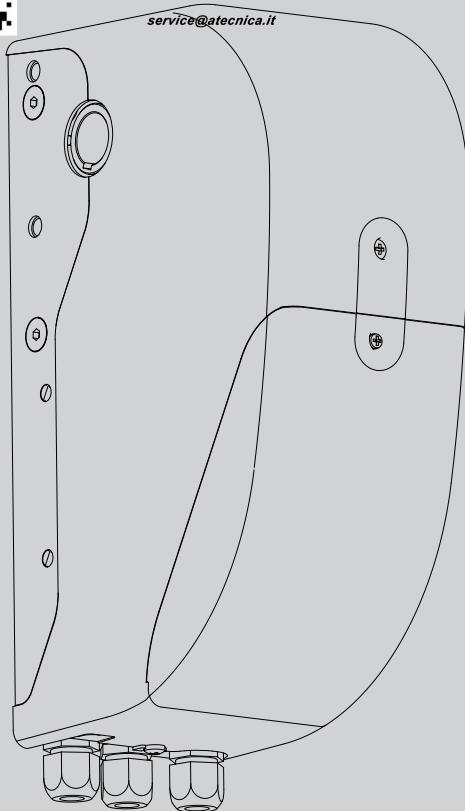

# ARGO G

ISTRUZIONI DI INSTALLAZIONE  
 INSTALLATION MANUAL  
 INSTRUCTIONS D'INSTALLATION  
 MONTAGEANLEITUNG  
 INSTRUCCIONES DE INSTALACION  
 INSTALLATIEVOORSCHRIFTEN

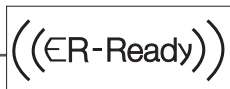

AZIENDA CON  
 SISTEMA DI GESTIONE  
 CERTIFICATO DA DNV GL  
 = ISO 9001 =  
 = ISO 14001 =

## Lingua originale

**ATTENZIONE! Importanti istruzioni di sicurezza. Leggere e seguire attentamente le Avvertenze e le Istruzioni che accompagnano il prodotto poiché un uso improprio può causare danni a persone, animali o cose. Conservare le istruzioni per consultazioni future e trasmetterle ad eventuali subentranti nell'uso dell'impianto.**

**Questo prodotto dovrà essere destinato solo all'uso per il quale è stato espressamente installato. Ogni altro uso è da considerarsi improprio e quindi pericoloso. Il costruttore non può essere considerato responsabile per eventuali danni causati da usi impropri, erronei e irragionevoli.**

### SICUREZZA GENERALE

Nel ringraziarVi per la preferenza accordata a questo prodotto, la Ditta è certa che da esso otterrete le prestazioni necessarie al Vostro uso.

Questo prodotto risponde alle norme riconosciute della tecnica e della disposizioni relative alla sicurezza se correttamente installato da personale qualificato ed esperto (installatore professionale). L'automazione, se installata ed utilizzata correttamente, soddisfa gli standard di sicurezza nell'uso. Tuttavia è opportuno osservare alcune regole di comportamento per evitare inconvenienti accidentali:

- Tenere bambini, persone e cose fuori dal raggio d'azione dell'automazione, in particolare durante il movimento.
- Non permettere a bambini di giocare o sostare nel raggio di azione dell'automazione.
- L'apparecchio può essere utilizzato da bambini di età non inferiore a 8 anni e da persone con ridotte capacità fisiche, sensoriali o mentali, o prive di esperienza o della necessaria conoscenza, purché sotto sorveglianza oppure dopo che le stesse abbiano ricevuto istruzioni relative all'uso sicuro dell'apparecchio e alla comprensione dei pericoli ad esso inerenti. I bambini non devono giocare con l'apparecchio. La pulizia e la manutenzione destinata ad essere effettuata dall'utilizzatore non deve essere effettuata da bambini senza sorveglianza.
- I bambini devono essere sorvegliati per sincerarsi che non giochino con l'apparecchio. Non permettere ai bambini di giocare con i controlli fissi. Tenere i telecomandi lontani dai bambini.
- Evitare di operare in prossimità delle cerniere o organi meccanici in movimento.
- Non contrastare il movimento dell'anta e non tentare di aprire manualmente la porta se non è stato sbloccato l'attuatore con l'apposito sblocco.
- Non entrare nel raggio di azione della porta o cancello motorizzati durante il loro movimento.
- Non lasciare radiocomandi o altri dispositivi di comando alla portata dei bambini onde evitare azionamenti involontari.
- L'attivazione dello sblocco manuale potrebbe causare movimenti incontrollati della porta se in presenza di guasti meccanici o di condizioni di squilibrio.
- In caso di apertapparelle: sorvegliare la tapparella in movimento e tenere lontano le persone finché non è completamente chiusa. Porre cura quando si aziona lo sblocco se presente, poiché una tapparella

aperta potrebbe cadere rapidamente in presenza di usura o rotture.

- La rottura o l'usura di organi meccanici della porta (parte guidata), quali ad esempio cavi, molle, supporti, cardini, guide.. potrebbe generare pericoli. Far controllare periodicamente l'impianto da personale qualificato ed esperto (installatore professionale) secondo quanto indicato dall'installatore o dal costruttore della porta.
- Per ogni operazione di pulizia esterna, togliere l'alimentazione di rete.
- Tenere pulite le ottiche delle fotocellule ed i dispositivi di segnalazione luminosa. Controllare che rami ed arbusti non disturbino i dispositivi di sicurezza.
- Non utilizzare l'automatismo se necessita di interventi di riparazione. In caso di guasto o di malfunzionamento dell'automazione, togliere l'alimentazione di rete sull'automazione, astenersi da qualsiasi tentativo di riparazione o intervento diretto e rivolgersi solo a personale qualificato ed esperto (installatore professionale) per la necessaria riparazione o manutenzione. Per consentire l'accesso, attivare lo sblocco di emergenza (se presente).
- Per qualsiasi intervento diretto sull'automazione o sull'impianto non previsto dal presente manuale, avvalersi di personale qualificato ed esperto (installatore professionale).
- Con frequenza almeno annuale far verificare l'integrità e il corretto funzionamento dell'automazione da personale qualificato ed esperto (installatore professionale), in particolare di tutti i dispositivi di sicurezza.
- Gli interventi d'installazione, manutenzione e riparazione devono essere documentati e la relativa documentazione tenuta a disposizione dell'utilizzatore.
- Il mancato rispetto di quanto sopra può creare situazioni di pericolo.



### DEMOLIZIONE

L'eliminazione dei materiali va fatta rispettando le norme vigenti. Non gettate il vostro apparecchio scartato, le pile o le batterie usate nei rifiuti domestici. Avete la responsabilità di restituire tutti i vostri rifiuti da apparecchiature elettriche o elettroniche lasciandoli in un punto di raccolta dedicato al loro riciclo.

**Tutto quello che non è espressamente previsto nel manuale d'uso, non è permesso. Il buon funzionamento dell'operatore è garantito solo se vengono rispettate le prescrizioni riportate in questo manuale. La Ditta non risponde dei danni causati dall'inosservanza delle indicazioni riportate in questo manuale.**

**Lasciando inalterate le caratteristiche essenziali del prodotto, la Ditta si riserva di apportare in qualunque momento le modifiche che essa ritiene convenienti per migliorare tecnicamente, costruttivamente e commercialmente il prodotto, senza impegnarsi ad aggiornare la presente pubblicazione.**



**WARNING! Important safety instructions. Carefully read and comply with the Warnings and Instructions that come with the product as improper use can cause injury to people and animals and damage to property. Keep the instructions for future reference and hand them on to any new users.**

**This product is meant to be used only for the purpose for which it was explicitly installed. Any other use constitutes improper use and, consequently, is hazardous. The manufacturer cannot be held liable for any damage as a result of improper, incorrect or unreasonable use.**

**GENERAL SAFETY**

Thank you for choosing this product. The Firm is confident that its performance will meet your operating needs.

This product meets recognized technical standards and complies with safety provisions when installed correctly by qualified, expert personnel (professional installer).

If installed and used correctly, the automated system will meet operating safety standards. Nonetheless, it is advisable to observe certain rules of behaviour so that accidental problems can be avoided:

- Keep adults, children and property out of range of the automated system, especially while it is moving.
- Do not allow children to play or stand within range of the automated system.
- The unit can be used by children over 8 years old and by people with reduced physical, sensory or mental capabilities or with no experience or necessary knowledge on condition they are supervised or trained about the safe use of the equipment and understand the risks involved. Children must not play with the unit. Cleaning and maintenance must not be performed by unsupervised children.
- Children must be supervised to ensure they do not play with the device. Do not allow children to play with the fixed controls. Keep remote controls out of reach of children.
- Do not work near hinges or moving mechanical parts.
- Do not hinder the leaf's movement and do not attempt to open the door manually unless the actuator has been released with the relevant release knob.
- Keep out of range of the motorized door or gate while they are moving.
- Keep remote controls or other control devices out of reach of children in order to avoid the automated system being operated inadvertently.
- The manual release's activation could result in uncontrolled door movements if there are mechanical faults or loss of balance.
- When using roller shutter openers: keep an eye on the roller shutter while it is moving and keep people away until it has closed completely. Exercise care when activating the release, if such a device is fitted, as an open shutter could drop quickly in the event of wear or breakage.
- The breakage or wear of any mechanical parts of the door (operated part), such as cables, springs, supports, hinges, guides..., may generate a hazard. Have the system checked by qualified, expert personnel (professional installer) at regular intervals according to the instructions issued by the installer or manufacturer of the door.

- When cleaning the outside, always cut off mains power.
- Keep the photocells' optics and illuminating indicator devices clean. Check that no branches or shrubs interfere with the safety devices.
- Do not use the automated system if it is in need of repair. In the event the automated system breaks down or malfunctions, cut off mains power to the system; do not attempt to repair or perform any other work to rectify the fault yourself and instead call in qualified, expert personnel (professional installer) to perform the necessary repairs or maintenance. To allow access, activate the emergency release (where fitted).
- If any part of the automated system requires direct work of any kind that is not contemplated herein, employ the services of qualified, expert personnel (professional installer).
- At least once a year, have the automated system, and especially all safety devices, checked by qualified, expert personnel (professional installer) to make sure that it is undamaged and working properly.
- A record must be made of any installation, maintenance and repair work and the relevant documentation kept and made available to the user on request.
- Failure to comply with the above may result in hazardous situations.



**SCRAPPING**

Materials must be disposed of in accordance with the regulations in force. Do not throw away your discarded equipment or used batteries with household waste. You are responsible for taking all your waste electrical and electronic equipment to a suitable recycling centre.

**Anything that is not explicitly provided for in the user guide is not allowed. The operator's proper operation can only be guaranteed if the instructions given herein are complied with. The Firm shall not be answerable for damage caused by failure to comply with the instructions featured herein.**

**While we will not alter the product's essential features, the Firm reserves the right, at any time, to make those changes deemed opportune to improve the product from a technical, design or commercial point of view, and will not be required to update this publication accordingly.**



**ATTENTION ! Instructions de sécurité importantes. Veuillez lire et suivre attentivement tous les avertissements et toutes les instructions fournis avec le produit sachant qu'un usage incorrect peut provoquer des préjudices aux personnes, aux animaux ou aux biens. Veuillez conserver les instructions pour d'ultérieures consultations et pour les transmettre aux propriétaires futurs éventuels.**

**Cet appareil ne peut être destiné qu'à l'usage pour lequel il a été expressément installé. Tout autre usage sera considéré comme impropre et donc dangereux. Le fabricant ne sera en aucun cas considéré comme responsable des préjudices dus à un usage impropre, erroné ou déraisonné.**

## SECURITE GÉNÉRALE

Nous vous remercions d'avoir choisi ce produit qui, nous n'en doutons pas, saura vous garantir les performances attendues.

Ce produit, correctement installé par du personnel qualifié et expérimenté (monteur professionnel) est conforme aux normes reconnues de la technique et des prescriptions de sécurité.

Si l'automatisation est montée et utilisée correctement, elle garantit la sécurité d'utilisation prescrite. Il est cependant nécessaire de respecter certaines règles de comportement pour éviter tout inconvénient accidentel.

- Tenir les enfants, les personnes et les objets à l'écart du rayon d'action de l'automatisation, en particulier pendant son fonctionnement.
- Empêcher les enfants de jouer ou de stationner dans le rayon d'action de l'automatisation.
- Les enfants de plus de 8 ans et les personnes ayant des capacités physiques, sensorielles ou mentales diminuées ou n'ayant pas l'expérience et les connaissances nécessaires peuvent utiliser l'appareil à condition d'être sous la surveillance d'un adulte ou d'avoir reçu des instructions sur l'usage sûr de l'appareil et sur ses risques. Les enfants ne doivent pas jouer avec l'appareil. Les enfants ne doivent pas accomplir sans surveillance les opérations de nettoyage et d'entretien destinées à être faites par l'utilisateur.
- Les enfants doivent être surveillés afin de s'assurer qu'ils ne jouent pas avec l'appareil. Interdire aux enfants de jouer avec les contrôles fixes. Ranger les télécommandes hors de portée des enfants.
- Éviter d'opérer à proximité des charnières ou des organes mécaniques en mouvement.
- Ne vous opposez pas au mouvement du vantail et ne tentez pas d'ouvrir manuellement la porte si l'actionneur n'a pas été déverrouillé avec le dispositif prévu à cet effet.
- Ne pas entrer dans le rayon d'action du portail/de la porte motorisé/e pendant son mouvement.
- Ranger les radiocommandes ou les autres dispositifs de commande hors de portée des enfants afin d'éviter tout actionnement involontaire.
- L'activation du déverrouillage manuel risque de provoquer des mouvements incontrôlés de la porte en présence de pannes mécaniques ou de conditions de déséquilibre.
- Avec les ouvre-stores: surveiller le store en mouvement et veiller à ce que les personnes restent à l'écart tant qu'il n'est pas complètement fermé.

Actionner l'éventuel déverrouillage avec prudence car si un store reste ouvert il peut tomber brutalement s'il est usé ou cassé.

- La rupture ou l'usure des organes mécaniques de la porte (partie guidée), tels que les câbles, les ressorts, les supports et les gonds peuvent générer des risques. Faire contrôler périodiquement l'installation par du personnel qualifié et expérimenté (monteur professionnel), conformément aux indications du monteur ou du fabricant de la porte.
- Mettre hors tension avant d'accomplir les opérations de nettoyage extérieur.
- Veiller à la propreté des lentilles des photocellules et des lampes de signalisation. Veiller à ce que les dispositifs de sécurité ne soient pas gênés par des branches ou des arbustes.
- Ne pas utiliser l'automatisation si elle a besoin d'être réparée. En cas de panne ou de mauvais fonctionnement de l'automatisation, mettre l'automatisation hors tension, éviter toute tentative de réparation ou d'intervention directe et s'adresser uniquement à du personnel qualifié et expérimenté (monteur professionnel) pour la réparation ou les opérations d'entretien nécessaires. Pour permettre l'accès, activer le déverrouillage d'urgence (s'il y en a un).
- Pour toutes les interventions directes sur l'automatisation ou sur l'installation non prévues dans le présent manuel, s'adresser uniquement à du personnel qualifié et expérimenté (monteur professionnel).
- Une fois par an au moins, faire vérifier le bon état et le bon fonctionnement de l'automatisation par du personnel qualifié et expérimenté (monteur professionnel) et en particulier tous les dispositifs de sécurité.
- Les interventions de montage, d'entretien et de réparation doivent être documentées et cette documentation doit être tenue à la disposition de l'utilisateur.
- Le non respect des prescriptions ci-dessus peut être à l'origine de dangers.



## DÉMOLITION

Éliminez les matériaux en respectant les normes en vigueur. Ne jetez ni les vieux appareils, ni les piles, ni les batteries usées avec les ordures domestiques. Vous devez confier tous vos déchets d'appareils électriques ou électroniques à un centre de collecte différenciée, préposé à leur recyclage.

**Le bon fonctionnement de l'appareil n'est garanti que si les données indiquées sont Tout ce qui n'est pas expressément prévu dans le manuel de montage est interdit. Le bon fonctionnement de l'appareil n'est garanti que si les données indiquées sont respectées. Le Fabricant ne répond pas des dommages provoqués par l'inobservation des indications données dans ce manuel.**

**En laissant inaltérées les caractéristiques essentielles de l'appareil, l'entreprise se réserve le droit d'apporter à tout moment les modifications qu'elle jugera opportunes pour améliorer le produit du point de vue technique, commercial et de sa construction, sans s'engager à mettre à jour la présente publication.**



**ACHTUNG! Wichtige Hinweise zur Sicherheit. Bitte lesen und befolgen Sie aufmerksam die Hinweise sowie die Bedienungsanleitung, die das Produkt begleiten, denn eine falsche Benutzung des Produkts kann zu Verletzungen von Menschen und Tieren sowie zu Sachschäden führen. Bitte bewahren Sie die Anweisungen für die zukünftige Konsultation sowie für eventuelle zukünftige Benutzer der Anlage auf.**

**Dieses Produkt ist ausschließlich für den Einsatz bestimmt, für den es ausdrücklich installiert worden ist. Alle sonstigen Einsatzweisen gelten als Zweckentfremdung und somit als gefährlich. Der Hersteller kann nicht für eventuelle Schäden haftbar gemacht werden, die auf Zweckentfremdung oder unsachgemäße Verwendung zurückzuführen sind.**

### ALLGEMEINE SICHERHEIT

Wir danken Ihnen dafür, dass Sie diesem Produkt den Vorzug gegeben haben, und sind sicher, dass Sie mit ihm die für Ihre Anwendung erforderlichen Leistungen erzielen werden.

Dieses Produkt entspricht den anerkannten Normen der Technik sowie den Sicherheitsbestimmungen, falls es von qualifiziertem Fachpersonal (professioneller Installateur) ordnungsgemäß installiert wird. Bei ordnungsgemäßer Installation und Benutzung erfüllt die Automatisierung die geforderten Sicherheitsstandards. Dennoch sollten einige Verhaltensregeln beachtet werden, um Zwischenfälle zu vermeiden:

- Halten Sie Kinder, Personen und Sachen aus dem Wirkungsbereich der Automatisierung fern, vor allem während der Bewegung.
- Verhindern Sie, dass sich Kindern im Aktionsradius der Automatisierung aufhalten oder dort spielen.
- Das Gerät kann von Kindern im Alter von nicht unter 8 Jahren sowie von Personen mit eingeschränkten körperlichen, sensorischen oder geistigen Fähigkeiten, sowie Erfahrung oder erforderliche Kenntnis, unter Überwachung oder Einweisung in die sichere Benutzung des Geräts und Verständnis der damit in Zusammenhang stehenden Gefahren benutzt werden. Kinder dürfen nicht mit dem Gerät spielen. Die Reinigung und die Wartung durch den Benutzer darf nicht von Kindern ohne Überwachung vorgenommen werden.
- Kinder müssen überwacht werden, um sicherzustellen, dass sie nicht mit der Vorrichtung spielen. Stellen Sie sicher, dass die Kinder nicht mit den festen Bedienelementen spielen. Halten Sie die Fernbedienungen von Kindern fern.
- Vermeiden Sie Arbeiten in der Nähe der Scharniere oder der beweglichen Bauteile.
- Der Bewegung des Türflügels nicht entgegenwirken und nicht versuchen, die Tür von Hand zu öffnen, wenn der Trieb nicht zuvor mit der entsprechenden Entriegelung entriegelt worden ist.
- Halten Sie sich während der Bewegung aus dem Aktionsradius der Tür oder des motorisierten Tors fern.
- Halten Sie die Funkfernbedienung oder sonstige Steuerungsvorrichtungen von Kindern fern, um unbeabsichtigte Betätigungen der Automatisierung zu vermeiden.
- Die Aktivierung der manuellen Entsperrung könnte bei mechanischen Defekten oder Ungleichgewichtssituationen zu unkontrollierten Bewegungen der Tür führen.

- Bei Rollladenautomatisierungen: Überwachen Sie den Rollladen während der Bewegung und halten Sie Personen fern, bis er vollständig geschlossen ist. Gehen Sie bei der Betätigung der eventuellen Entsperrung mit Vorsicht vor, da der offene Rollladen bei Brüchen oder Abnutzung herunterfallen könnte.
- Das Brechen oder die Abnutzung der mechanischen Organe der Tür (geführter Teil) wie zum Beispiel Kabel, Federn, Aufhängungen, Führungen usw. könnte zu Gefahren führen. Lassen Sie die Anlage in regelmäßigen Abständen von qualifiziertem Fachpersonal (professioneller Installateur) unter Beachtung der Angaben des Installateurs oder des Herstellers der Tür überprüfen.
- Unterbrechen Sie vor allen externen Reinigungsarbeiten die Stromversorgung.
- Halten Sie die Linsen der Fotozellen und die Anzeigevorrichtungen sauber. Stellen Sie sicher, dass die Sicherheitsvorrichtungen nicht durch Zweige oder Sträucher beeinträchtigt werden.
- Benutzen Sie die Automatisierung nicht, falls sie Reparatureingriffe erforderlich macht. Unterbrechen Sie bei Beschädigungen oder Funktionsstörungen die Stromversorgung der Automatisierung, unternehmen Sie keine Reparaturversuche oder direkte Eingriffe und wenden Sie sich für die erforderliche Reparatur oder Wartung an qualifiziertes Fachpersonal (professioneller Installateur). Aktivieren Sie für den Zugang die Notfallentsperrung (falls vorhanden).
- Wenden Sie sich für alle im vorliegenden Handbuch nicht vorgesehenen direkten Eingriffe an der Automatisierung oder der Anlage an qualifiziertes Fachpersonal (professioneller Installateur).
- Lassen Sie die Unversehrtheit und den ordnungsgemäßen Betrieb der Automatisierung sowie insbesondere der Sicherheitsvorrichtungen zumindest einmal jährlich von qualifiziertem Fachpersonal (professioneller Installateur) überprüfen.
- Die Installations-, Wartungs- und Reparatureingriffe müssen dokumentiert werden und die Dokumentation muss dem Benutzer zur Verfügung gehalten werden.
- Die Nichtbeachtung dieser Anweisung kann zu Gefahrensituationen führen.



### VERSCHROTTUNG

Die Entsorgung der Materialien muss unter Beachtung der geltenden Normen erfolgen. Bitte werfen Sie Ihr Altgerät oder die leeren Batterien nicht in den Haushaltsabfall. Sie sind verantwortlich für die ordnungsgemäße Entsorgung Ihrer elektrischen oder elektronischen Altgeräte durch eine offizielle Sammelstelle.

**Alles, was im Installationshandbuch nicht ausdrücklich vorgesehen ist, ist untersagt. Der ordnungsgemäße Betrieb des Triebs kann nur garantiert werden, wenn alle angegebenen Daten eingehalten werden. Die Firma haftet nicht für Schäden, die auf die Nichtbeachtung der Hinweise im vorliegenden Handbuch zurückzuführen sind.**

**Unter Beibehaltung der wesentlichen Eigenschaften des Produktes kann die Firma jederzeit und ohne Verpflichtung zur Aktualisierung des vorliegenden Handbuches Änderungen zur technischen, konstruktiven oder handelstechnischen Verbesserung vornehmen.**

**¡ATENCIÓN! Instrucciones de seguridad importantes. Leer y seguir con atención las Advertencias y las Instrucciones que acompañan el producto, ya que el uso inapropiado puede causar daños a personas, animales o cosas. Guardar las instrucciones para futuras consultas y transmitir las a eventuales reemplazantes en el uso de la instalación.**

**Este producto se deberá utilizar únicamente para el uso para el cual ha sido expresamente instalado. Cualquier otro uso se considerará inadecuado y por lo tanto peligroso. El fabricante no se responsabiliza por posibles daños causados debido a usos inapropiados, erróneos e irrazonables.**

## SEGURIDAD GENERAL

Le agradecemos por haber elegido este producto, en la Empresa estamos seguros que obtendrán las prestaciones necesarias para su uso.

Este producto responde a las normas reconocidas de la técnica y de las disposiciones inherentes a la seguridad siempre que haya sido correctamente instalado por personal cualificado y experto (instalador profesional).

La automatización, si se instala y utiliza de manera correcta, cumple con los estándares de seguridad para el uso. Sin embargo es conveniente respetar algunas reglas de comportamiento para evitar inconvenientes accidentales:

- Mantener a niños, personas y cosas fuera del radio de acción de la automatización, especialmente durante su movimiento.
- No permitir que los niños jueguen o permanezcan en el radio de acción de la automatización.
- El aparato puede ser usado por niños a partir de los 8 años de edad y por personas con capacidades físicas, sensoriales o mentales reducidas, o sin experiencia o los conocimientos necesarios, siempre que sea bajo vigilancia o después de que estas hayan recibido instrucciones sobre el uso del aparato de forma segura y de que hayan comprendido los peligros inherentes al mismo. Los niños no deben jugar con el aparato. La limpieza y el mantenimiento destinados a ser realizados por el usuario no deben ser llevados a cabo por los niños sin vigilancia.
- Los niños deben ser vigilados para cerciorarse que no jueguen con el equipo. No permitir que los niños jueguen con los controles fijos. Mantener los mandos a distancia alejados de los niños.
- Evitar operar cerca de las bisagras o de los órganos mecánicos en movimiento.
- No obstaculizar el movimiento de la hoja y no intentar abrir manualmente la puerta si no se ha desbloqueado el accionador con el dispositivo de desbloqueo específico.
- No ingresar al radio de acción de la puerta o cancela motorizadas durante el movimiento de las mismas.
- No dejar radiomandos u otros dispositivos de mando al alcance de niños, para evitar accionamientos involuntarios.
- La activación del desbloqueo manual podría causar movimientos incontrolados de la puerta en caso de averías mecánicas o condiciones de desequilibrio.
- En caso de automatizaciones para persianas enrollables: vigilar la persiana en movimiento y mantener alejadas a las personas hasta que esté completamente cerrada. Tener precaución cuando se acciona el desbloqueo, si estuviera presente,

puesto que una persiana enrollable abierta podría caer rápidamente en caso de desgaste o roturas.

- La rotura o el desgaste de órganos mecánicos de la puerta (parte guiada), como por ejemplo cables, muelles, soportes, goznes, guías, etc. podría generar peligros. Hacer controlar periódicamente la instalación por personal cualificado y experto (instalador profesional), según lo indicado por el instalador o por el fabricante de la puerta.
- Para cualquier operación de limpieza exterior, interrumpir la alimentación de red.
- Mantener limpias las ópticas de las fotocélulas y los dispositivos de señalización luminosa. Controlar que ramas y arbustos no obstaculicen los dispositivos de seguridad.
- No utilizar la automatización si necesita intervenciones de reparación. En caso de avería o de defecto de funcionamiento de la automatización, interrumpir la alimentación de red en la automatización, abstenerse de cualquier intento de reparación o intervención directa y recurrir sólo a personal cualificado y experto (instalador profesional) para la necesaria reparación y mantenimiento. Para permitir el acceso, activar el desbloqueo de emergencia (si estuviera presente).
- Para cualquier intervención directa en la automatización o en la instalación no prevista por el presente manual, recurrir a personal cualificado y experto (instalador profesional).
- Al menos una vez al año hacer controlar la integridad y el correcto funcionamiento de la automatización por personal cualificado y experto (instalador profesional), en particular de todos los dispositivos de seguridad.
- Las intervenciones de instalación, mantenimiento y reparación deben ser registradas y la documentación correspondiente se debe mantener a disposición del usuario.
- El incumplimiento de lo antes indicado puede provocar situaciones de peligro.



## DESGUACE

La eliminación de los materiales se debe realizar respetando las normas vigentes. No desechar su equipo descartado, las pilas o las baterías usadas con los residuos domésticos. Usted tiene la responsabilidad de desechar todos sus residuos de equipos eléctricos o electrónicos, entregándolos a un punto de recogida dedicado al reciclaje de los mismos.

**Todo aquello que no expresamente previsto en el manual de uso, no está permitido. El buen funcionamiento del operador es garantizado sólo si se respetan las prescripciones indicadas en el presente manual. La Empresa no se responsabiliza por los daños causados por el incumplimiento de las indicaciones dadas en el presente manual. Dejando inalteradas las características esenciales del producto, la Empresa se reserva el derecho de realizar, en cualquier momento, modificaciones que considere convenientes para mejorar la técnica, la fabricación y la comercialización del producto, sin comprometerse a actualizar la presente publicación.**



**LET OP! Belangrijke veiligheidsinstructies. De Waarschuwingen en de Instructies die met het product meegeleverd worden zorgvuldig lezen en volgen, aangezien verkeerd gebruik schade aan personen, dieren of voorwerpen kan veroorzaken. De instructies bewaren voor toekomstige raadpleging en doorgeven aan eventuele personen die het gebruik van de installatie overnemen. Dit product is uitsluitend bestemd voor het gebruik waarvoor het uitdrukkelijk geïnstalleerd is. Ieder ander gebruik dient als oneigenlijk en dus gevaarlijk beschouwd te worden. De fabrikant mag niet verantwoordelijk worden gehouden voor eventuele schade veroorzaakt door oneigenlijk, verkeerd of onredelijk gebruik.**

### ALGEMENE VEILIGHEID

Wij danken u ervoor dat u de voorkeur hebt gegeven aan dit product. Wij als bedrijf zijn er zeker van dat dit product de voor uw gebruik noodzakelijke prestaties kan leveren.

Dit product voldoet aan de erkende normen van de techniek en van de bepalingen betreffende de veiligheid, indien correct geïnstalleerd door gekwalificeerd en ervaren personeel (professionele installateur).

Het automatiseringssysteem, indien juist geïnstalleerd en gebruikt, voldoet aan de vereiste veiligheidsgraad bij het gebruik. Het is niettemin nuttig enkele gedragsregels in acht te nemen om onopzettelijke ongemakken te vermijden:

- Kinderen, personen en voorwerpen buiten de actieradius van het automatiseringssysteem houden, met name tijdens de beweging.
- Niet aan kinderen toestaan om in de actieradius van het automatiseringssysteem te spelen of zich daarbinnen te bevinden.
- Het apparaat mag gebruikt worden door kinderen ouder dan 8 jaar en door personen met geringe lichamelijke, geestelijke of sensorische capaciteiten of door personen met onvoldoende ervaring met of kennis van het apparaat, mits ze worden bijgestaan of ze de noodzakelijke informatie voor een veilig gebruik van het apparaat en het begrip van de aanverwante gevaren hebben ontvangen. Laat kinderen niet met het apparaat spelen. Het apparaat mag uitsluitend worden onderhouden en gereinigd door de gebruiker en niet door kinderen die niet worden bijgestaan.
- De kinderen moeten in het oog worden gehouden zodanig dat ze zeker niet met het toestel gaan spelen. De kinderen niet laten spelen met de vaste controles. De afstandsbedieningen uit de buurt van de kinderen houden.
- Vermijden om te werken in de buurt van de scharnieren of bewegende mechanische onderdelen.
- Niet proberen om de beweging van de vleugel te blokkeren. Niet proberen om de poort met de hand te openen als de actuator niet met de specifieke ontgrendeling is ontgrendeld.
- Niet de actieradius van de gemotoriseerde deur of hek betreden tijdens de beweging daarvan.
- Afstandsbedieningen of andere besturingsinrichtingen buiten bereik van kinderen bewaren om ongewilde activeringen te vermijden.
- De activering van de handmatige deblokkering zou ongecontroleerde bewegingen van de deur kunnen veroorzaken, als dit gebeurt tijdens mechanische storingen of in onevenwichtige toestanden.
- In geval van afstandsbediening rolluiken: het bewegende rolluik controleren en de personen op een afstand houden tot deze niet volledig gesloten is.

Opletten wanneer de deblokkering wordt geactiveerd, indien aanwezig, omdat een open rolluik snel zou kunnen vallen in aanwezigheid van slijtage of gebreken.

- Het stukgaan of de slijtage van mechanische onderdelen van de deur (geleide deel), zoals bijvoorbeeld kabels, veren, steunen, klepscharnieren, geleiders, kan gevaren veroorzaken. De installatie periodiek laten controleren door gekwalificeerd en ervaren personeel (professionele installateur) volgens hetgeen aangegeven door de installateur of de deurenfabrikant.
- Voor alle externe schoonmaakwerkzaamheden het voedingsnet loskoppelen.
- De optieken van de fotocellen en de signaleringsinrichtingen schoon houden. Controleren of takken en struiken de veiligheidsinrichtingen niet storen.
- Het automatisme niet gebruiken, als daarop onderhoudswerkzaamheden nodig zijn. In geval van storing of defect van het automatiseringssysteem, het voedingsnet loskoppelen van het automatiseringssysteem, geen pogingen ondernemen tot reparatie of directe werkzaamheden en zich alleen tot gekwalificeerd en ervaren personeel wenden (professionele installateur) voor de noodzakelijke reparatie of onderhoud. Om de toegang mogelijk te maken, de nood-deblokkering activeren (indien aanwezig).
- Voor wat voor directe werkzaamheden dan ook op het automatiseringssysteem of de installatie, die niet door deze handleiding voorzien zijn, gebruik maken van gekwalificeerd en ervaren personeel (professionele installateur).
- Minstens eenmaal per jaar de goede toestand en de correcte werking van het automatiseringssysteem laten controleren door gekwalificeerd en ervaren personeel (professionele installateur), met name van alle veiligheidsinrichtingen.
- De installatie-, onderhouds- en reparatiewerkzaamheden moeten gedocumenteerd worden en de desbetreffende documentatie moet ter beschikking worden gehouden van de gebruiker.
- Het niet naleven van hetgeen hierboven beschreven is, kan gevaarlijke situaties creëren.



### SLOOP







De materialen moeten verwijderd worden met inachtneming van de geldende normen. Uw niet meer gebruikte apparaat, de lege batterijen of accu's niet bij het huisvuil weggoaien. U bent er verantwoordelijk voor al uw afval van elektrische of elektronische apparatuur weg te brengen naar een inzamelpunt voor de recycling ervan.

**Al hetgeen niet uitdrukkelijk voorzien is in deze gebruikershandleiding, is niet toegestaan. De goede werking van de controller is alleen gegarandeerd, als de voorschriften aanwezig in deze handleiding in acht worden genomen. Het bedrijf is niet gehouden zich te verantwoorden voor de schade veroorzaakt door het niet in acht nemen van de aanwijzingen vermeld in deze handleiding.**

**Terwijl de hoofdkenmerken van het product ongewijzigd blijven, behoudt het Bedrijf zich het recht voor om op ieder willekeurig moment die wijzigingen aan te brengen die zij geschikt acht om het product technisch, constructief en commercieel gezien te verbeteren, zonder deze publicatie te hoeven bijwerken.**

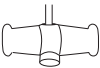
# ARGO - FIG.1

MANUALE D'USO: MANOVRA MANUALE - USER'S MANUAL: MANUAL OPERATION  
MANUEL D'UTILISATION: MANŒUVRE MANUELLE - BEDIENUNGSANLEITUNG: MANUELLES MANÖVER  
MANUAL DE USO: ACCIONAMIENTO MANUAL - GEBRUIKSHANDLEIDING: MANUEEL MANOEUVRE

	Verde-Green-Vert-Grün-Verde-Groen	
	Bianco-White-Blanc-Weiß-Blanco-Wit	
	Rosso-Red-Rouge-Rot-Rojo-Rood	
	Nero-Black-Noir-Nero-Negro-Zwart	

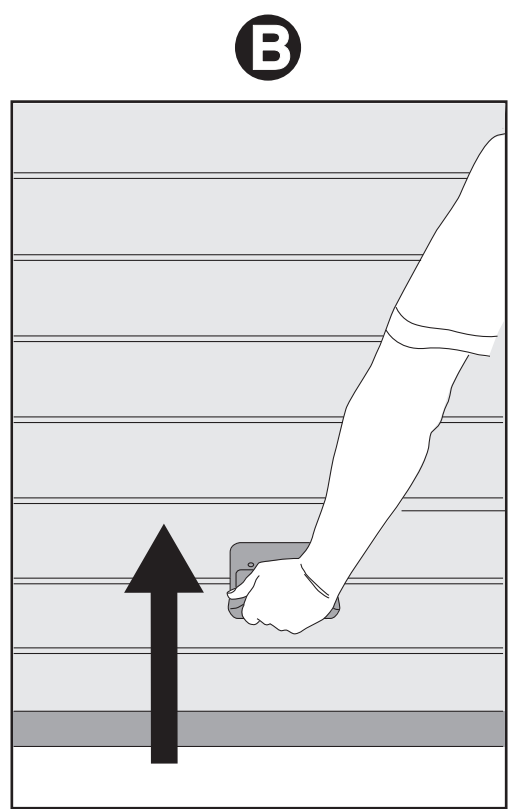
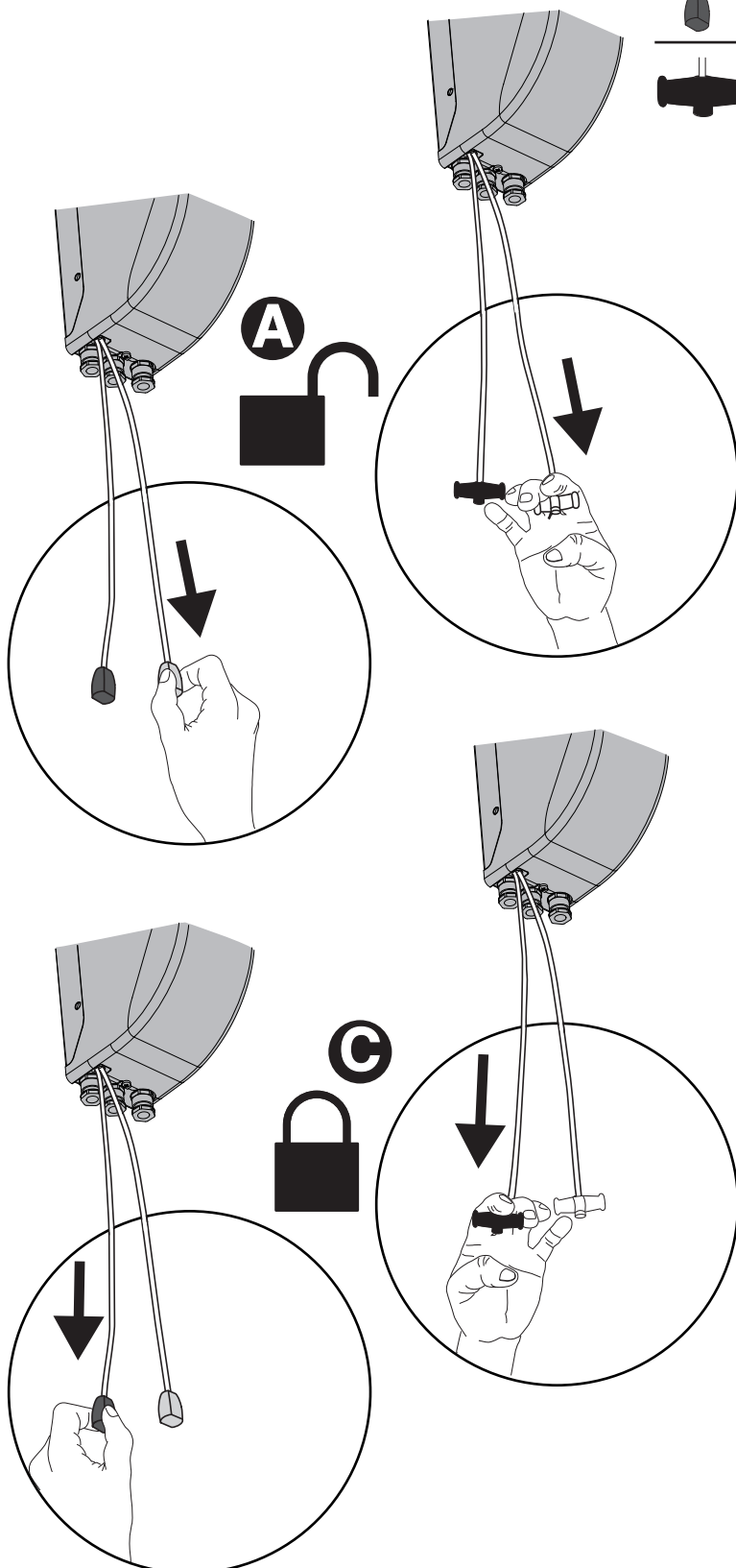

**Se le porte non sono correttamente bilanciate e l'apertura/chiusura, risultano particolarmente difficoltose, è necessario utilizzare lo sblocco di emergenza RCA/RCAL.**

If doors are not correctly balanced and opening/closing is especially difficult, use the RCA/RCAL emergency release.

**Si les portes ne sont pas équilibrées correctement et que l'ouverture et/ou la fermeture s'avèrent particulièrement difficiles, utilisez le déverrouillage d'urgence RCA/RCAL.**

Falls die Türen nicht korrekt ausgewogen sind und das Öffnen/Schließen Schwierigkeiten bereitet, muss die Notfallentperung RCA/RCAL verwendet werden.

**Si las puertas no están correctamente balanceadas y las fases de apertura/cierre son demasiado dificultosas, es necesario utilizar el desbloqueo de emergencia RCA/RCAL.**

Se as portas não estiverem correctamente equilibradas e a abertura/fecho, forem particularmente dificultosos, é necessário utilizar o desbloqueio de emergência RCA/RCAL.





**ARGO G - FIG.1**

**MANUALE D'USO: MANOVRA MANUALE - USER'S MANUAL: MANUAL OPERATION  
 MANUEL D'UTILISATION: MANŒUVRE MANUELLE - BEDIENUNGSANLEITUNG: MANUELLES MANÖVER  
 MANUAL DE USO: ACCIONAMIENTO MANUAL - GEBRUIKSHANDLEIDING: MANUEEL MANOEUVRE**

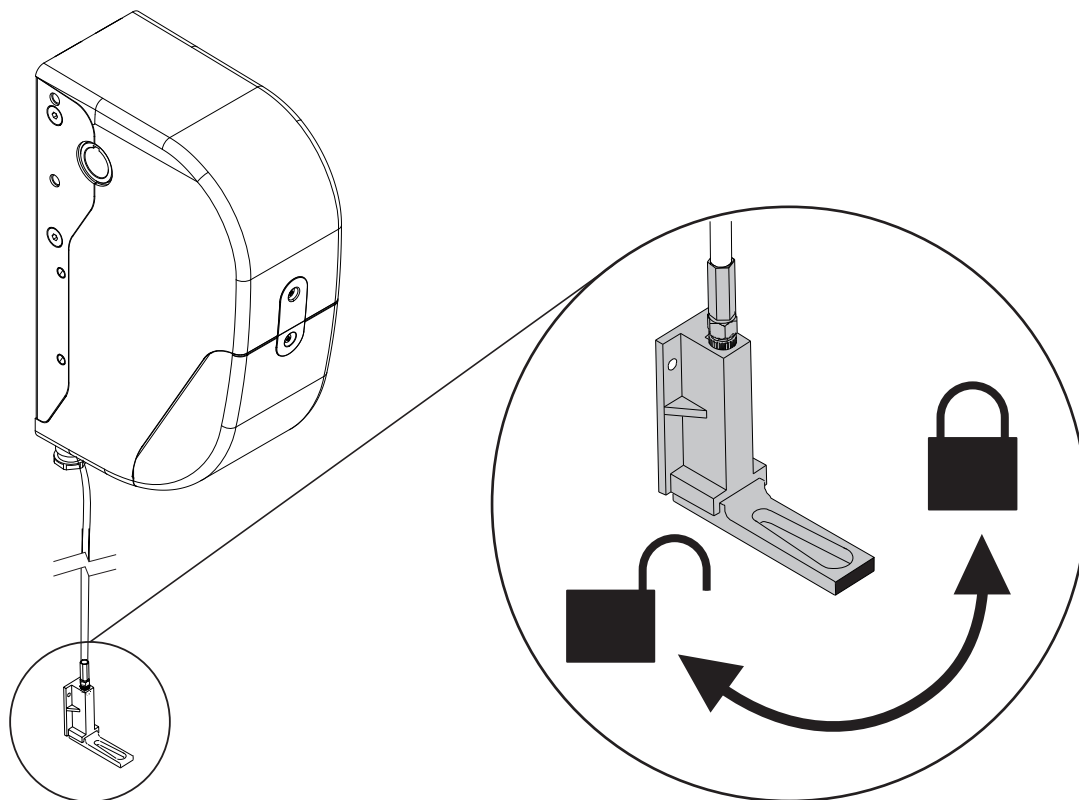

**Usare SEMPRE lo sblocco di emergenza RCA/RCAL.**

ALWAYS use the RCA/RCAL emergency release.

**Utilisez TOUJOURS le déverrouillage d'urgence RCA/RCAL.**

Verwenden Sie IMMER die Notfallentsperrung RCA/RCAL .

**Usar SIEMPRE el desbloqueo de emergencia RCA/RCAL.**

ALTIJD de RCA/RCAL -nooddeblokkering gebruiken.

## AVVERTENZE PER L'INSTALLATORE

**ATTENZIONE! Importanti istruzioni di sicurezza. Leggere e seguire attentamente tutte le avvertenze e le istruzioni che accompagnano il prodotto poiché un'installazione errata può causare danni a persone, animali o cose. Le avvertenze e le istruzioni forniscono importanti indicazioni riguardanti la sicurezza, l'installazione, l'uso e la manutenzione. Conservare le istruzioni per allegarle al fascicolo tecnico e per consultazioni future.**

### SICUREZZA GENERALE

Questo prodotto è stato progettato e costruito esclusivamente per l'utilizzo indicato in questa documentazione. Usi diversi da quanto indicato potrebbero essere causa di danni al prodotto e di pericolo.

- Gli elementi costruttivi della macchina e l'installazione devono essere in accordo con le seguenti Direttive Europee, ove applicabili: 2014/30/UE, 2014/35/UE, 2006/42/UE, 2011/305/UE, 2014/53/UE e loro modifiche successive. Per tutti i Paesi extra UE, oltre alle norme nazionali vigenti, per un buon livello di sicurezza è opportuno rispettare anche le norme citate.
- La Ditta costruttrice di questo prodotto (di seguito "Ditta") declina qualsiasi responsabilità derivante da un uso improprio o diverso da quello per cui è destinato e indicato nella presente documentazione nonché dall'inosservanza della Buona Tecnica nella costruzione delle chiusure (porte, cancelli, ecc.) e dalle deformazioni che potrebbero verificarsi durante l'uso.
- L'installazione deve essere eseguita da personale qualificato (installatore professionale, secondo EN12635), nell'osservanza della Buona Tecnica e delle norme vigenti.
- Prima di installare il prodotto apportare tutte le modifiche strutturali relative alla realizzazione dei franchi di sicurezza a alla protezione o segregazione di tutte le zone di schiacciamento, cesoiamento, convogliamento e di pericolo in genere, secondo quanto previsto dalle norme EN 12604 ed 12453 o eventuali norme locali di installazione. Verificare che la struttura esistente abbia i necessari requisiti di robustezza e stabilità.
- Prima di iniziare l'installazione verificare l'integrità del prodotto.
- La Ditta non è responsabile della inosservanza della Buona Tecnica nella costruzione e manutenzione degli infissi da motorizzare, nonché delle deformazioni che dovessero intervenire nell'utilizzo.
- Verificare che l'intervallo di temperatura dichiarato sia compatibile con il luogo destinato all'installazione dell'automazione.
- Non installare questo prodotto in atmosfera esplosiva: la presenza di gas o fumi infiammabili costituisce un grave pericolo per la sicurezza.
- Togliere l'alimentazione elettrica, prima di qualsiasi intervento sull'impianto. Scollegare anche eventuali batterie tampone se presenti.
- Prima di collegare l'alimentazione elettrica, accertarsi che i dati di targa corrispondano ai quelli della rete di distribuzione elettrica e che a monte dell'impianto elettrico vi siano un interruttore differenziale e una protezione da sovracorrente adeguati. Vedere sulla rete di alimentazione dell'automazione, un interruttore o un magnetotermico onnipolare che consenta la disconnessione completa nelle condizioni della categoria di sovratensione III.
- Verificare che a monte della rete di alimentazione, vi sia un interruttore differenziale con soglia non superiore a 0,03A e a quanto previsto dalle norme vigenti.
- Verificare che l'impianto di terra sia realizzato correttamente: collegare a terra tutte le parti metalliche della chiusura (porte, cancelli, ecc.) e tutti i componenti dell'impianto provvisti di morsetto di terra.
- L'installazione deve essere fatta utilizzando dispositivi di sicurezza e di comandi conformi alla EN 12978 e EN12453.
- Le forze di impatto possono essere ridotte mediante l'utilizzo di bordi deformabili.
- Nel caso in cui le forze di impatto superino i valori previsti dalle norme, applicare dispositivi elettrosensibili o sensibili alla pressione.
- Applicare tutti i dispositivi di sicurezza (fotocellule, coste sensibili, ecc.) necessari a proteggere l'area da pericoli di impatto, schiacciamento, convogliamento, cesoiamento. Tenere in considerazione le normative e le direttive in vigore, i criteri della Buona Tecnica, l'utilizzo, l'ambiente di installazione, la logica di funzionamento del sistema e le forze sviluppate dall'automazione.
- Applicare i segnali previsti dalle normative vigenti per individuare le zone pericolose (i rischi residui). Ogni installazione deve essere identificata in modo visibile secondo quanto prescritto dalla EN13241-1.
- Successivamente al completamento dell'installazione, applicare una targa identificativa della porta/cancello.
- Questo prodotto non può essere installato su ante che incorporano delle porte (a meno che il motore sia azionabile esclusivamente a porta chiusa).
- Se l'automazione è installata ad una altezza inferiore a 2,5 m o se è accessibile, è necessario garantire un adeguato grado di protezione delle parti elettriche e meccaniche.
- Solo per automazioni per serrande
  - 1) Le parti in movimento del motore devono essere installate ad una altezza superiore a 2,5m al di sopra del pavimento o al di sopra di un altro livello che possa consentirne l'accesso.
  - 2) Il motoriduttore deve essere installato in uno spazio segregato e provvisto di protezione in modo che sia accessibile solo con uso di utensili.
- Installare qualsiasi comando fisso in posizione tale da non causare pericoli e lontano da parti mobili. In particolare i comandi a uomo presente devono essere posizionati in vista diretta della parte guidata, e, a meno che non siano a chiave, devono essere installati a una altezza minima di 1,5 m e in modo tale da non essere accessibili al pubblico.
- Applicare almeno un dispositivo di segnalazione luminosa (lampeggiante) in posizione visibile, fissare inoltre alla struttura un cartello di Attenzione.
- Fissare in modo permanente una etichetta relativa al funzionamento dello sblocco manuale dell'automazione e apporla vicino all'organo di manovra.
- Assicurarsi che durante la manovra siano evitati o protetti i rischi meccanici ed in particolare l'impatto, lo schiacciamento, il convogliamento, il cesoiamento tra parte guidata e parti circostanti.
- Dopo aver eseguito l'installazione, assicurarsi che il settaggio dell'automazione motore sia correttamente impostato e che i sistemi di protezione e di sblocco funzionino correttamente.
- Usare esclusivamente parti originali per qualsiasi manutenzione o riparazione. La Ditta declina ogni responsabilità ai fini della sicurezza e del buon funzionamento dell'automazione se vengono impiegati componenti di altri produttori.
- Non eseguire alcuna modifica ai componenti dell'automazione se non espressamente autorizzata dalla Ditta.
- Istruire l'utilizzatore dell'impianto per quanto riguarda gli eventuali rischi residui, i sistemi di comando applicati e l'esecuzione della manovra apertura manuale in caso di emergenza: consegnare il manuale d'uso all'utilizzatore finale.

- Smaltire i materiali di imballo (plastica, cartone, polistirolo, ecc.) secondo quanto previsto dalle norme vigenti. Non lasciare buste di nylon e polistirolo alla portata dei bambini.

### COLLEGAMENTI

**ATTENZIONE!** Per il collegamento alla rete utilizzare: cavo multipolare di sezione minima 5x1,5mm<sup>2</sup> o 4x1,5mm<sup>2</sup> per alimentazioni trifase oppure 3x1,5mm<sup>2</sup> per alimentazioni monofase (a titolo di esempio, il cavo può essere del tipo H05RN-F con sezione 4x1,5mm<sup>2</sup>). Per il collegamento degli ausiliari utilizzare conduttori con sezione minima di 0,5 mm<sup>2</sup>.

- Utilizzare esclusivamente pulsanti con portata non inferiore a 10A-250V.

- I conduttori devono essere vincolati da un fissaggio supplementare in prossimità dei morsetti (per esempio mediante fascette) al fine di tenere nettamente separate le parti in tensione dalle parti in bassissima tensione di sicurezza.

- Il cavo di alimentazione, durante l'installazione, deve essere sguainato in modo da permettere il collegamento del conduttore di terra all'appropriato morsetto lasciando però i conduttori attivi il più corti possibile. Il conduttore di terra deve essere l'ultimo a tendersi in caso di allentamento del dispositivo di fissaggio del cavo.

**ATTENZIONE!** I conduttori a bassissima tensione di sicurezza devono essere fisicamente separati dai conduttori a bassa tensione.

L'accessibilità alle parti in tensione deve essere possibile esclusivamente per il personale qualificato (installatore professionale)

### VERIFICA DELL'AUTOMAZIONE E MANUTENZIONE

Prima di rendere definitivamente operativa l'automazione, e durante gli interventi di manutenzione, controllare scrupolosamente quanto segue:

- Verificare che tutti i componenti siano fissati saldamente;
- Verificare l'operazione di avvio e fermata nel caso di comando manuale.
- Verificare la logica di funzionamento normale o personalizzata.
- Solo per cancelli scorrevoli: verificare il corretto ingranamento cremagliera - pignone con un gioco di 2 mm lungo tutta la cremagliera; tenere la rotaia di scorrimento sempre pulita e libera da detriti.
- Solo per cancelli e porte scorrevoli: verificare che il binario di scorrimento del cancello sia lineare, orizzontale e le ruote siano idonee a sopportare il peso del cancello.
- Solo per cancelli scorrevoli sospesi (Cantilever): verificare che non ci sia abbassamento o oscillazione durante la manovra.
- Solo per cancelli a battente: verificare che l'asse di rotazione delle ante sia perfettamente verticale.
- Solo per barriere: prima di aprire la portina la molla deve essere scarica (asta verticale).
- Controllare il corretto funzionamento di tutti i dispositivi di sicurezza (fotocellule, coste sensibili, ecc) e la corretta regolazione della sicurezza antischiacciamento verificando che il valore della forza d'impatto misurato nei punti previsti dalla norma EN 12445, sia inferiore a quanto indicato nella norma EN 12453.
- Le forze di impatto possono essere ridotte mediante l'utilizzo di bordi deformabili.
- Verificare la funzionalità della manovra di emergenza ove presente.
- Verificare l'operazione di apertura e chiusura con i dispositivi di comando applicati.
- Verificare l'integrità delle connessioni elettriche e dei cablaggi, in particolare lo stato delle guaine isolanti e dei pressa cavi.
- Durante la manutenzione eseguire la pulizia delle ottiche delle fotocellule.
- Per il periodo di fuori servizio dell'automazione, attivare lo sblocco di emergenza (vedi paragrafo "MANOVRA DI EMERGENZA") in modo da rendere folle la parte guidata e permettere così l'apertura e la chiusura manuale del cancello.
- Se il cavo di alimentazione è danneggiato, esso deve essere sostituito dal costruttore o dal suo servizio di assistenza tecnica o comunque da una persona con qualifica simile, in modo da prevenire ogni rischio.
- Se si installano dispositivi di tipo "D" (come definiti dalla EN12453), collegati in modalità non verificata, prescrivere una manutenzione obbligatoria con frequenza almeno semestrale.
- La manutenzione come sopra descritta deve essere ripetuta con frequenza almeno annuale o ad intervalli di tempo minori qualora le caratteristiche del sito o dell'installazione lo richiedessero.

### ATTENZIONE!

Ricordarsi che la motorizzazione è una facilitazione dell'uso del cancello/porta e non risolve problemi a difetti e deficienze di installazione o di mancata manutenzione.



### DEMOLIZIONE

L'eliminazione dei materiali va fatta rispettando le norme vigenti. Non gettare il vostro apparecchio scartato, le pile o le batterie usate nei rifiuti domestici. Avete la responsabilità di restituire tutti i vostri rifiuti da apparecchiature elettriche o elettroniche lasciandoli in un punto di raccolta dedicato al loro riciclo.

### SMANTELLAMENTO

Nel caso l'automazione venga smontata per essere poi rimontata in altro sito bisogna:

- Togliere l'alimentazione e scollegare tutto l'impianto elettrico.
- Togliere l'attuatore dalla base di fissaggio.
- Smontare tutti i componenti dell'installazione.
- Nel caso alcuni componenti non possano essere rimossi o risultino danneggiati, provvedere alla loro sostituzione.

**LE DICHIARAZIONI DI CONFORMITÀ SONO CONSULTABILI NEL SITO WEB:**  
<http://www.bft-automation.com/CE>

**LE ISTRUZIONI DI MONTAGGIO ED USO SONO CONSULTABILI NELLA SEZIONE DOWNLOAD.**

**Tutto quello che non è espressamente previsto nel manuale d'installazione, non è permesso. Il buon funzionamento dell'operatore è garantito solo se vengono rispettati i dati riportati. La ditta non risponde dei danni causati dall'inosservanza delle indicazioni riportate in questo manuale. Lasciando inalterate le caratteristiche essenziali del prodotto, la Ditta si riserva di apportare in qualunque momento le modifiche che essa ritiene convenienti per migliorare tecnicamente, costruttivamente e commercialmente il prodotto, senza impegnarsi ad aggiornare la presente pubblicazione.**

## INSTALLER WARNINGS

**WARNING! Important safety instructions. Carefully read and comply with all the warnings and instructions that come with the product as incorrect installation can cause injury to people and animals and damage to property. The warnings and instructions give important information regarding safety, installation, use and maintenance. Keep hold of instructions so that you can attach them to the technical file and keep them handy for future reference.**

### GENERAL SAFETY

This product has been designed and built solely for the purpose indicated herein. Uses other than those indicated herein might cause damage to the product and create a hazard.

- The units making up the machine and its installation must meet the requirements of the following European Directives, where applicable: 2014/30/UE, 2014/35/UE, 2006/42/UE, 2011/305/UE, 2014/53/UE and later amendments. For all countries outside the UE, it is advisable to comply with the standards mentioned, in addition to any national standards in force, to achieve a good level of safety.
- The Manufacturer of this product (hereinafter referred to as the "Firm") disclaims all responsibility resulting from improper use or any use other than that for which the product has been designed, as indicated herein, as well as for failure to apply Good Practice in the construction of entry systems (doors, gates, etc.) and for deformation that could occur during use.
- Installation must be carried out by qualified personnel (professional installer, according to EN 12635), in compliance with Good Practice and current code.
- Before installing the product, make all structural changes required to produce safety gaps and to provide protection from or isolate all crushing, shearing and dragging hazard areas and danger zones in general in accordance with the provisions of standards EN 12604 and 12453 or any local installation standards. Check that the existing structure meets the necessary strength and stability requirements.
- Before commencing installation, check the product for damage.
- The Firm is not responsible for failure to apply Good Practice in the construction and maintenance of the doors, gates, etc. to be motorized, or for deformation that might occur during use.
- Make sure the stated temperature range is compatible with the site in which the automated system is due to be installed.
- Do not install this product in an explosive atmosphere: the presence of flammable fumes or gas constitutes a serious safety hazard.
- Disconnect the electricity supply before performing any work on the system. Also disconnect buffer batteries, if any are connected.
- Before connecting the power supply, make sure the product's ratings match the mains ratings and that a suitable residual current circuit breaker and overcurrent protection device have been installed upline from the electrical system. Have the automated system's mains power supply fitted with a switch or omnipolar thermal-magnetic circuit breaker with a contact separation that provide full disconnection under overvoltage category III conditions.
- Make sure that upline from the mains power supply there is a residual current circuit breaker that trips at no more than 0.03A as well as any other equipment required by code.
- Make sure the earth system has been installed correctly: earth all the metal parts belonging to the entry system (doors, gates, etc.) and all parts of the system featuring an earth terminal.
- Installation must be carried out using safety devices and controls that meet standards EN 12978 and EN 12453.
- Impact forces can be reduced by using deformable edges.
- In the event impact forces exceed the values laid down by the relevant standards, apply electro-sensitive or pressure-sensitive devices.
- Apply all safety devices (photocells, safety edges, etc.) required to keep the area free of impact, crushing, dragging and shearing hazards. Bear in mind the standards and directives in force, Good Practice criteria, intended use, the installation environment, the operating logic of the system and forces generated by the automated system.
- Apply all signs required by current code to identify hazardous areas (residual risks). All installations must be visibly identified in compliance with the provisions of standard EN 13241-1.
- Once installation is complete, apply a nameplate featuring the door/gate's data.
- This product cannot be installed on leaves incorporating doors (unless the motor can be activated only when the door is closed).
- If the automated system is installed at a height of less than 2.5 m or is accessible, the electrical and mechanical parts must be suitably protected.
- For roller shutter automation only
  - 1) The motor's moving parts must be installed at a height greater than 2.5 m above the floor or other surface from which they may be reached.
  - 2) The gearmotor must be installed in a segregated and suitably protected space so that it cannot be reached without the aid of tools.
- Install any fixed controls in a position where they will not cause a hazard, away from moving parts. More specifically, hold-to-run controls must be positioned within direct sight of the part being controlled and, unless they are key operated, must be installed at a height of at least 1.5 m and in a place where they cannot be reached by the public.
- Apply at least one warning light (flashing light) in a visible position, and also attach a Warning sign to the structure.
- Attach a label near the operating device, in a permanent fashion, with information on how to operate the automated system's manual release.
- Make sure that, during operation, mechanical risks are avoided or relevant protective measures taken and, more specifically, that nothing can be banged, crushed, caught or cut between the part being operated and surrounding parts.
- Once installation is complete, make sure the motor automation settings are correct and that the safety and release systems are working properly.
- Only use original spare parts for any maintenance or repair work. The Firm disclaims all responsibility for the correct operation and safety of the automated system if parts from other manufacturers are used.
- Do not make any modifications to the automated system's components unless explicitly authorized by the Firm.
- Instruct the system's user on what residual risks may be encountered, on the control systems that have been applied and on how to open the system manually in an emergency. Give the user guide to the end user.

- Dispose of packaging materials (plastic, cardboard, polystyrene, etc.) in accordance with the provisions of the laws in force. Keep nylon bags and polystyrene out of reach of children.

### WIRING

**WARNING!** For connection to the mains power supply, use a multicore cable with a cross-sectional area of at least 5x1.5mm<sup>2</sup> or 4x1.5mm<sup>2</sup> when dealing with three-phase power supplies or 3x1.5mm<sup>2</sup> for single-phase supplies (by way of example, type H05RN-F cable can be used with a cross-sectional area of 4x1.5mm<sup>2</sup>). To connect auxiliary equipment, use wires with a cross-sectional area of at least 0.5 mm<sup>2</sup>.

- Only use pushbuttons with a capacity of 10A-250V or more.
- Wires must be secured with additional fastening near the terminals (for example, using cable clamps) in order to keep live parts well separated from safety extra low voltage parts.
- During installation, the power cable must be stripped to allow the earth wire to be connected to the relevant terminal, while leaving the live wires as short as possible. The earth wire must be the last to be pulled taut in the event the cable's fastening device comes loose.

**WARNING!** safety extra low voltage wires must be kept physically separate from low voltage wires.

Only qualified personnel (professional installer) should be allowed to access live parts.

### CHECKING THE AUTOMATED SYSTEM AND MAINTENANCE

Before the automated system is finally put into operation, and during maintenance work, perform the following checks meticulously:

- Make sure all components are fastened securely.
- Check starting and stopping operations in the case of manual control.
- Check the logic for normal or personalized operation.
- For sliding gates only: check that the rack and pinion mesh correctly with 2 mm of play along the full length of the rack; keep the track the gate slides on clean and free of debris at all times.
- For sliding gates and doors only: make sure the gate's running track is straight and horizontal and that the wheels are strong enough to take the weight of the gate.
- For cantilever sliding gates only: make sure there is no dipping or swinging during operation.
- For swing gates only: make sure the leaves' axis of rotation is perfectly vertical.
- For barriers only: before opening the door, the spring must be decompressed (vertical boom).
- Check that all safety devices (photocells, safety edges, etc.) are working properly and that the anti-crush safety device is set correctly, making sure that the force of impact measured at the points provided for by standard EN 12445 is lower than the value laid down by standard EN 12453.
- Impact forces can be reduced by using deformable edges.
- Make sure that the emergency operation works, where this feature is provided.
- Check opening and closing operations with the control devices applied.
- Check that electrical connections and cabling are intact, making extra sure that insulating sheaths and cable glands are undamaged.
- While performing maintenance, clean the photocells' optics.
- When the automated system is out of service for any length of time, activate the emergency release (see "EMERGENCY OPERATION" section) so that the operated part is made idle, thus allowing the gate to be opened and closed manually.
- If the power cord is damaged, it must be replaced by the manufacturer or their technical assistance department or other such qualified person to avoid any risk.
- If "D" type devices are installed (as defined by EN12453), connect in unverified mode, foresee mandatory maintenance at least every six months
- The maintenance described above must be repeated at least once yearly or at shorter intervals where site or installation conditions make this necessary.

### WARNING!

Remember that the drive is designed to make the gate/door easier to use and will not solve problems as a result of defective or poorly performed installation or lack of maintenance



### SCRAPPING

Materials must be disposed of in accordance with the regulations in force. Do not throw away your discarded equipment or used batteries with household waste. You are responsible for taking all your waste electrical and electronic equipment to a suitable recycling centre.

### DISMANTLING

If the automated system is being dismantled in order to be reassembled at another site, you are required to:

- Cut off the power and disconnect the whole electrical system.
- Remove the actuator from the base it is mounted on.
- Remove all the installation's components.
- See to the replacement of any components that cannot be removed or happen to be damaged.

**DECLARATIONS OF CONFORMITY CAN BE FOUND AT <http://www.bft-automation.com/CE>  
INSTRUCTIONS FOR USE AND ASSEMBLY CAN BE FOUND IN THE DOWN-LOAD SECTION.**

**Anything that is not explicitly provided for in the installation manual is not allowed. The operator's proper operation can only be guaranteed if the information given is complied with. The Firm shall not be answerable for damage caused by failure to comply with the instructions featured herein.**

**While we will not alter the product's essential features, the Firm reserves the right, at any time, to make those changes deemed opportune to improve the product from a technical, design or commercial point of view, and will not be required to update this publication accordingly.**

## AVERTISSEMENTS POUR LE MONTEUR

**ATTENTION ! Instructions de sécurité importantes. Veuillez lire et suivre attentivement tous les avertissements et toutes les instructions fournis avec le produit sachant qu'une installation incorrecte peut provoquer des préjudices aux personnes, aux animaux ou aux biens. Les avertissements fournissent des indications importantes concernant la sécurité, l'installation, l'utilisation et l'entretien. Veuillez conserver les instructions pour les joindre au dossier technique et pour d'ultérieures consultations.**

### SECURITE GÉNÉRALE

Ce produit a été conçu et réalisé exclusivement pour l'usage indiqué dans cette documentation. Tout usage autre que celui indiqué risque d'endommager le produit et d'être une source de danger.

-Les éléments qui composent l'appareil et le montage doivent être conformes aux Directives Européennes suivantes: 2014/30/UE, 2014/35/UE, 2006/42/UE, 2011/305/UE, 2014/53/UE et leurs modifications successives. Pour les pays n'appartenant pas à la UE, il est conseillé de respecter également les normes citées, outre les règlements nationaux en vigueur, afin de garantir un bon niveau de sécurité.

-Le Fabricant de ce produit (par la suite « le Fabricant ») décline toute responsabilité dérivant d'un usage incorrect ou différent de celui prévu et indiqué dans la présente documentation, de l'inobservation de la bonne technique de construction des huisseries (portes, portails, etc.) et des déformations pouvant apparaître à l'usage.

-Le montage doit être accompli par du personnel qualifié (monteur professionnel, conformément à EN12635), dans le respect de la bonne technique et des normes en vigueur.

-Avant d'installer le produit apportez toutes les modifications structurelles nécessaires pour réaliser les butées de sécurité et la protection ou ségrégation de toutes les zones présentant un risque d'écrasement, de cisaillement, d'entraînement ou autre, conformément aux normes EN 12604 et 12453 ou les éventuelles normes locales sur l'installation. - Vérifiez si la structure existante est suffisamment robuste et stable.

-Avant de commencer le montage, vérifiez l'intégrité du produit.

-Le fabricant décline toute responsabilité en cas d'inobservation de la bonne technique de construction et d'entretien des huisseries motorisées, ainsi que de déformations survenant en cours d'utilisation.

-Vérifier si l'intervalle de température déclaré est compatible avec le lieu destiné à l'installation de l'automatisation.

-Ne pas installer ce produit dans une atmosphère explosive: la présence de gaz ou de fumées inflammables constitue un grave danger pour la sécurité.

-Mettre hors tensions l'installation avant d'accomplir une quelconque intervention. Déconnecter également les batteries tampon éventuellement présentes.

-Avant de mettre hors tension, vérifiez si les données de la plaque d'identification correspondent à celles du secteur et s'il y a en amont de l'installation électrique un disjoncteur et une protection adéquats contre la surintensité. Prévoyez sur le réseau d'alimentation de l'automatisation un interrupteur ou un magnétothermique omnipolaire permettant de procéder à une déconnexion totale dans les conditions de la catégorie de surtension III.

-Vérifier s'il y a en amont du réseau d'alimentation un disjoncteur dont le seuil ne dépasse pas 0,03A et les prescriptions des règlements en vigueur.

-Vérifier si l'installation de mise à la terre est réalisée correctement. Connecter toutes les parties métalliques de la fermeture (portes, portails, etc.) et tous les composants de l'installation munis de borne de terre.

-L'installation doit être équipée de dispositifs de sécurité et de commandes conformes aux normes EN 12978 et EN12453.

-Les forces de choc peuvent être réduites à l'aide de rebords déformables.

-Si les forces de choc dépassent les valeurs prévues par les normes, appliquer des dispositifs électrosensibles ou sensibles à la pression.

-Appliquer tous les dispositifs de sécurité (photocellules, linteaux sensibles, etc.) nécessaires pour protéger la zone contre les risques de choc, d'écrasement, d'entraînement ou de cisaillement. Tenir compte des règlements et des directives en vigueur, des critères de bonne technique, de l'utilisation, de l'environnement de l'installation, de la logique de fonctionnement du système et des forces développées par l'automatisation.

-Appliquer les signaux prévus par les règlements en vigueur pour indiquer les zones de danger (risques résiduels). Toutes les installations doivent être identifiées de façon visible conformément aux prescriptions de EN13241-1.

-Au terme de l'installation, appliquez une plaque d'identification de la porte/du portail.

-Ce produit ne peut pas être installé sur des vantaux munis de portes (à moins que le moteur ne puisse être actionné qu'avec la porte fermée).

bSi l'automatisation est installée à une hauteur inférieure à 2,5 m ou si elle est accessible, il est indispensable de garantir un degré de protection adapté aux parties électriques et mécaniques.

-Uniquement pour les automatisations de rideaux

1) Les parties en mouvement du moteur doivent être installées à plus de 2,5 mètres de hauteur au-dessus du sol ou de toute autre niveau servant à y accéder.  
2) Le motoréducteur doit être installé dans un espace enfermé et muni de protection de façon à ce qu'il ne soit accessible qu'avec un outil.

-Installer toutes commandes fixes en hauteur de façon à ce qu'elles ne représentent pas une source de danger et qu'elles soient éloignées des parties mobiles. En particulier les commandes à homme présent doivent être visibles directement de la partie guidée et - à moins qu'il n'y ait une clé, se trouver à 1,5 m minimum de hauteur de façon à être inaccessibles au public.

-Appliquer au moins un dispositif de signalement lumineux (clignotant) visible, fixer également un panneau Attention sur la structure.

-Fixer, à proximité de l'organe de manœuvre et de façon permanente, une étiquette sur le fonctionnement du déverrouillage manuel de l'automatisation.

-S'assurer que soient évités pendant la manœuvre les risques mécaniques et, en particulier, l'écrasement, l'entraînement et le cisaillement par la partie guidée et les parties voisines.

-Une fois l'installation accomplie, s'assurer que le réglage du moteur est correct et que les systèmes de protection et de déverrouillage fonctionnent correctement.

-Utiliser exclusivement des pièces détachées originales pour les opérations d'entretien ou les réparations. Le Fabricant décline toute responsabilité quant à la sécurité et au bon fonctionnement de l'automatisation en cas d'utilisation de composants d'autres Fabricants.

-Ne modifier d'aucune façon les composants de l'automatisation sans l'autorisation expresse du Fabricant.

-Informez l'utilisateur de l'installation sur les risques résiduels éventuels, sur les systèmes de commande appliqués et sur la façon de procéder à l'ouverture manuelle en cas d'urgence: remettre le manuel d'utilisation à l'utilisateur final.

-Éliminer les matériaux d'emballage (plastique, carton, polystyrène, etc.) conformément aux normes en vigueur. Ne pas laisser les sachets en plastique et la mousse de polystyrène à la portée des enfants.

### CONNEXIONS

**ATTENTION !** Pour le branchement sur le secteur, utiliser un câble multipolaire ayant une section minimum de 5x1,5mm<sup>2</sup> ou de 4x1,5mm<sup>2</sup> pour alimentation triphasée ou de 3x1,5mm<sup>2</sup> pour alimentation monophasée (par exemple, le câble peut être du type H05RN-F avec une section de 4x1,5mm<sup>2</sup>). Pour le branchement des auxiliaires, utiliser des conducteurs de 0,5 mm<sup>2</sup> de section minimum.

-Utiliser exclusivement des touches ayant une portée supérieure ou égale à 10A-250V.

-Immobiliser les conducteurs à l'aide d'une fixation supplémentaire à proximité des bornes (par exemple, à l'aide d'un collier) afin de séparer nettement les parties sous tension des parties sous très faible tension de sécurité.

-Pendant l'installation, dénuder le câble d'alimentation afin de pouvoir brancher le conducteur de terre sur la borne appropriée en laissant cependant les conducteurs actifs aussi courts que possibles. Le conducteur de terre doit être le dernier à se tendre en cas de desserrement du dispositif de fixation du câble.

**ATTENTION !** Les conducteurs à très faible tension de sécurité doivent être physiquement séparés des conducteurs à basse tension.

Seul le personnel qualifié (monteur professionnel) doit pouvoir accéder aux parties sous tension.

### VÉRIFICATION DE L'AUTOMATISATION ET ENTRETIEN

Vérifier scrupuleusement ce qui suit avant de rendre l'automatisation définitivement opérationnelle et pendant les interventions d'entretien:

-Vérifier si tous les composants sont solidement fixés.

-Vérifier le fonctionnement du démarrage et de l'arrêt en cas de commande manuelle.

-Vérifier la logique de fonctionnement normale ou personnalisée.

-Uniquement sur les portails coulissants: vérifier si l'engrenage crémaillère - pignon est correct, avec un jeu de 2 mm le long de toute la crémaillère; le rail de glissement doit être toujours propre et dépourvu de débris.

-Uniquement sur les portails coulissants: vérifier si le rail du portail est droit et horizontal et si les roues sont en mesure de supporter le poids du portail.

-Uniquement sur les portails coulissants suspendus en porte-à-faux: vérifier l'absence d'abaissement ou d'oscillation pendant la manœuvre.

-Uniquement sur les portails à battant: vérifier si l'axe de rotation des vantaux est parfaitement vertical.

-Uniquement pour les barrières: avant d'ouvrir le portillon le ressort doit être déchargé (barre verticale).

-Contrôler le bon fonctionnement de tous les dispositifs de sécurité (photocellules, linteaux sensibles etc.) et le bon réglage du dispositif de sécurité anti-écrasement, en vérifiant si la valeur de la force de choc mesurée aux endroits prévus par la norme EN12445 est inférieure à celle indiquée par la norme EN12453.

-Les forces de choc peuvent être réduites à l'aide de rebords déformables.

-Vérifier le bon fonctionnement de la manœuvre d'urgence s'il y en a une.

-Vérifier le bon fonctionnement à l'ouverture et à la fermeture avec les dispositifs de commande appliqués.

-Vérifier l'intégrité des connexions électriques et des câblages, en particulier l'état des gaines isolantes et des presse-câbles.

-Pendant les opérations d'entretien, nettoyer les lentilles des photocellules.

-Pendant la période de mise hors service de l'automatisation, activer le déverrouillage d'urgence (cf. paragraphe MANŒUVRE D'URGENCE) de façon à libérer la partie guidée et à pouvoir accomplir l'ouverture et la fermeture manuelles du portail.

-Si le câble d'alimentation est endommagé, il doit être remplacé par le constructeur ou par son service après-vente ou par une personne qualifiée, afin d'éviter tout risque.

-Si on installe des dispositifs du type D (tels que définis par la EN12453), branchés en mode non vérifié, prescrire un entretien obligatoire au moins tous les six mois.

-L'entretien décrit plus haut doit être répété au moins une fois par an ou plus fréquemment si les caractéristiques du site ou de l'installation le demandent.

## HINWEISE FÜR DEN INSTALLATEUR

**ACHTUNG! Wichtige Hinweise zur Sicherheit. Bitte lesen und befolgen Sie aufmerksam die Hinweise sowie die Bedienungsanleitung, die das Produkt begleitet, denn eine falsche Installation des Produkts kann zu Verletzungen von Menschen und Tieren sowie zu Sachschäden führen. Sie liefern wichtige Hinweise zur Sicherheit, zur Installation, zur Benutzung und zur Wartung. Bewahren Sie die Anweisungen auf, um sie der technischen Dokumentation hinzuzufügen und sie später konsultieren zu können.**

### 1) ALLGEMEINE SICHERHEIT

Dieses Produkt wurde ausschließlich für die in der vorliegenden Dokumentation angegebene Verwendung konzipiert und gefertigt. Andere Verwendungen können zu Beschädigungen des Produkts sowie zu Gefahren führen.

- Die Konstruktionsmaterialien der Maschine und die Installation müssen woanwendbar den folgenden EU-Richtlinien entsprechen: 2014/30/UE, 2014/35/UE, 2006/42/UE, 2011/305/UE, 2014/53/UE sowie den nachfolgenden Abänderungen. In allen Ländern außerhalb der UE sollten außer den geltenden nationalen Bestimmungen auch die vorgenannten Normen zur Gewährleistung der Sicherheit befolgt werden.
- Die Firma, die dieses Produkt herstellt (im Folgenden die „Firma“) lehnt jegliche Haftung für Schäden ab, sind zurückzuführen sind auf eine unsachgemäße Benutzung, die von der in der vorliegenden Dokumentation verschieden ist, auf die Nichtbeachtung des Prinzips der sachgerechten Ausführung bei den Türen, Toren usw. oder Verformungen, die während der Benutzung auftreten können.
- Die Installation muss von Fachpersonal (professioneller Installateur gemäß EN12635) unter Beachtung der Regeln der guten Technik sowie der geltenden Normen vorgenommen werden.
- Nehmen Sie vor der Installation des Produkts allen strukturellen Änderungen der Sicherheitsselemente sowie der Schutz- und Abtrennvorrichtungen aller Bereiche mit Quetschungs- und Abtrenngefahr sowie allgemeinen Gefahren gemäß den Bestimmungen der Normen EN 12604 und 12453 oder der eventuellen lokalen Installationsnormen vor. Stellen Sie sicher, dass die gesamte Struktur die Anforderungen an Robustheit und Stabilität erfüllt.
- Vor der Installation muss die Unversehrtheit des Produkts überprüft werden.
- Die Firma haftet nicht für die Folgen der Nichtbeachtung der Regeln der guten Technik bei der Konstruktion und der Wartung der zu motorisierenden Tür- und Fensterrahmen sowie für Verformungen, die sich während der Benutzung ergeben.
- Stellen Sie bei der Installation sicher, dass das angegebene Temperaturintervall mit dem Installationsort der Automatisierung kompatibel ist.
- Installieren Sie das Produkt nicht in einer explosionsgefährdeten Umgebung. Das Vorhandensein von entzündlichen Gasen stellt eine große Gefahr für die Sicherheit dar.
- Unterbrechen Sie vor sämtlichen Eingriffen an der Anlage die Stromversorgung. Klemmen Sie falls vorhanden auch die eventuellen Pufferbatterien ab.
- Stellen Sie vor der Ausführung des elektrischen Anschlusses sicher, dass die Daten auf dem Typenschild mit denen des Stromnetzes übereinstimmen und, dass der elektrische Anlage ein Differentialschalter sowie ein angemessener Schutz gegen Überstrom vorgeschaltet sind. Setzen Sie in die Stromversorgung der Automatisierung einen Schalter oder einen allpoligen thermomagnetischen Schalter ein, der unter Überspannungsbedingungen der Kategorie III die vollständige Trennung gestattet.
- Stellen Sie sicher, dass der Stromversorgung ein Differentialschalter mit einer Eingriffsschwelle von nicht mehr als 0,03 A vorgeschaltet ist, der den geltenden Normen entspricht.
- Stellen Sie sicher, dass die Anlage ordnungsgemäß geerdet wird: Schließen Sie alle Metallteile der Schließvorrichtung (Türen, Tore usw.) und alle Komponenten der Anlage an, die eine Erdungsklemme aufweisen.
- Die Installation muss unter Verwendung von Sicherheits- und Steuerungsvorrichtungen vorgenommen werden, die der Norm EN 12978 und EN 12453 entsprechen.
- Die Aufprallkräfte können durch die Verwendung von verformbaren Leisten reduziert werden.
- Verwenden Sie elektrosensible oder druckempfindliche Vorrichtungen, falls die Aufprallkräfte die von den Normen vorgesehenen Werte überschreiten.
- Wenden Sie alle Sicherheitsvorrichtungen (Fotozellen, Sensoren usw.) an, die zum Schutz des Gefahrenbereiches gegen Aufprall, Quetschung, Erfassung und Abtrennung von Gliedmaßen erforderlich sind. Berücksichtigen Sie die geltenden Normen und Richtlinien, die Regeln der guten Technik, die Einsatzweise, die Installationsumgebung, die Betriebsweise sowie die vom System entwickelten Kräfte.
- Bringen Sie die von den geltenden Normen zur Ausweisung von Gefahrenbereichen (die Restrisiken) die vorgesehenen Signale an. Alle Installationen müssen wie von EN 13241-1 vorgeschrieben identifiziert werden.
- Bringen Sie nach Abschluss der Installation ein Typenschild an der Tür bzw. am Tor an.
- Dieses Produkt kann nicht an Türen installiert werden, in die Türen integriert sind (es sei denn, der Motor wird ausschließlich bei geschlossener Tür aktiviert).
- Falls die Automatisierung auf einer Höhe von weniger als 2,5 m installiert wird oder zugänglich ist, muss ein angemessener Schutz der elektrischen und mechanischen Bauteile gewährleistet werden.
- Nur für Automatisierungen für Schieber
  - 1) Die beweglichen Teile des Motors müssen in einer Höhe von mehr als 2,5 m über dem Boden oder jeder anderen Ebene installiert werden, die den Zugang gestatten kann.
  - 2) Der Getriebemotor in einem abgetrennten und geschützten Raum installiert werden, der nur mithilfe von Werkzeug zugänglich ist.
- Installieren Sie alle feststehenden Bedienelemente so, dass sie keine Gefahren erzeugen und fern von beweglichen Bauteilen. Insbesondere die Totmannvorrichtungen müssen mit direkter Sicht auf den geführten Teil positioniert werden und falls sie keinen Schlüssel aufweisen, müssen sie in einer Höhe von mindestens 1,5 m installiert werden, sodass sie für das Publikum zugänglich sind.
- Bringen Sie zumindest eine optische Anzeigevorrichtung (Blinkleuchte) in gut sichtbarer Position an und befestigen Sie außerdem ein Schild Achtung an der Struktur.
- Bringen Sie einen Aufkleber, der die Funktionsweise der manuellen Entsperrung der Automatisierung angibt, in der Nähe des Manöverorgans an.
- Stellen Sie sicher, dass während des Manövers mechanische Risiken wie Quetschung, Abtrennung und Erfassung zwischen dem geführten Bauteil und dem feststehenden Bauteil vermieden werden.
- Stellen Sie nach der Installation sicher, dass der Motor der Automatisierung richtig eingestellt worden ist und, dass die Schutzsysteme den Betrieb ordnungsgemäß blockieren.
- Verwenden Sie bei allen Wartungs- und Reparaturarbeiten ausschließlich Originalersatzteile. Die Firma haftet nicht für die Sicherheit und den ordnungsgemäßen Betrieb der Automatik, falls Komponenten von anderen Herstellern verwendet werden.
- Nehmen Sie keine Änderungen an den Komponenten der Automatik vor, die von der Firma nicht ausdrücklich genehmigt werden.
- Unterweisen Sie die Benutzer der Anlage hinsichtlich der angewendeten Steuerungssysteme sowie des manuellen Manövers zur Öffnung im Notfall. Händigen

Sie das Handbuch dem Endanwender aus.

- Entsorgen Sie die Verpackungsmaterialien (Plastik, Karton, Styropor usw.) unter Beachtung der geltenden Bestimmungen. Halten Sie Plastiktüten und Styropor von Kindern fern.

### ANSCHLÜSSE

**ACHTUNG!** Verwenden Sie für den Anschluss an das Stromnetz: ein mehradriges Kabel mit einem Mindestquerschnitt von  $5 \times 1,5 \text{ mm}^2$  oder  $4 \times 1,5 \text{ mm}^2$  für die Drehstromspeisung oder  $3 \times 1,5 \text{ mm}^2$  für die einphasige Speisung (das Kabel kann zum Beispiel dem Typ H05RN-F mit Querschnitt von  $4 \times 1,5 \text{ mm}^2$  entsprechen). Verwenden Sie für den Anschluss der Zusatzanlage Leiter mit einem Mindestquerschnitt von  $0,5 \text{ mm}^2$ .

- Verwenden Sie ausschließlich Tasten mit einer Schaltleistung von mindestens 10 A – 250 V. Die Leiter müssen in der Nähe der Klemmen zusätzlich befestigt werden (zum Beispiel mit Kabelbindern), um die spannungsführenden Bauteile von den Bauteilen mit niedriger Sicherheitspannung zu trennen.

Das Netzkabel muss bei der Installation so abisoliert werden, dass der Erdungsleiter an die entsprechende Klemme angeschlossen werden kann. Dabei sollten die beiden anderen Leiter so kurz wie möglich gelassen werden. Der Erdungsleiter muss der letzte sein, der sich löst, falls das Kabel Zug ausgesetzt wird.

**ACHTUNG!** Die Leiter mit sehr niedriger Sicherheitspannung müssen von den Leitern mit niedriger Spannung getrennt verlegt werden.

Der Zugang zu den spannungsführenden Bauteilen darf ausschließlich für Fachpersonal (professioneller Installateur) möglich sein.

### ÜBERPRÜFUNG UND WARTUNG DER AUTOMATISIERUNG

Nehmen Sie vor der Inbetriebnahme der Automatisierung sowie während der Wartungseingriffe eine sorgfältige Kontrolle der folgenden Punkte vor:

- Stellen Sie sicher, dass alle Komponenten sicher befestigt worden sind.
- Überprüfen Sie das Starten und das Anhalten mit manueller Steuerung.
- Überprüfen Sie die normale oder die individuell angepasste Funktionsweise.
- Nur für Schiebetore: stellen Sie sicher, dass die Zahnstange und das Ritzel mit einem Spiel von 2 mm auf der gesamten Länge der Zahnstange ineinander greifen; halten Sie die Gleitschiene immer sauber und frei von Schmutz.
- Nur für Schiebetore und Schiebetüren: Sicherstellen, dass die Gleitschiene des Tors gerade und horizontal ist und, dass die Räder dem Gewicht des Tors angemessen sind.
- Nur für hängende Schiebetore (Cantilever): Sicherstellen, dass während des Manövers keine Absenkung und keine Oszillationen vorhanden sind.
- Nur für angeschlagene Tore: Sicherstellen, dass die Rotationsachse des Torflügels vollkommen vertikal ist.
- Nur für Schranken: Vor dem Öffnen der Tür muss die Feder entspannt sein (vertikale Schranke).
- Überprüfen Sie den ordnungsgemäßen Betrieb aller Sicherheitsvorrichtungen (Fotozellen, Tastleisten usw.) sowie die richtige Einstellung der Quetschschutzeinrichtung; überprüfen Sie dazu, ob der Wert der Aufprallkraft, der von der Norm EN 12445 vorgeschrieben wird, unterhalb der Angaben in der Norm EN 12453 liegt.
- Die Aufprallkräfte können durch die Verwendung von verformbaren Leisten reduziert werden.
- Überprüfen Sie die Funktionsweise des Notfallmanövers, falls vorgesehen.
- Überprüfen Sie die Öffnung und die Schließung mit angeschlossenen Steuerungsvorrichtungen.
- Überprüfen Sie die elektrischen Anschlüsse und die Verkabelung sowie insbesondere den Zustand der Isolierungen und der Kabeldurchführungen.
- Nehmen Sie während der Wartung eine Reinigung der Linsen der Fotozellen vor.
- Aktivieren Sie während der Nichtbenutzung der Automatisierung der Notfallentsperrung (siehe Abschnitt „NOTFALLMANÖVER“), um den geführten Teil in Leerlauf zu setzen und so das Öffnen und Schließen von Hand zu ermöglichen.
- Falls das Netzkabel beschädigt ist, muss es vom Hersteller, von dessen Kundendienst oder von ähnlich qualifiziertem Personal ausgewechselt werden, um alle Risiken zu vermeiden.
- Bei Installation von Vorrichtungen vom Typ „D“ (wie definiert von EN 12453) mit nicht überprüfem Anschluss wird eine obligatorische Wartung mit zumindest halbjährlicher Frequenz vorgeschrieben.
- Die so wie oben beschriebene Wartung muss mit einer mindestens jährlichen Regelmäßigkeit oder kürzeren Zeitintervallen wiederholt werden, falls die Eigenschaften des Installationsortes dies verlangen sollten.

### ACHTUNG!

Die Motorisierung dient zur Vereinfachung der Benutzung des Tors bzw. der Tür und sie löst keine Installations- oder Wartungsmängel.



### VERSCHROTTUNG

Die Entsorgung der Materialien muss unter Beachtung der geltenden Normen erfolgen. Bitte werfen Sie Ihr Altgerät oder die leeren Batterien nicht in den Haushaltsabfall. Sie sind verantwortlich für die ordnungsgemäße Entsorgung Ihrer elektrischen oder elektronischen Altgeräte durch eine offizielle Sammelstelle.

### ENTSORGUNG

Falls die Automatisierung ausgebaut wird, um an einem anderen Ort wieder eingebaut zu werden, muss Folgendes beachtet werden:

- Unterbrechen Sie die Stromversorgung und klemmen Sie die gesamte elektrische Anlage ab.
- Entfernen Sie den Trieb von der Befestigungsbasis.
- Bauen Sie sämtliche Komponenten der Installation ab.
- Nehmen Sie die Ersetzung der Bauteile vor, die nicht ausgebaut werden können oder beschädigt sind.

**DIE KONFORMITÄTSEKTLÄRUNGEN KÖNNEN AUF DER WEB-SITE <http://www.bft-automation.com/CE> konsultiert werden.**

**DIE ANWEISUNGEN ZUR MONTAGE UND BENUTZUNG KÖNNEN IM DOWN-LOAD-BEREICH KONSULTIERT WERDEN.**

**Alles, was im Installationshandbuch nicht ausdrücklich vorgesehen ist, ist untersagt. Der ordnungsgemäße Betrieb des Triebes kann nur garantiert werden, wenn alle angegebenen Daten eingehalten werden. Die Firma haftet nicht für Schäden, die auf die Nichtbeachtung der Hinweise im vorliegenden Handbuch zurückzuführen sind.**

**Unter Beibehaltung der wesentlichen Eigenschaften des Produktes kann die Firma jederzeit und ohne Verpflichtung zur Aktualisierung des vorliegenden Handbuches Änderungen zur technischen, konstruktiven oder handelstechnischen Verbesserung vornehmen.**

## ADVERTENCIAS PARA LA INSTALACIÓN

**¡ATENCIÓN! Instrucciones de seguridad importantes. Leer y seguir con atención todas las advertencias y las instrucciones que acompañan el producto, ya que la instalación incorrecta puede causar daños a personas, animales o cosas. Las advertencias y las instrucciones brindan importantes indicaciones concernientes a la seguridad, la instalación, el uso y el mantenimiento. Conservar las instrucciones para adjuntarlas a la documentación técnica y para consultas futuras.**

### SEGURIDAD GENERAL

Este producto ha sido diseñado y fabricado exclusivamente para el uso indicado en la presente documentación. Otros usos diferentes a lo indicado podrían ocasionar daños al producto y ser causa de peligro.

- Los elementos de fabricación de la máquina y la instalación deben presentar conformidad con las siguientes Directivas Europeas, donde se puedan aplicar: 2014/30/UE, 2014/35/UE, 2006/42/UE, 2011/305/UE, 2014/53/UE y sus posteriores modificaciones. Para todos los países extra UE, además de las normas nacionales vigentes, para lograr un nivel de seguridad apropiado se deben respetar también las normas antes citadas.

- La Empresa fabricante de este producto (en adelante "empresa") no se responsabiliza por todo aquello que pudiera derivar del uso incorrecto o diferente a aquel para el cual está destinado e indicado en la presente documentación, como tampoco por el incumplimiento de la Buena Técnica en la fabricación de los cierres (puertas, cancelas, etc.), así como por las deformaciones que pudieran producirse durante su uso.

- La instalación debe ser realizada por personal cualificado (instalador profesional, conforme a EN12635), en cumplimiento de la Buena Técnica y de las normas vigentes.

- Antes de instalar el producto, realizar todas las modificaciones estructurales de modo tal que se respeten las distancias de seguridad y para la protección o aislamiento de todas las zonas de aplastamiento, corte, arrastre y de peligro en general, según lo previsto por las normas EN 12604 y 12453 o eventuales normas locales de instalación. Comprobar que la estructura existente cumpla con los requisitos necesarios de resistencia y estabilidad.

- Antes de comenzar la instalación, comprobar la integridad del producto.

- La Empresa no es responsable del cumplimiento de la Buena Técnica en la realización y mantenimiento de los cerramientos por motorizar, como tampoco de las deformaciones que surgieran durante el uso.

- Comprobar que el intervalo de temperatura declarado sea compatible con el lugar destinado para instalar la automatización.

- No instalar este producto en atmósfera explosiva. La presencia de gases o humos inflamables constituye un grave peligro para la seguridad.

- Antes de realizar cualquier intervención en la instalación, interrumpir la alimentación eléctrica. Desconectar también eventuales baterías compensadoras si estuvieran presentes.

- Antes de conectar la alimentación eléctrica, asegurarse de que los datos de placa correspondan a los de la red de distribución eléctrica y que en el origen de la instalación eléctrica haya un interruptor diferencial y una protección de sobrecarga adecuados. En la red de alimentación de la automatización, se debe prever un interruptor o un magnetotérmico omipolar que permita la desconexión completa en las condiciones de la categoría de sobretensión III.

- Comprobar que en el origen de la red de alimentación, haya un interruptor diferencial con umbral no superior a 0.03A y conforme a lo previsto por las normas vigentes.

- Comprobar que la instalación de puesta a tierra esté realizada correctamente: conectar a tierra todas las piezas metálicas del cierre (puertas, cancelas, etc.) y todos los componentes de la instalación con borne de tierra.

- La instalación se debe realizar utilizando dispositivos de seguridad y de mandos conformes a la EN 12978 y EN12453.

- Las fuerzas de impacto pueden ser reducidas utilizando cantos deformables.

- Si las fuerzas de impacto superan los valores previstos por las normas, aplicar dispositivos electrosensibles o sensibles a la presión.

- Aplicar todos los dispositivos de seguridad (fotocélulas, cantos sensibles, etc.) necesarios para proteger el área de peligros de impacto, aplastamiento, arrastre, corte. Tener en cuenta las normativas y las directivas vigentes, los criterios de la Buena Técnica, el uso, el entorno de instalación, la lógica de funcionamiento del sistema y las fuerzas desarrolladas por la automatización.

- Aplicar las señales previstas por las normativas vigentes para identificar las zonas peligrosas (los riesgos residuales). Toda instalación debe estar identificada de manera visible según lo prescrito por la EN13241-1.

- Una vez completada la instalación, colocar una placa de identificación de la puerta/cancela.

- Este producto no se puede instalar en hojas que incorporan puertas (salvo que el motor se active sólo cuando la puerta está cerrada)

- Si la automatización es instalada a una altura inferior a 2,5 m o está al alcance, es necesario garantizar un grado de protección adecuado de las piezas eléctricas y mecánicas.

- Sólo para automatizaciones de persianas

1) Las partes móviles del motor se deben instalar a una altura de 2,5 m por encima del suelo o encima de otro nivel que pueda permitir su acceso.

2) El motorreductor se debe instalar en un espacio segregado y provisto de protección, de manera que sea accesible sólo con el uso de herramientas.

- Instalar cualquier mando fijo en una posición que no cause peligros y alejado de las piezas móviles. En particular los mandos con hombre presente estén colocados a la vista directa de la parte guiada y, salvo que no sean con llave, se deben instalar a una altura mínima de 1,5 m y de manera tal de que no sean accesibles para el público.

- Aplicar al menos un dispositivo de señalización luminosa (parpadeante) en posición vertical, además fijar a la estructura un cartel de Atención.

- Fijar de manera permanente una etiqueta correspondiente al funcionamiento del desbloqueo manual de la automatización y colocarla cerca del órgano de maniobra.

- Asegurarse de que durante la maniobra se eviten y se proteja de los riesgos mecánicos y en particular el impacto, el aplastamiento, arrastre, corte entre la parte guiada y las partes fijas alrededor.

- Una vez realizada la instalación, asegurarse de que el ajuste de la automatización del motor esté configurado de manera correcta y que los sistemas de protección y de desbloqueo funcionen correctamente.

- Usar exclusivamente piezas originales para todas las operaciones de mantenimiento y reparación. La Empresa no se responsabiliza de la seguridad y el buen funcionamiento de la automatización, en caso que se utilicen componentes de otros fabricantes.

- No realizar ninguna modificación a los componentes de la automatización si no se cuenta con autorización expresa por parte de la Empresa.

- Instruir al usuario de la instalación sobre los eventuales riesgos residuales, los sistemas de mando aplicados y la ejecución de la maniobra de apertura manual

en caso de emergencia: entregar el manual de uso al usuario final.

- Eliminar los materiales de embalaje (plástico, cartón, poliestireno, etc.) según lo previsto por las normas vigentes. No dejar sobres de nylon y poliestireno al alcance de los niños.

### CONEXIONES

**¡ATENCIÓN!** Para la conexión a la red utilizar: cable multipolar de sección mínima de 5x1,5mm<sup>2</sup> ó 4x1,5mm<sup>2</sup> para alimentaciones trifásicas o bien 3x1,5mm<sup>2</sup> para alimentaciones monofásicas (a modo de ejemplo, el cable puede ser del tipo H05RN-F con sección de 4x1,5mm<sup>2</sup>). Para la conexión de los dispositivos auxiliares utilizar conductores con sección mínima de 0,5 mm<sup>2</sup>.

- Utilizar exclusivamente pulsadores con capacidad no inferior a 10A-250V.

- Los conductores deben estar unidos por una fijación suplementaria cerca de los bornes (por ejemplo mediante abrazaderas) para mantener bien separadas las partes bajo tensión de las partes con muy baja tensión de seguridad.

- Durante la instalación se debe quitar la funda del cable de alimentación para permitir la conexión del conductor de tierra al borne específico, dejando los conductores activos lo más cortos posible. El conductor de tierra debe ser el último a tensarse en caso de aflojamiento del dispositivo de fijación del cable.

**¡ATENCIÓN!** Los conductores a muy baja tensión de seguridad se deben mantener físicamente separados de los circuitos de baja tensión. La accesibilidad a las partes bajo tensión debe ser posible exclusivamente para el personal cualificado (instalador profesional).

### CONTROL DE LA AUTOMATIZACIÓN Y MANTENIMIENTO

Antes de que la automatización quede definitivamente operativa, y durante las intervenciones de mantenimiento, controlar estrictamente lo siguiente:

- Comprobar que todos los componentes estén fijados firmemente.

- Controlar la operación de arranque y parada en el caso de mando manual.

- Controlar la lógica de funcionamiento normal o personalizada.

- Sólo para cancelas correderas: comprobar el correcto engranaje de la cremallera - piñón con un juego de 2 mm a lo largo de toda la cremallera; mantener el carril de desplazamiento siempre limpio y libre de desechos.

- Sólo para cancelas y puertas correderas: comprobar que la vía de desplazamiento de la cancela sea lineal, horizontal y las ruedas sean aptas para soportar el peso de la cancela.

- Sólo para cancelas correderas suspendidas (Cantilever): comprobar que no se produzca ninguna bajada u oscilación durante la maniobra.

- Sólo para cancelas batientes: comprobar que el eje de rotación de las hojas esté en posición perfectamente vertical.

- Sólo para barreras: antes de abrir la portezuela el muelle debe estar descargado (mástil vertical).

- Controlar el correcto funcionamiento de todos los dispositivos de seguridad (fotocélulas, cantos sensibles, etc.) y el correcto ajuste de los dispositivos de seguridad antiaplastamiento, comprobando que el valor de la fuerza de impacto, medido en los puntos previstos por la norma EN 12445, sea inferior a lo indicado en la norma EN 12453.

- Las fuerzas de impacto pueden ser reducidas utilizando cantos deformables.

- Controlar el buen funcionamiento de la maniobra de emergencia donde esté presente.

- Controlar la operación de apertura y cierre con los dispositivos de mando aplicados.

- Comprobar la integridad de las conexiones eléctricas y de los cableados, en particular el estado de las cubiertas aislantes y de los sujetacables.

- Durante el mantenimiento limpiar las ópticas de las fotocélulas.

- Durante el periodo en que la automatización está fuera de servicio, activar el desbloqueo de emergencia (véase apartado "MANIOBRA DE EMERGENCIA"), de manera tal de dejar libre la parte guiada y permitir la apertura y el cierre manual de la cancela.

- Si el cable de alimentación está dañado, el mismo debe ser sustituido por el fabricante o por el servicio de asistencia técnica de éste o por una persona con una capacitación similar, de manera tal de prevenir cualquier riesgo.

- Si se instalan dispositivos de tipo "D" (tal como los define la EN12453), conectados en modo no comprobado, establecer un mantenimiento obligatorio con frecuencia al menos semestral.

- El mantenimiento, como se ha descrito anteriormente, se debe repetir por lo menos anualmente o con intervalos menores si las características del lugar o de la instalación lo requirieran.

### ¡ATENCIÓN!

Recordar que la motorización sirve para facilitar el uso de la cancela/puerta pero no resuelve problema de defectos o carencias de instalación o de falta de mantenimiento.



### DESGUACE

La eliminación de los materiales se debe realizar respetando las normas vigentes. No desear su equipo descartado, las pilas o las baterías usadas con los residuos domésticos. Usted tiene la responsabilidad de desear todos sus residuos de equipos eléctricos o electrónicos, entregándolos a un punto de recogida dedicado al reciclaje de los mismos.

### DESMANTELAMIENTO

Si la automatización es desmontada para luego ser montada nuevamente en otro sitio hay que:

- Interrumpir la alimentación y desconectar toda la instalación eléctrica.

- Quitar el accionador de la base de fijación.

- Desmontar todos los componentes de la instalación.

- Si algunos componentes no pudieran ser quitados o estuvieran dañados, sustituirlos.

**LAS DECLARACIONES DE CONFORMIDAD SE PUEDE CONSULTAR EN EL SITIO WEB <http://www.bft-automation.com/CE>**

**LAS INSTRUCCIONES DE MONTAJE Y USO SE PUEDEN CONSULTAR EN LA SECCIÓN DESCARGAS.**

**Todo aquello que no expresamente previsto en el manual de instalación, no está permitido. El buen funcionamiento del operador es garantizado sólo si se respetan los datos indicados. La Empresa no se responsabiliza por los daños causados por el incumplimiento de las indicaciones dadas en el presente manual. Dejando inalteradas las características esenciales del producto, la Empresa se reserva el derecho de realizar, en cualquier momento, modificaciones que considere convenientes para mejorar la técnica, la fabricación y la comercialización del producto, sin comprometerse a actualizar la presente publicación.**

## WAARSCHUWINGEN VOOR DE INSTALLATEUR

**LET OP! Belangrijke veiligheidsinstructies. De waarschuwingen en de instructies die met het product meegeleverd worden zorgvuldig lezen en volgen, aangezien verkeerde installatieschade aan personen, dieren of voorwerpen kan veroorzaken. De waarschuwingen en de instructies geven belangrijke aanwijzingen over de veiligheid, de installatie, het gebruik en het onderhoud. De instructies bewaren om ze aan de technische folder toe te voegen voor toekomstige raadpleging.**

### ALGEMENE VEILIGHEID

**Dit product is uitsluitend ontworpen en gebouwd voor het gebruik aangegeven in deze documentatie. Soorten gebruik anders dan hetgeen aangegeven, zouden schade aan het product en gevaar kunnen veroorzaken.**

- De constructie-elementen van de machine en de installatie moeten overeenkomstig de volgende Europese Richtlijnen zijn, indien toepasbaar: 2014/30/UE, 2014/35/UE, 2006/42/UE, 2011/305/UE, 2014/53/UE en daaropvolgende wijzigingen. Voor alle landen buiten de UE is het voor een goed veiligheidsniveau nuttig om naast de nationaal geldende normen, ook de genoemde normen in acht te nemen.
- Het Bedrijf wijst iedere willekeurige verantwoordelijkheid af voortkomende uit een verkeerd gebruik of een ander gebruik dan het voorbestemde gebruik en dat aangegeven in deze documentatie, evenals uit het niet in acht nemen van het Goed Gebruik bij de constructie van de sluitingen (deuren, hekken, etc.) en uit de vervormingen die tijdens het gebruik zouden kunnen optreden.
- De installatie moet worden uitgevoerd door gekwalificeerd personeel (professionele installateur, volgens EN12635), met inachtneming van het Goed Gebruik en de geldende normen.
- Alvorens het product te installeren, alle structurele wijzigingen aanbrengen betreffende de verwezenlijking van de vrijboorden en de beveiliging of afscheiding van alle zones met gevaar voor pletting, snijden, meeslepen en algemeen gevaar, volgens hetgeen voorgeschreven wordt door de normen EN 12604 en 12453 of eventuele plaatselijke installatienormen. Controleren of de bestaande structuur over de noodzakelijke vereisten beschikt wat betreft stevigheid en stabiliteit.
- Alvorens te beginnen met de installatie, de goede toestand van het product controleren.
- Het bedrijf is niet verantwoordelijk voor het niet naleven van het Goed Gebruik bij de constructie en het onderhoud van de te motoriseren kozijnen, en van de vervormingen die zich tijdens het gebruik kunnen voordoen.
- Controleren of het opgegeven temperatuuriinterval compatibel is met de plek bestemd voor de installatie van het automatiseringssysteem.
- Dit product niet in een explosieve omgeving installeren: de aanwezigheid van gas of ontvlambare rookgassen vormt een ernstig gevaar voor de veiligheid.
- De stroomvoorziening uitschakelen vóór wat voor werkzaamheden dan ook aan de installatie. Ook eventuele bufferbatterijen loskoppelen, indien aanwezig.
- Voordat men de elektrische voeding aansluit, moet men controleren of de gegevens op de plaat overeenstemmen met die van het elektriciteitsnet en of er stroomopwaarts de elektrische installatie een geschikte differentieële drukschakelaar en een geschikte bescherming tegen overstroom staat. Op het voedingsnet van het automatiseringssysteem een omnipoelare (magneët)schakelaar voorzien waarmee een volledige uitschakeling mogelijk is in de omstandigheden van overspanningscategorie III.
- Controleren of er zich aan het begin van het voedingsnet een aardlekschakelaar bevindt die de drempel van max. 0,03A en de geldende normen niet overschrijdt.
- Controleren of het aardingsstelsel correct is uitgevoerd: alle metalen delen van de sluiting (deuren, hekken, etc.) en alle onderdelen van de installatie voorzien van aardingsklemmen aarden.
- De installatie moet worden uitgevoerd met gebruik van veiligheidsinrichtingen en bedieningen overeenkomstig EN 12978 en EN12453.
- De botsingskrachten kunnen verminderd worden door middel van het gebruik van vervormbare randen.
- In het geval dat de botsingskrachten de door de normen voorziene waarden overschrijden, inrichtingen aanbrengen die gevoelig zijn voor elektriciteit of druk.
- Alle veiligheidsinrichtingen (fotocellen, gevoelige randen, etc.) aanbrengen die noodzakelijk zijn om het gebied te beschermen tegen gevaren voor botsing, pletting, meeslepen en snijden. Rekening houden met de geldende normen en richtlijnen, de criteria van het Goed Gebruik, het gebruik, de installatieomgeving, de werking van het systeem en de door het automatiseringssysteem ontwikkelde krachten.
- De door de geldende normen voorziene signalen aanbrengen om de gevaarlijke zones aan te duiden (de restrisico's). Iedere installatie moet op zichtbare wijze worden geïdentificeerd volgens hetgeen voorgeschreven door de EN13241-1.
- Na de installatie voltooid te hebben, een identificatieplaat van de deur / het hek aanbrengen.
- Dit product mag niet worden geïnstalleerd op vleugels waarin deuren zijn opgenomen (tenzij de motor uitsluitend kan worden geactiveerd wanneer de deur dicht is).
- Als het automatiseringssysteem is geïnstalleerd op een hoogte van minder dan 2,5 m of als het toegankelijk is, is het noodzakelijk een passende beschermingsgraad van de elektrische en mechanische delen te garanderen.
- Alleen voor automatiseringssystemen voor rolluiken
  - 1) De bewegende delen van de motor moeten op een minimale hoogte van 2,5 m boven de vloer of een ander niveau waar de toegang mogelijk is geïnstalleerd worden.
  - 2) De reductiemotor moet in een afgescheiden ruimte geïnstalleerd worden voorzien van een beveiliging zodat hij alleen met gebruik van gereedschap toegankelijk is.
- Iedere willekeurige vaste bediening zo installeren, dat deze geen gevaar vormt en ver van beweegbare delen is. In het bijzonder de bedieningen bij aanwezig persoon moeten direct zichtbaar zijn vanaf het geleide deel, en, tenzij het gaat om bedieningen met sleutel, moeten deze worden geïnstalleerd op een hoogte van minstens 1,5 m en zodanig dat ze niet toegankelijk zijn voor het publiek.
- Minstens één signaleringsinrichting (knipperend) aanbrengen in een zichtbare positie, en daarnaast een bordje "Let op" aan de structuur bevestigen.
- Op permanente wijze een etiket aanbrengen met betrekking tot de werking van de handmatige deblokkering van het automatiseringssysteem en dit in de buurt van de manoeuvreeringsinrichting aanbrengen.
- Zorg ervoor dat tijdens de manoeuvre de mechanische risico's vermeden en beveiligd worden en dan met name de botsing, de pletting, het meeslepen, het snijden tussen geleide deel en omliggende delen.
- Na de installatie te hebben uitgevoerd, zich ervan verzekeren dat de instelling van het automatiseringssysteem van de motor juist is uitgevoerd en dat de beveiligings- en deblokkeringssystemen juist functioneren.
- Uitsluitend originele reserveonderdelen gebruiken voor alle onderhouds- of reparatiewerkzaamheden. Het Bedrijf wijst iedere willekeurige verantwoordelijkheid af uit veiligheidsredenen en vanwege de goede werking van het automatiseringssysteem, als er onderdelen van andere fabrikanten gebruikt worden.
- Geen enkele wijziging uitvoeren aan de componenten van het automatiseringssysteem, indien niet uitdrukkelijk door het Bedrijf geautoriseerd.
- De gebruiker van de installatie instructies geven wat betreft de restrisico's, de toegepaste bedieningsystemen en de uitvoering van de handmatige openingsmanoeuvre in geval van nood: de gebruikershandleiding aan de eindgebruiker overhandigen.

-Verpakkingsmaterialen (plastic, karton, polystyrol, etc.) verwerken volgens hetgeen voorzien is door de geldende normen. Nylon zakjes en polystyrol buiten bereik van kinderen bewaren.

### AANSLUITINGEN

- LET OP!** Gebruik voor de aansluiting op het netwerk: meeraderige kabel met een doorsnede van min. 5x1,5 mm<sup>2</sup> of 4x1,5 mm<sup>2</sup> voor driefase voeding of 3x1,5 mm<sup>2</sup> voor eenfase voeding (de kabel moet bijvoorbeeld van het type H05RN-F met doorsnede 4x1,5 mm<sup>2</sup> zijn). Voor de aansluiting van de hulpapparatuur geleiders gebruiken met een doorsnede van min. 0,5 mm<sup>2</sup>.
- Uitsluitend drukknoppen gebruiken met een werkbelasting van min. 10A-250V.
  - De geleiders moeten verbonden worden door een extra bevestiging in de buurt van de klemmen (bijvoorbeeld met behulp van bandjes) om de delen onder spanning duidelijk gescheiden te houden van de delen met zeer lage veiligheids spanning.
  - Tijdens de installatie moet de stroomtoevoerkabel van zijn bekleding ontdaan worden, zodat de aansluiting van de aardgeleider op de geschikte klem mogelijk wordt, terwijl de actieve geleiders echter zo kort mogelijk gelaten worden. De aardgeleider moet de laatste zijn die gerekt wordt in geval van losraken van de bevestigingsinrichting van de kabel.
- OPGELET!** de geleiders met zeer lage veiligheidsspanning moeten fysiek gescheiden worden van de geleiders met lage spanning.
- De toegang tot de delen onder spanning mag uitsluitend mogelijk zijn voor het gekwalificeerde personeel (professionele installateur)

### CONTROLE VAN HET AUTOMATISERINGSSYSTEEM EN ONDERHOUD

- Alvorens het automatiseringssysteem in werking te stellen, en tijdens de onderhoudswerkzaamheden, nauwgezet het volgende nagaan:
- controleren of alle onderdelen stevig zijn bevestigd;
  - de opstart- en stophandelingen in het geval van de handmatige besturing controleren;
  - de normale of gepersonaliseerde werking controleren.
  - Alleen voor schuifhekken: de correcte ineengrijping tandheugel-rondsels met een speling van 2 mm over de hele tandheugel controleren; de looprail altijd schoon houden en vrij van afval.
  - Alleen voor schuifhekken en -deuren: controleren of de glijrail recht en horizontaal is en of de wielen geschikt zijn voor het gewicht van het hek.
  - Alleen voor hangende schuifhekken (Cantilever): controleren of het hek niet zakt of trilt tijdens de manoeuvre.
  - Alleen voor vleugelpoorten: controleren of de rotatie-as van de vleugels perfect verticaal is.
  - Alleen voor slagbomen: alvorens het deurtje te openen, moet de veer ontladen zijn (slagboom verticaal).
  - De juiste werking van alle veiligheidsinrichtingen controleren (fotocellen, gevoelige randen, etc.) en de correcte afstelling van de antibeklemmings-veiligheidsinrichting door te controleren of de waarde van de botsingskracht gemeten in de punten voorzien door de norm EN12445, lager is dan hetgeen aangegeven in de norm EN 12453.
  - De botsingskrachten kunnen verminderd worden door middel van het gebruik van vervormbare randen.
  - De functionaliteit van de noodmanoeuvre controleren, indien aanwezig.
  - De openings- of sluitingshandeling met de aangebrachte bedieningsinrichtingen controleren.
  - De goede toestand van de elektrische aansluitingen en van de bekabelingen controleren, met name de status van de isolatiekousen en de kabelleiders.
  - Tijdens het onderhoud de reiniging van de optieken van de fotocellen uitvoeren.
  - Voor de periode waarin het automatiseringssysteem buiten bedrijf is, de nood-deblokkering activeren (zie paragraaf "NOODMANOEUVRE") om het geleide deel los te maken en zo de handmatige opening en sluiting van het hek mogelijk te maken.
  - Indien de voedingskabel beschadigd is, moet deze vervangen worden door de fabrikant of door diens technische assistentiedienst of alleszins door een persoon met een soortgelijke kwalificatie, teneinde alle risico's te voorkomen.
  - Als er inrichtingen type "D" geïnstalleerd worden (zoals gedefinieerd door EN12453), die anders dan trusted aangesloten zijn, verplicht halfjaarlijks onderhoud voorschrijven.
  - Het onderhoud dat hierboven is beschreven moet minstens eenmaal per jaar of vaker als de plaats of de installatie dit vereist, worden verricht.

### LET OP!

Vergeet niet dat de motoraandrijving een gemak is bij het gebruik van het hek / de poort en geen oplossing biedt voor problemen door defecten en installatiegebreken of gebrek aan onderhoud.



### SLOOP

De materialen moeten verwijderd worden met inachtneming van de geldende normen. Uw niet meer gebruikte apparaat, de lege batterijen of accu's niet bij het huisvuil weggoien. U bent er verantwoordelijk voor al uw afval van elektrische of elektronische apparatuur weg te brengen naar een inzamelpunt voor de recycling ervan.

### ONTMANTELING

- In het geval dat het automatiseringssysteem gedemonteerd wordt om op een andere plek opnieuw gemonteerd te worden, is het nodig:
- De stroomvoorziening uit te schakelen en de hele elektrische installatie los te koppelen.
  - De actuator van de bevestigingsbasis te verwijderen.
  - Alle onderdelen van de installatie te demonteren.
  - In het geval dat enkele onderdelen niet verwijderd kunnen worden of beschadigd blijken te zijn, deze vervangen.

### DE CONFORMITEITSVERKLARINGEN KUNNEN WORDEN INGEZIEN OP DE WEBSITE <http://www.bft-automation.com/CE> DE MONTAGE- EN GEBRUIKSAANWIJZINGEN KUNNEN INGEZIEN IN HET DEEL DOWNLOAD.

**Al hetgeen niet uitdrukkelijk voorzien is in de installatiehandleiding, is niet toegestaan. De goede werking van de controller is alleen gegarandeerd, als de vermelde gegevens in acht worden genomen. Het bedrijf is niet gehouden zich te verantwoorden voor de schade veroorzaakt door het niet in acht nemen van de aanwijzingen vermeld in deze handleiding. Terwijl de hoofdkenmerken van het product ongewijzigd blijven, behoudt het bedrijf zich het recht voor om op ieder willekeurig moment die wijzigingen aan te brengen die zij geschikt acht om het product technisch, constructief en commercieel gezien te verbeteren, zonder deze publicatie te hoeven bijwerken.**

# INSTALLAZIONE VELOCE-QUICK INSTALLATION-INSTALLATION RAPIDE SCHNELLINSTALLATION-INSTALACIÓN RÁPIDA - SNELLE INSTALLATIE



- a) Prima di iniziare con l'installazione bisogna leggere le avvertenze.  
 a) Before commencing installation, make sure you read the warnings.  
 a) Avant de commencer l'installation lisez les avertissements.  
 a) Vor der Installation müssen die Hinweise gelesen werden.  
 a) Antes de comenzar con la instalación es necesario leer las advertencias.  
 a) Voor met de installatie te beginnen moet u de waarschuwingen lezen.
- b) Oltre alle figure, bisogna seguire le indicazioni date nel paragrafo corrispondente a pag.9  
 b) In addition to the figures, you must follow the instructions given in the relevant section on page 9  
 b) Suivez non seulement les figures mais aussi les indications données dans le paragraphe correspondant à la page 9  
 b) Außer den Abbildungen müssen die Angaben im entsprechenden Abschnitt auf Seite 9 befolgt werden  
 b) Además de las figuras, es necesario seguir las indicaciones dadas en el apartado correspondiente en pág. 9  
 b) Volg niet alleen de figuren, maar ook de aanwijzingen die in de paragraaf op pag. 9 staan

D814001 00100\_01

**SMONTAGGIO CARTER  
REMOVING THE COVER  
DÉMONTAGE DU CARTER  
ABBAU DER VERKLEIDUNG  
DESMONTAJE DE CÁRTERES  
DEMONTAGE CARTER**

**A**

V1 10 mm 5 mm

V2 (Fig. C4) 10 mm 20 mm

**B**

M 230Volt PHOT

**PREDISPOSIZIONE TUBI, TUBE ARRANGEMENT,  
INSTALLATION DES TUBES, VORBEREITUNG DER LEITUNGEN,  
DISPOSICIÓN DE TUBOS, VOORINSTELLING BUIZEN**

**C**

1

**2**

**3**

**4**

V2

**5**

**6**

**7**

**8**



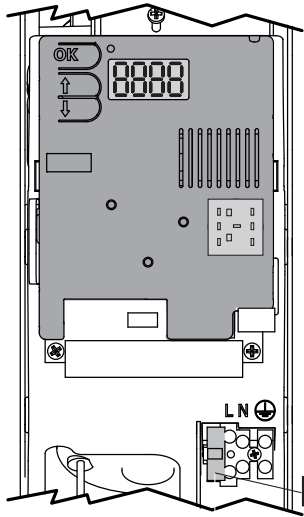

Fusibile,  
Fuse,  
Fusible,  
Schmelzsicherung,  
Fusible,  
Zekering.

**1,6 AT**

Led presenza alimentazione,  
Power ON LED,  
Voyant LED présence d'alimentation,  
Led Vorhandensein Stromversorgung,  
Led Presencia de Alimentación,  
Led Aanwezigheid voeding

Display + tasti programmazione  
Display plus programming keys  
Afficheur et touches de programmation  
Display und Programmierungstasten  
Pantalla más botones de programación  
Display meerdere toetsen programmer

Luce di cortesia,  
Courtesy lamp,  
Lampe de courtoisie,  
Hilfsbeleuchtung,  
Luz interior,  
Hulplicht.

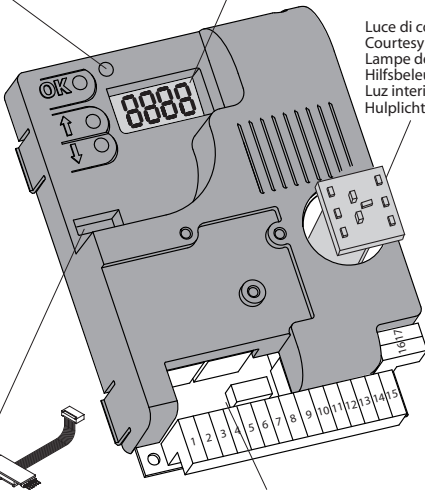

Connettore programmatore palmare,  
Palmtop programmer connector,  
Connecteur programmeur de poche,  
Steckverbinder Palmtop-Programmierer,  
Connector del programador de bolsillo,  
Connector programmeerbare palmtop.

Connettore scheda opzionale  
Optional board connector  
Connecteur carte facultative  
Steckverbinder Zusatzkarte  
Connector de la tarjeta opcional  
Connector optionele kaart.

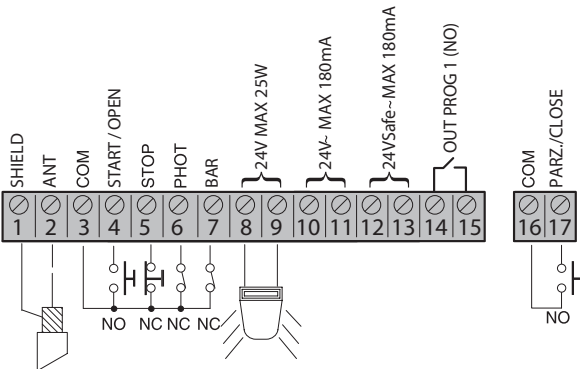

Modulo opzionale SCS-IO, Optional SCS-IO module  
Module en option SCS-IO, Optional module SCS-IO  
Módulo opcional SCS-IO, Zusatzmodul SCS-IO

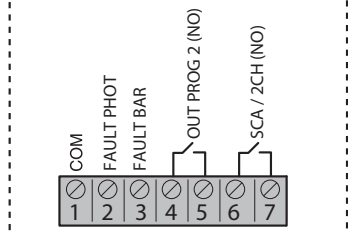

**REGOLAZIONE FINECORSO, ADJUSTING THE LIMIT SWITCHES  
RÉGLAGE DE LA FIN DE COURSE, EINSTELLUNG DER ENDSCHALTER  
REGULACIÓN DE LOS FINALES DE CARRERA, REGLING EINDAANSLAGEN**

**E**

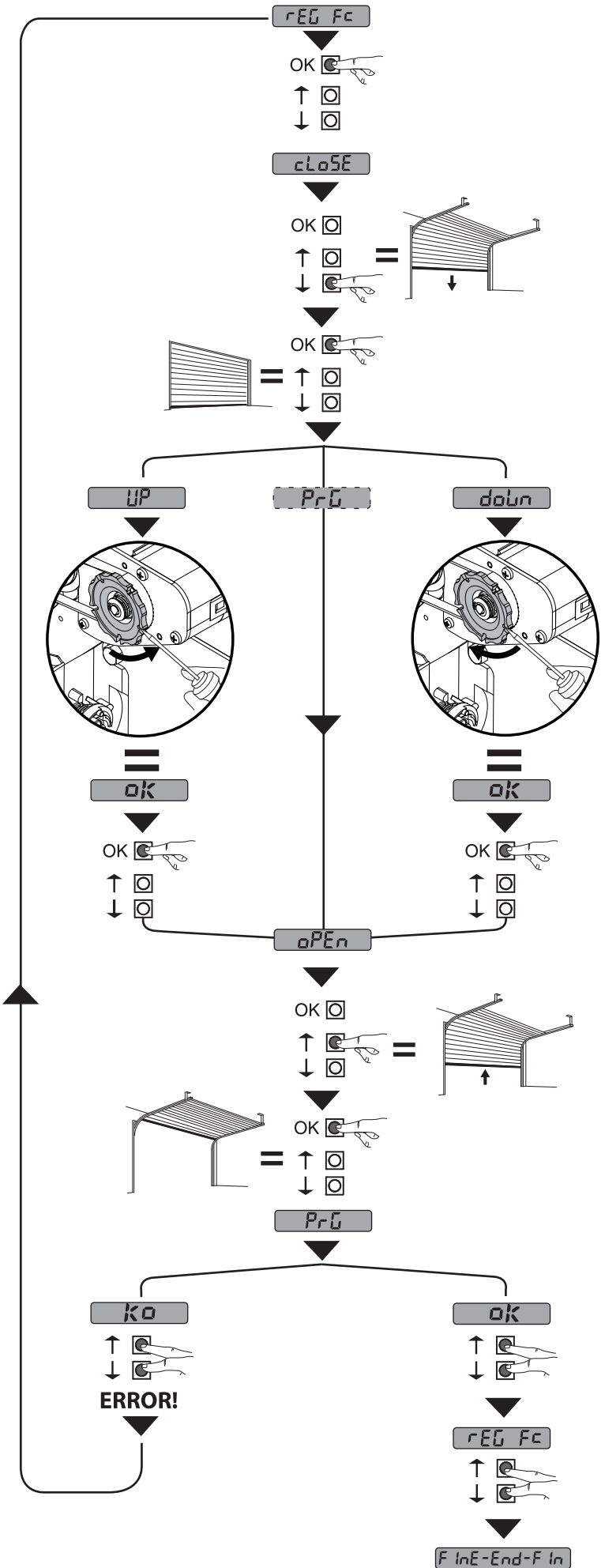

F

**AUTOSET COPPIA APERTURA-CHIUSURA**  
**OPENING-CLOSING TORQUE AUTOSETTING**  
**RÉGLAGE AUTOMATIQUE COUPLE OUVERTURE-FERMETURE**  
**AUTOSET DREHMOMENT ÖFFNUNG-SCHLIESSUNG**  
**AJUSTE AUTOMATICO DEL PAR EN FASE DE APERTURA-CIERRE**  
**AUTOSET DRAAIMOMENT OPENING - SLUITING.**

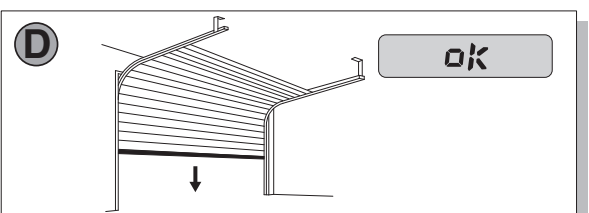
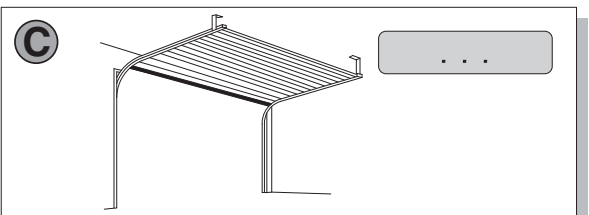
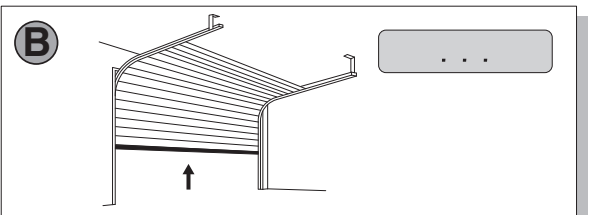
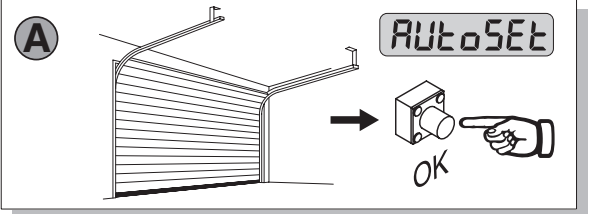

G

**MEMORIZZAZIONE RADIOCOMANDO**  
**MEMORIZING REMOTE CONTROLS**  
**MÉMORISATION DE LA RADIOCOMMANDE**  
**ABSPEICHERUNG DER FERNBEDIENUNG**  
**MEMORIZACIÓN DEL RADIOMANDO**  
**MEMORISEREN AFSTANDSBEDIENING**

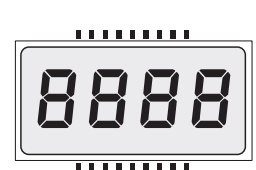

- + ↑
- ↓
- OK ←

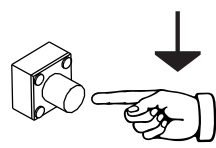
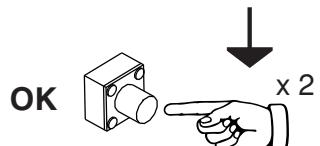

PARAR

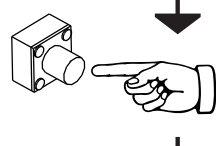

Logic

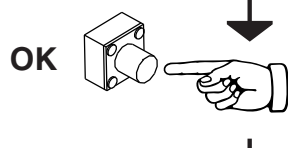

rAd io

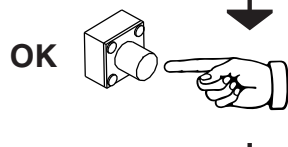

RCG,StArt-AdJouEtEr StArt-  
ZUFUEG,StArt-AnAdStArt

ERSto nRScOSto-h iddEn bUtton-  
toUchE cRchEE-uErSt.tRStE



r ILASc IA-rELEASc  
rELAchE-LoSLASSEn  
SUELTE

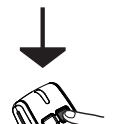

ERSto dES idERArto  
dES idEREd bUtton-toUchE dES IrEE  
GEUUE ERStE-tEEcLA dESERdR

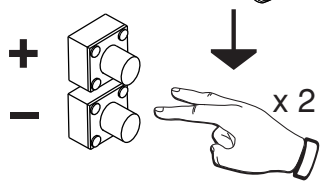

ok 01

End

D814001.00100.01

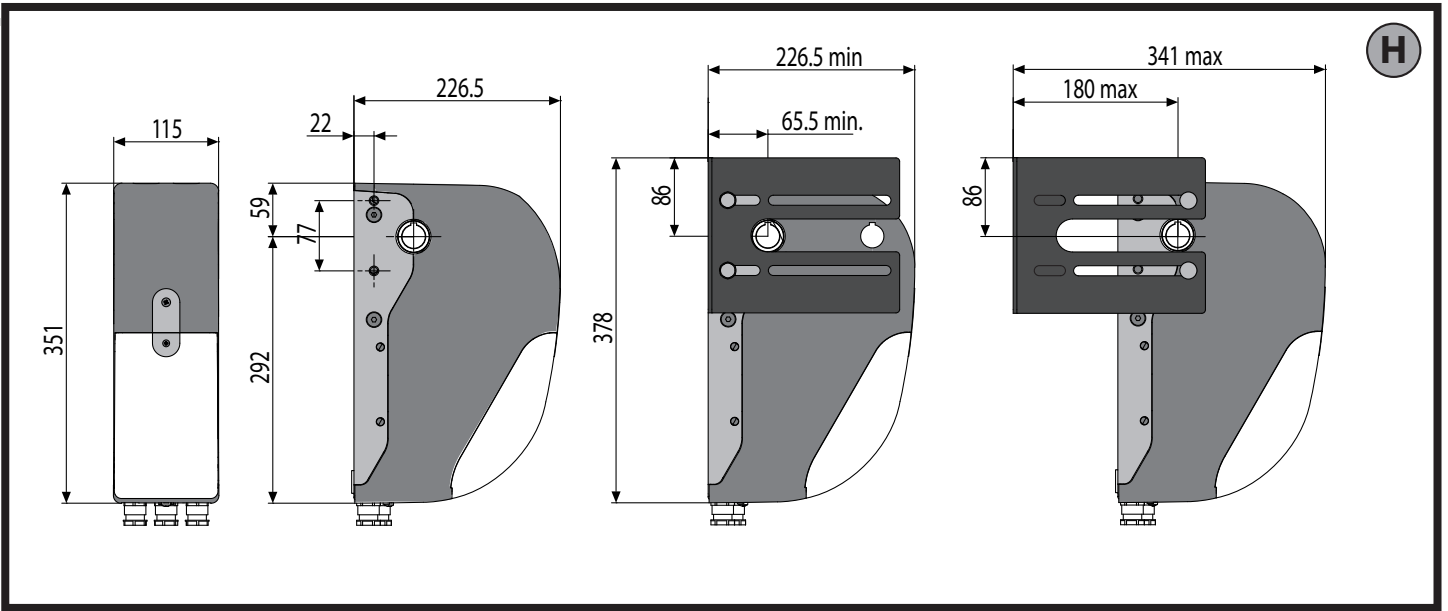

H

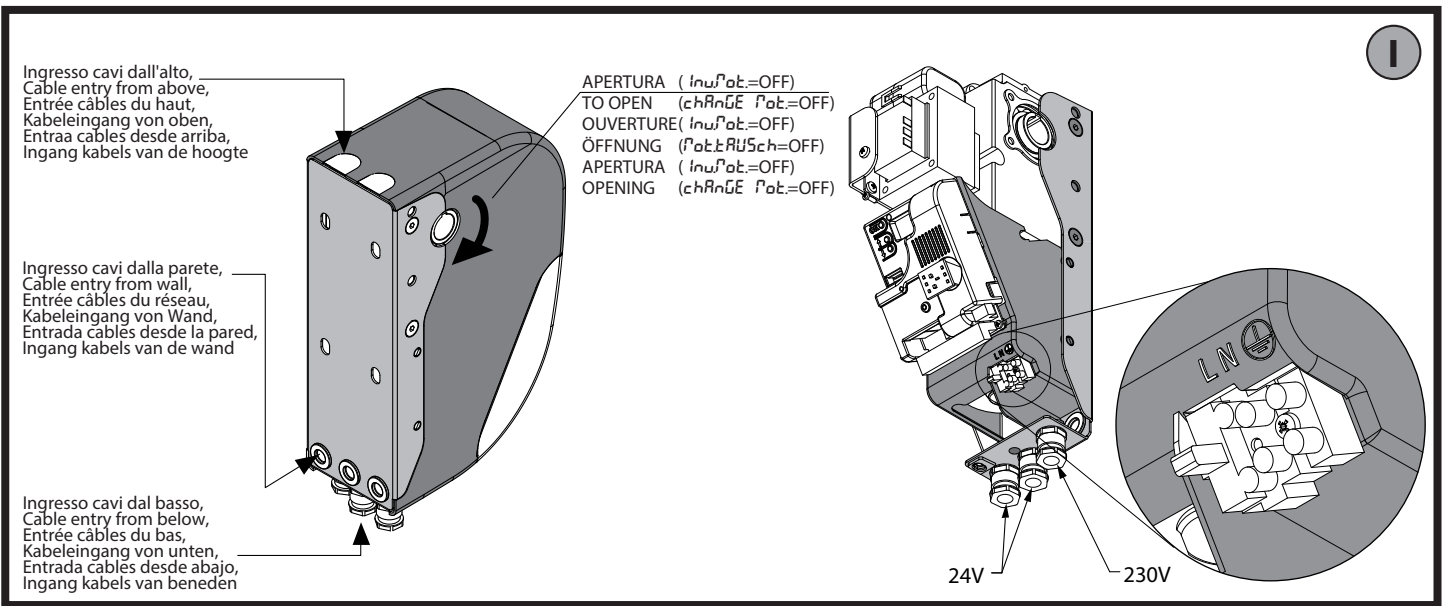

I

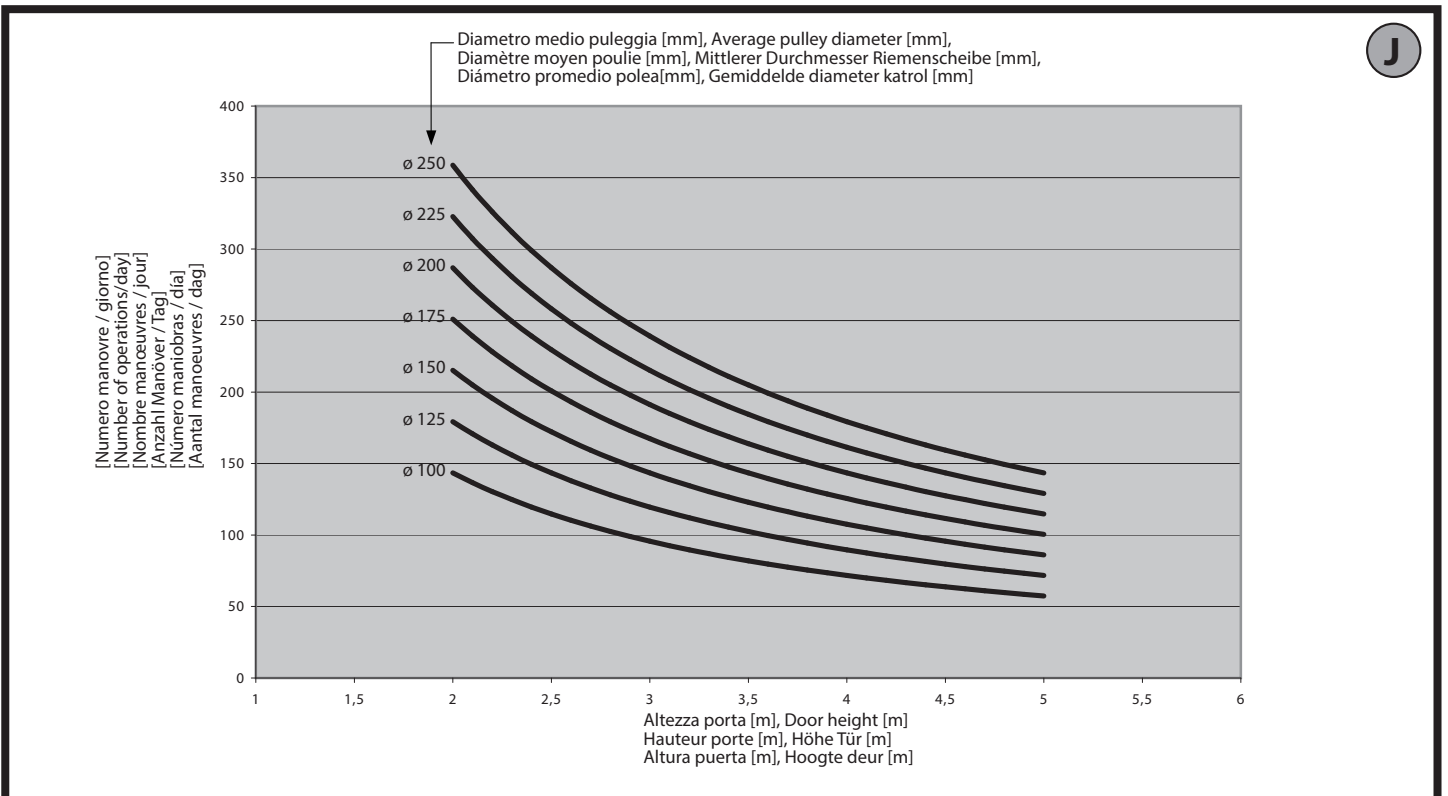

J

**PROGRAMMAZIONE TRASMETTITORI REMOTA, REMOTE TRANSMITTER PROGRAMMING, PROGRAMMATION ÉMETTEURS A DISTANCE, FERNPROGRAMMIERUNG DER SENDER, PROGRAMMATION DE ÉMETTEURS REMOTA, REMOTE PROGRAMMING TRANSMITTERS**

**K**

D814001.00100\_01

**1** Radiocomando già memorizzato  
Radio transmitter already memorised  
Radio commande déjà mémorisée  
Bereits gespeicherte Funksteuerung  
Radiomando ya memorizado  
Reeds gememoriseerde afstandsbediening

**2** Radiocomando già memorizzato  
Radio transmitter already memorised  
Radio commande déjà mémorisée  
Bereits gespeicherte Funksteuerung  
Radiomando ya memorizado  
Reeds gememoriseerde afstandsbediening

**3** Radiocomando da memorizzare  
Radio transmitter to memorise  
Radio commande à mémoriser  
Zu speichernde Funksteuerung  
Radiomando que memorizar  
Te memoriseren afstandsbediening

**4** Radiocomando da memorizzare  
Radio transmitter to memorise  
Radio commande à mémoriser  
Zu speichernde Funksteuerung  
Radiomando que memorizar  
Te memoriseren afstandsbediening

**FOTOCELLULE PHOTOCELLS PHOTOCELLULES FOTOZELLEN FOTOCÉLULAS PHOTOCELLULES FOTOCELLEN**

**COSTE LEISTEN SAFETY EDGES CANTOS LINTEAUX RANDEN**

**L**

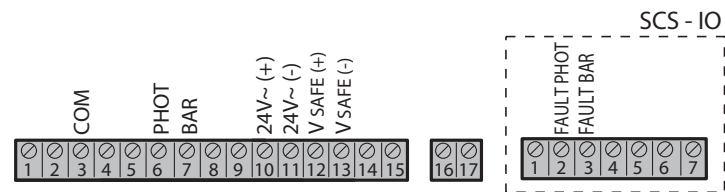

TEST PHOT = OFF

TEST BAR = OFF

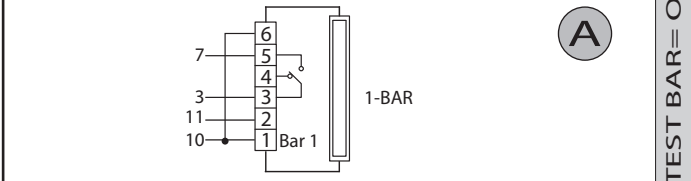
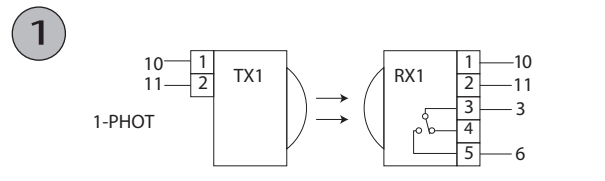

TEST PHOT = ON

TEST BAR = ON

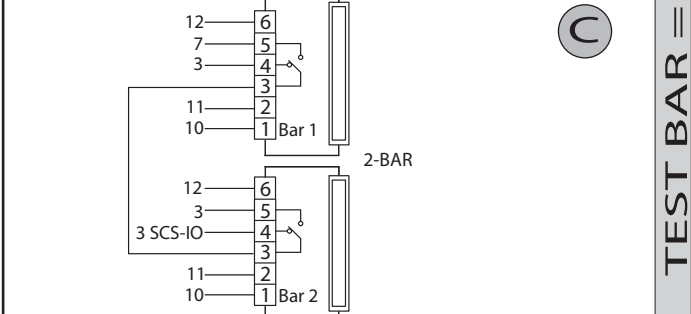
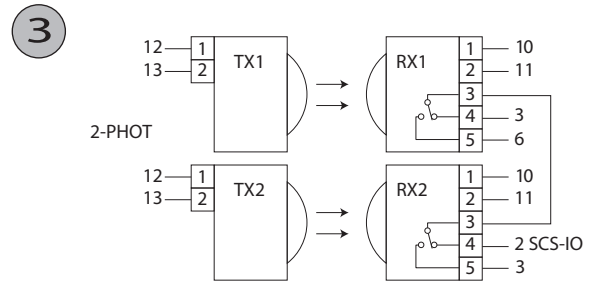
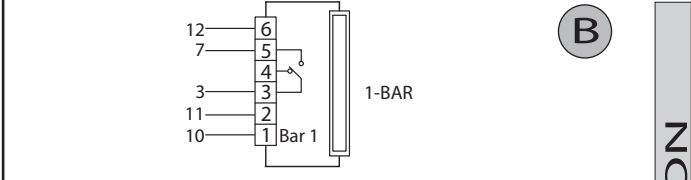
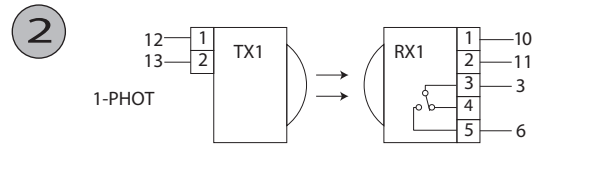

Combinazioni possibili, Possible combinations, Combinaisons possibles, Mögliche Kombinationen, Combinaciones posibles, Mogelijke combinaties

COSTE LEISTEN SAFETY EDGES	CANTOS LINTEAUX RANDEN	<b>A</b>	<b>B</b>	<b>C</b>	<b>A</b>	<b>B</b>	<b>C</b>	<b>A</b>	<b>B</b>	<b>C</b>
FOTOCELLULE FOTOZELLEN PHOTOCELLS	FOTOCÉLULAS PHOTOCELLULES FOTOCELLEN	<b>1</b>	<b>1</b>	<b>1</b>	<b>2</b>	<b>2</b>	<b>2</b>	<b>3</b>	<b>3</b>	<b>3</b>

**Connessione Seriale Mediante Scheda SCS1, Serial Connection Via SCS1 Card, Connexion Série À Travers La Carte SCS1, Serielle Verbindung Mit Karte SCS1, Conexión Serial Mediante Tarjeta SCS1, Serielle Verbindung Mittels Kaart SCS1**

**M**

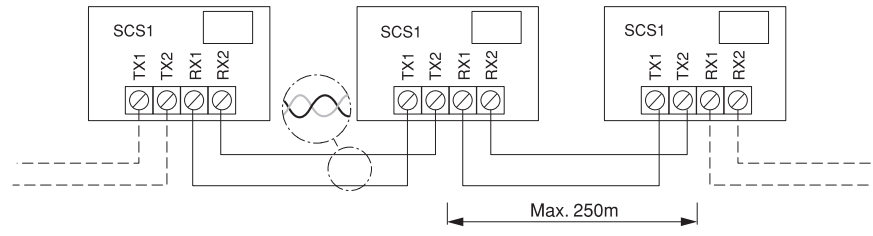

## ACCESSO AI MENU

Premere il tasto OK

### LEGENDA



- + ↑ Scorri su
  - ↓ Scorri giù
  - OK ↵ Conferma/Accensione display
- } Annulla/ritorno menù precedente

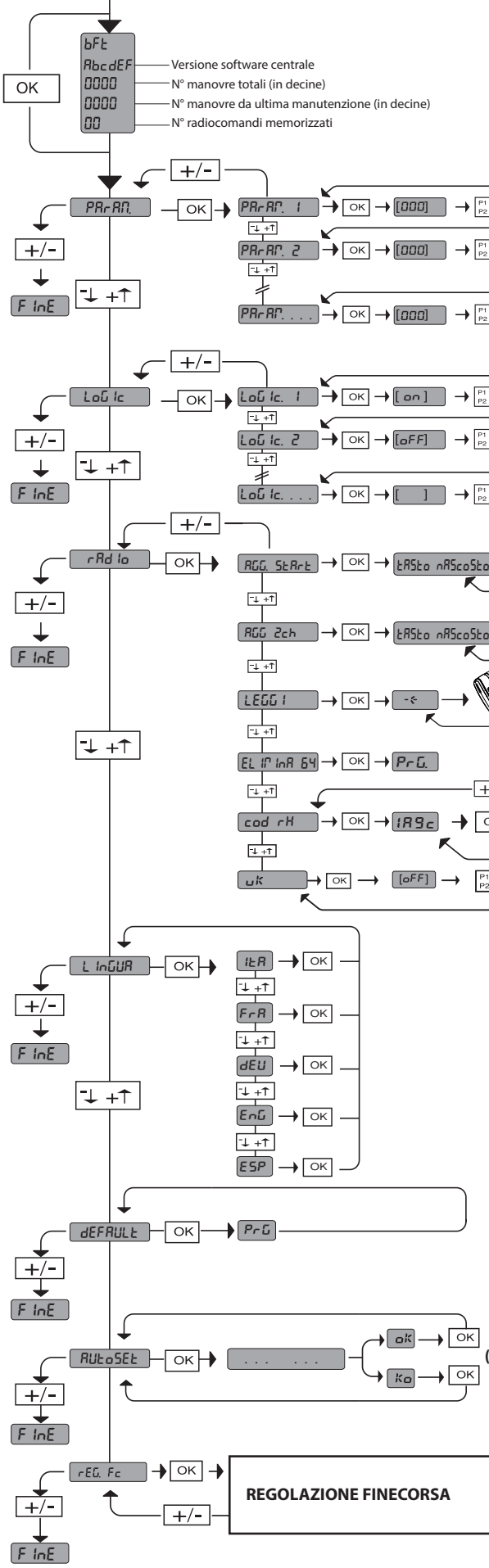

Vedi MENU PARAMETRI

Vedi MENU LOGICHE

Vedi MENU RADIO

Logica	DIAGNOSTICA
<i>PEd</i>	attivazione ingresso apertura parziale
<i>StErE</i>	attivazione ingresso START
<i>StoP</i>	attivazione ingresso STOP
<i>Phot</i>	attivazione ingresso PHOT
<i>bRr</i>	attivazione ingresso COSTA
<i>cLoS</i>	attivazione ingresso CLOSE
<i>oPEr</i>	attivazione ingresso OPEN
<i>SUo</i>	attivazione fincorsa apertura
<i>SUc</i>	attivazione fincorsa chiusura
<i>RMP</i>	inversione per ostacolo
<i>SEt</i>	manovra di settaggio automatico in corso <b>ATTENZIONE! Non è attivo il rilevamento dell'ostacolo</b>
<i>Er01</i>	errore test fotocellula
<i>Er02</i>	errore test costa
<i>Er10</i>	errore test mosfet
<i>Er11</i>	errore test shunt
<i>Er21</i>	errore test encoder
<i>Er40</i>	errore termica <b>ATTENZIONE: quando la centrale segnala questo errore il motore non potrà eseguire manovre per un determinato tempo. Durante questo tempo NON SI DEVE togliere tensione al dispositivo, altrimenti il tempo di disattivazione si protrarrà più a lungo.</b>
<i>Er50</i>	errore comunicazione con modulo opzionale
<b>35.40</b>	<ul style="list-style-type: none"> <li> Soglia di coppia impostata %</li> <li> Coppia massima motore %</li> </ul>

**2) GENERALITÀ**

Attuatore per motorizzazione di porte sezionali residenziali ed industriali. La compattezza e la versatilità di montaggio rendono la motorizzazione applicabile in diverse modalità.

3) DATI TECNICI	
Alimentazione:	220-230V 50/60Hz (*)
Potenza assorbita max:	240W
Finecorsa:	Elettronico ad ENCODER MAX 18 giri Albero d'uscita
Temperatura di funzionamento:	-15°C / +55°C
Dimensioni max anta:	ARGO: 20mq ARGO G: 35mq
Coppia max:	ARGO: 55Nm ARGO G: 80Nm
Giri in uscita max:	ARGO: 30 min <sup>-1</sup> ARGO G: 18 min <sup>-1</sup>
Lubrificazione:	Grasso permanente
Manovra manuale:	Sblocco meccanico a manopola
Grado di protezione:	IP 40
Pressione acustica	<70dbA
Peso operatore:	10 kg
Dimensioni :	Vedi Fig. H
Alimentazione accessori:	24V~ (180 mA)
Collegamento lampeggiante:	24V max 25W
Fusibili:	Vedi Fig. D
Radoricevente Rolling-Code incorporata:	frequenza 433.92MHz

(\*) Tensioni speciali di alimentazione a richiesta.

**Versioni trasmettitori utilizzabili:**

Tutti i trasmettitori ROLLING CODE compatibili con 

**4) SMONTAGGIO CARTER Fig. A**

**5) PREDISPOSIZIONE TUBI Fig. B**

**6) INSTALLAZIONE OPERATORE Fig. C**

**7) INGRESSO CAVI FIG. I**

**8) SBLOCCO MANUALE (Vedi MANUALE D'USO -FIG.1-).**

**9) COLLEGAMENTI**

MORSETTO	DESCRIZIONE
JP2	Cablaggio trasformatore
JP10	Cablaggio motore
1-2	Ingresso antenna per scheda radoricevente integrata (1:CALZA. 2: SEGNALE)
3-4	Ingresso START / OPEN (N.O.)
3-5	Ingresso STOP (N.C.) Se non si utilizza lasciare il ponticello inserito.
3-6	Ingresso FOTOCELLULA (N.C.) Se non si utilizza lasciare il ponticello inserito.
3-7	Ingresso COSTA (N.C.) Se non si utilizza lasciare il ponticello inserito.
8-9	Uscita 24 V~ per luce lampeggiante (25 W max)
10-11	Uscita 24V~ 180mA max - alimentazione fotocellule o altri dispositivi.
12-13	Uscita 24V~ Vsafe 180mA max - alimentazione trasmettitori fotocellule con verifica.
14-15	(Contatto NO) / Uscita 1 programmabile in altezza
16-17	Ingresso APERTURA PARZIALE / CLOSE (N.O.)
1-2 (SCS-IO)	Ingresso FAULT-PHOT (NO). Ingresso per fotocellule dotate di contatto N.O. di verifica.
1-3 (SCS-IO)	Ingresso FAULT-BAR (NO). Ingresso per coste dotate di contatto N.O. di verifica.
4-5 (SCS-IO)	(Contatto NO) / Uscita 2 Programmabile in alternata
6-7 (SCS-IO)	Uscita spia cancello aperto / 2canale radio (contatto N.O.)

**9.1) DISPOSITIVI DI SICUREZZA**

**In caso di utilizzo della scheda SCS-IO con fotocellula in verifica, va collegato il Fault.**

**Nota: utilizzare solamente dispositivi di sicurezza riceventi con contatto in libero scambio.**

Fig. L1-A: Collegamento di 1 dispositivo non verificato (fotocellula o costa).

Fig. L2-B: Collegamento di 1 dispositivo verificato (fotocellula o costa).

Fig. L3-C: Collegamento di 2 dispositivi verificati (fotocellule o coste). Questo collegamento è reso possibile solamente tramite il modulo opzionale SCS-IO.

**10) REGOLAZIONI**

**SEQUENZA DI REGOLAZIONI CONSIGLIATA:**

- Regolazione dei finecorsa (Fig. E)
- Autoset (Fig. F)
- Programmazione radiocomando (Fig. G)
- Eventuali regolazioni dei parametri / logiche

**10.1) MENU' PARAMETRI (PAr Rr)**  
(TABELLA "A" PARAMETRI)

**10.2) MENU' LOGICHE (L oG l c)**  
(TABELLA "B" LOGICHE)

**10.3) MENU RADIO (r R d i o)**

Logica	Descrizione
RGG StAr-t	<b>Aggiungi Tasto start</b> associa il tasto desiderato al comando Start
RGG 2ch	<b>Aggiungi Tasto 2ch</b> associa il tasto desiderato al comando 2° canale radio
LEGG I	<b>Leggi</b> Effettua una verifica di un tasto di una ricevente, se memorizzato restituisce numero della ricevente nella locazione della memoria (da 01 a 64) e numero del tasto (T1-T2-T3 o T4).
EL lP. 64	<b>Elimina Lista</b>  <b>ATTENZIONE!</b> Rimuove completamente dalla memoria della ricevente tutti i radiocomandi memorizzati.
cod rH	<b>Letture codice ricevitore</b> Visualizza il codice ricevitore necessario per la clonazione dei radiocomandi.
UH	<b>ON=</b> Abilita la programmazione a distanza delle schede tramite un trasmettitore WLINK precedentemente memorizzato. Questa abilitazione rimane attiva 3 minuti dall'ultima pressione del radiocomando W LINK. <b>OFF=</b> Programmazione W LINK disabilitata.

**- NOTA IMPORTANTE: CONTRASSEGNARE IL PRIMO TRASMETTITORE MEMORIZZATO CON IL BOLLINO CHIAVE (MASTER).**

Il primo trasmettitore, nel caso di programmazione manuale, assegna il CODICE CHIAVE DEL RICEVITORE; questo codice risulta necessario per poter effettuare la successiva clonazione dei radiotrasmettitori.

Il ricevitore di bordo incorporato Clonix dispone inoltre di alcune importanti funzionalità avanzate:

- Clonazione del trasmettitore master (rolling-code o codice fisso)
- Clonazione per sostituzione di trasmettitori già inseriti nel ricevitore
- Gestione database trasmettitori
- Gestione comunità di ricevitori

Per l'utilizzo di queste funzionalità avanzate fate riferimento alle istruzioni del programmatore palmare universale ed alla Guida alla Programmazione CLONIX, fornite con il dispositivo del programmatore palmare universale.

**10.4) MENU LINGUA (L i n G U A)**

Consente di impostare la lingua del programmatore a display.

**10.5) MENU DEFAULT (d E F A U L T)**

Riporta la centrale ai valori preimpostati dei default.

**10.6) MENU AUTOSSETTAGGIO (R U L T o S E T) (Fig. F)**

- Portare l'anta in posizione di chiusura
- Dare avvio ad una operazione di autosettaggio portandosi nell'apposito menu del quadro VENERE D.
- Non appena premuto il pulsante OK viene visualizzato il messaggio ".... ...."; la centrale comanda una manovra di apertura seguita da una manovra di chiusura, durante al quale viene automaticamente settato il valore minimo di coppia necessario al movimento dell'anta. Durante questa fase è importante evitare l'oscuramento delle fotocellule, nonchè l'utilizzo dei comandi START, STOP e del display. Al termine di questa operazione la centrale di comando avrà automaticamente impostato i valori ottimali di coppia. Verificarli ed eventualmente modificarli come descritto in programmazione

**ATTENZIONE!!** Verificare che il valore della forza d'impatto misurato nei punti previsti dalla norma EN12445, sia inferiore a quanto indicato nella norma EN 12453.

**ATTENZIONE!!** Durante l'autosettaggio la funzione di rilevamento ostacoli non è attiva, l'installatore deve controllare il movimento dell'automazione ed impedire a persone o cose di avvicinarsi o sostare nel raggio di azione dell'automazione.

**10.7) MENU REGOLAZIONE FINECORSA (REG FC) (Fig. E)**

Fasi della regolazione dei fincorsa:

- 1) Posizionarsi su REG FC e confermare con OK.
- 2) Il display indica CLOSE, tramite i tasti SU e GIU, portare la porta nella posizione di fincorsa di chiusura. Confermare con OK, il display indica PRG.
- 3) Se il display lo richiede, agire sulla ghiera di regolazione: in senso antiorario se il display indica UP, in senso orario se il display indica DOWN. Quando si raggiunge la posizione corretta, il display indica OK. Confermare con il tasto OK, il display indica PRG.
- 4) Il display indica OPEN, tramite i tasti SU e GIU, portare la porta nella posizione di fincorsa di apertura. Confermare con OK, il display indica PRG.

Se il display indica KO, significa che la regolazione non è andata a buon fine.

Le cause possono essere:

- pressione del tasto ESC prima della fine della regolazione
- corsa memorizzata troppo corta

**11) MODULI OPZIONALI SCS**

**11.1) CONNESSIONE SERIALE MEDIANTE SCHEDA SCS1 (Fig. O)**

Il quadro di comando VENERE D consente, tramite appositi ingressi e uscite

seriali (SCS1), la connessione centralizzata di più automazioni. In questo modo è possibile, con un unico comando, eseguire l'apertura o la chiusura di tutte le automazioni connesse.

Seguendo lo schema di Fig. O, procedere alla connessione di tutti i quadri comando VENERE D, utilizzando esclusivamente un doppino di tipo telefonico.

Nel caso si utilizzi un cavo telefonico con più coppie risulta indispensabile utilizzare i fili della stessa coppia.

**La lunghezza del cavo telefonico fra una apparecchiatura e la successiva non deve eccedere i 250 m.**

A questo punto è necessario configurare opportunamente ogni quadro comando VENERE D, impostando inanzitutto una centrale MASTER, che avrà il controllo di tutte le altre, necessariamente settate come SLAVE (vedi menu logiche).

Impostare inoltre il numero di Zona (vedi menu parametri) tra 0 e 127.

Il numero di zona consente di creare dei gruppi di automazioni, ognuna delle quali risponde al Master di Zona. Ogni zona può avere un solo Master, il Master della zona 0 controlla anche gli Slave delle altre zone.

**11.2) Interfaccia con sistemi WIEGAND tramite modulo SCS-WIE.**

Fare riferimento alle istruzioni del modulo SCS-WIE.

**11.3) Espansione di ingressi e uscite tramite il modulo opzionale SCS-IO.**

Il modulo opzionale SCS-IO permette di aggiungere 2 ingressi e 2 uscite alla scheda VENERE-D (Fig. D).

Per attivare la connessione tra SCS-IO e VENERE-D bisogna inserire il modulo SCS-IO nell'apposito connettore e successivamente impostare il parametro ZONA = 129. A questo punto le 2 schede sono sincronizzate e gli ingressi / uscite della scheda SCS-IO sono gestiti dalla scheda VENERE-D.

TABELLA "A" - MENU PARAMETRI - (PAR-R)

Logica	min.	max.	Default	Definizione	Descrizione
t c R	0	120	40	Tempo Chiusura Automatica	Tempo di chiusura automatica [s]
c. AP	1	99	75	Coppia motori apertura	Coppia apertura [%] Imposta la sensibilità all'ostacolo durante l'apertura (1=max., 99=min.) La funzione autotest imposta automaticamente questo parametro ad un valore di 10%. L'utente può modificare questo parametro in base alle necessità di sensibilità all'ostacolo.
c. ch	1	99	75	Coppia motori chiusura	Coppia chiusura [%] Imposta la sensibilità all'ostacolo durante la chiusura (1=max., 99=min.) La funzione autotest imposta automaticamente questo parametro ad un valore di 10%. L'utente può modificare questo parametro in base alle necessità di sensibilità all'ostacolo.
uEL. AP	ARGO 10 ARGO G 18	99	99	Velocità in apertura	Velocità a regime in apertura [%] Imposta la velocità che la porta deve raggiungere a regime in apertura, in percentuale alla massima velocità raggiungibile dall'attuatore. L'eventuale modifica di questo parametro sarà seguita da una manovra completa di settaggio (identificata dalla scritta "SET" sul display), durante la quale non è attivo il riconoscimento dell'ostacolo.
uEL. ch	ARGO 10 ARGO G 18	99	99	Velocità in chiusura	Velocità a regime in chiusura [%] Imposta la velocità che la porta deve raggiungere a regime in chiusura, in percentuale alla massima velocità raggiungibile dall'attuatore. L'eventuale modifica di questo parametro sarà seguita da una manovra completa di settaggio (identificata dalla scritta "SET" sul display), durante la quale non è attivo il riconoscimento dell'ostacolo.
SPAR2 lo rALL	5	99	10	Spazio rallentamento	Spazio rallentamento [%] Imposta lo spazio di accostamento al fincorsa. Questo spazio viene eseguito a velocità bassa.
APERt. PAR2 iRLE	10	99	40	Apertura parziale	Apertura parziale [%] Regola la percentuale di apertura parziale rispetto all'apertura totale nel funzionamento "Apre parziale".
ZonE	0	129	0	Zona	Zona [] Imposta il numero di zona della porta inserita nella connessione seriale per comandi centralizzati. Zona=128 Non Utilizzabile. Zona=129 Utilizzo del modulo opzionale SCS-IO.
Pos. Su	0	2	1	Movimento su fincorsa	0 Logica non attiva 1-2 Attiva l'inversione del movimento quando si ferma sul fincorsa di chiusura (2 = Movimento maggiore)
SP. d iSRb. inuErS.	0	200	0	Spazio disabilitazione inversione	Disabilita il rilevamento ostacolo/costa attiva in prossimità del fincorsa in chiusura 0= nessuna disabilitazione 200= disabilitazione massima <b>ATTENZIONE: Influisce direttamente nella forza di impatto: verificare che con il valore impostato vengano rispettate le norme di sicurezza vigenti (*). Installare se necessario dispositivi di sicurezza antischiacciamento.</b>
oUt ProG 1	1	99	50	Uscita 1 programmabile in altezza	L'uscita tra i morsetti 14-15 si attiva quando la porta supera la percentuale di apertura impostata in questo parametro (1% = porta chiusa, 99% = porta aperta).
oUt ProG 2	1	99	50	Uscita 2 programmabile in altezza	L'uscita tra i morsetti 4-5 del modulo opzionale SCS-IO si attiva quando la porta supera la percentuale di apertura impostata in questo parametro (1% = porta chiusa, 99% = porta aperta).

(\* ) Nell'Unione Europea applicare la EN12453 per i limiti di forza, e la EN12445 per il metodo di misura.

TABELLA "B" - MENU LOGICHE - (LoG ic)

Logica	min.	max.	default	Definizione	Descrizione
EcR	---	---	OFF	<b>Tempo Chiusura Automatica</b>	ON Attiva la chiusura automatica OFF Esclude la chiusura automatica.
bL. IMP. RP.	---	---	OFF	<b>Blocca Impulsi</b>	ON L'impulso di start non ha alcun effetto durante la fase di apertura. OFF L'impulso di start ha effetto durante la fase di apertura.
3 PASSI	---	---	OFF	<b>3 Passi</b>	ON Abilita la logica 3 passi. Un impulso di start ha i seguenti effetti: porta chiusa: apre in apertura: ferma ed inserisce il TCA (se configurato). porta aperta: chiude in chiusura:ferma e riapre OFF Abilita logica 4 passi. Un impulso di start ha i seguenti effetti: porta chiusa: apre in apertura: ferma ed inserisce il TCA (se configurato) porta aperta: chiude in chiusura: ferma e non inserisce il tca (stop)
PrERLL	---	---	OFF	<b>Preallarme</b>	ON Il lampeggiante si accende circa 3 secondi prima della partenza dei motori. OFF Il lampeggiante si accende contemporaneamente alla partenza dei motori.
UoNo PrES.	---	---	OFF	<b>Uomo presente</b>	ON Funzionamento a uomo presente in chiusura: la manovra di apertura avviene in modo automatico, la manovra di chiusura continua finché viene mantenuta la pressione sul tasto di comando (CLOSE). OFF Funzionamento a impulsi (standard).
Fotoc. RP	---	---	OFF	<b>Fotocellule in apertura</b>	ON In caso di oscuramento, esclude il funzionamento della fotocellula in apertura. In fase di chiusura, inverte immediatamente. OFF In caso di oscuramento, le fotocellule sono attive sia in apertura che in chiusura. Un oscuramento della fotocellula in chiusura, inverte il moto solo dopo il disimpegno della fotocellula.
TEST Phot	---	---	OFF	<b>Test fotocellula</b>	ON Attiva la verifica delle fotocellule OFF Disattiva la verifica delle fotocellule Se disabilitato (OFF) inibisce la funzione di verifica delle fotocellule, consentendo la connessione di dispositivi non dotati di contatto supplementare verifica.
TEST bAr	---	---	OFF	<b>Test costa</b>	ON Attiva la verifica della costa OFF Disattiva la verifica della costa Se disabilitato (OFF) inibisce la funzione di verifica della costa, consentendo la connessione di dispositivi non dotati di contatto supplementare verifica.
MASTEr	---	---	OFF	<b>Master/Slave</b>	ON Il quadro comando viene settato come Master in un collegamento centralizzato. OFF Il quadro comando viene settato come Slave in un collegamento centralizzato.
cod. FISSo	---	---	OFF	<b>Codice Fisso</b>	ON Il ricevitore risulta configurato per il funzionamento in modalità codice fisso. OFF Il ricevitore risulta configurato per il funzionamento in modalità rolling-code.
Prog. rAd io	---	---	ON	<b>Programmazione radiocomandi</b>	ON Abilita la memorizzazione via radio dei trasmettitori: (Fig. K) 1- Premere in sequenza il tasto nascosto (P1) e il tasto normale (T1-T2-T3-T4) di un trasmettitore già memorizzato in modalità standard attraverso il menu radio. 2- Premere entro 10s il tasto nascosto (P1) ed il tasto normale (T1-T2-T3-T4) di un trasmettitore da memorizzare. La ricevente esce dalla modalità programmazione dopo 10s, entro questo tempo è possibile inserire ulteriori nuovi trasmettitori. Questa modalità non richiede l'accesso al quadro comando. OFF Disabilita la memorizzazione via radio dei trasmettitori. I trasmettitori vengono memorizzati solo utilizzando l'apposito menu Radio.
ScR 2ch	---	---	OFF	<b>Spia cancello aperto o II° canale radio</b>	ON L'uscita tra i morsetti 6 - 7 del modulo opzionale SCS-10 viene configurata come Spia cancello aperto, il II° canale radio in questo caso comanda l'apertura pedonale. OFF L'uscita tra i morsetti 6 - 7 del modulo opzionale SCS-10 viene configurata come II° canale radio.
StArT-oPEn	---	---	OFF	<b>Selezione START - OPEN</b>	ON L'ingresso tra i due morsetti 3 - 4 funziona come OPEN. OFF L'ingresso tra i due morsetti 3 - 4 funziona come START.
PEd-cLoSE	---	---	OFF	<b>Selezione PEDONALE - CLOSE</b>	ON L'ingresso tra i due morsetti 16 - 17 funziona come CLOSE. OFF L'ingresso tra i due morsetti 16 - 17 funziona come PEDONALE.
Inu. Mot.	---	---	OFF	<b>Inversione del moto</b>	ON Inverte il moto della rotazione standard (Vedi Fig.I). OFF Rotazione standard (Vedi Fig.I).



# ACCESS TO MENUS

Press the OK key

**LEGENDA**

+ ↑

- ↓

OK ↵

Scroll up } Cancel/return to main menu

Scroll down }

Confirm/Switch on display

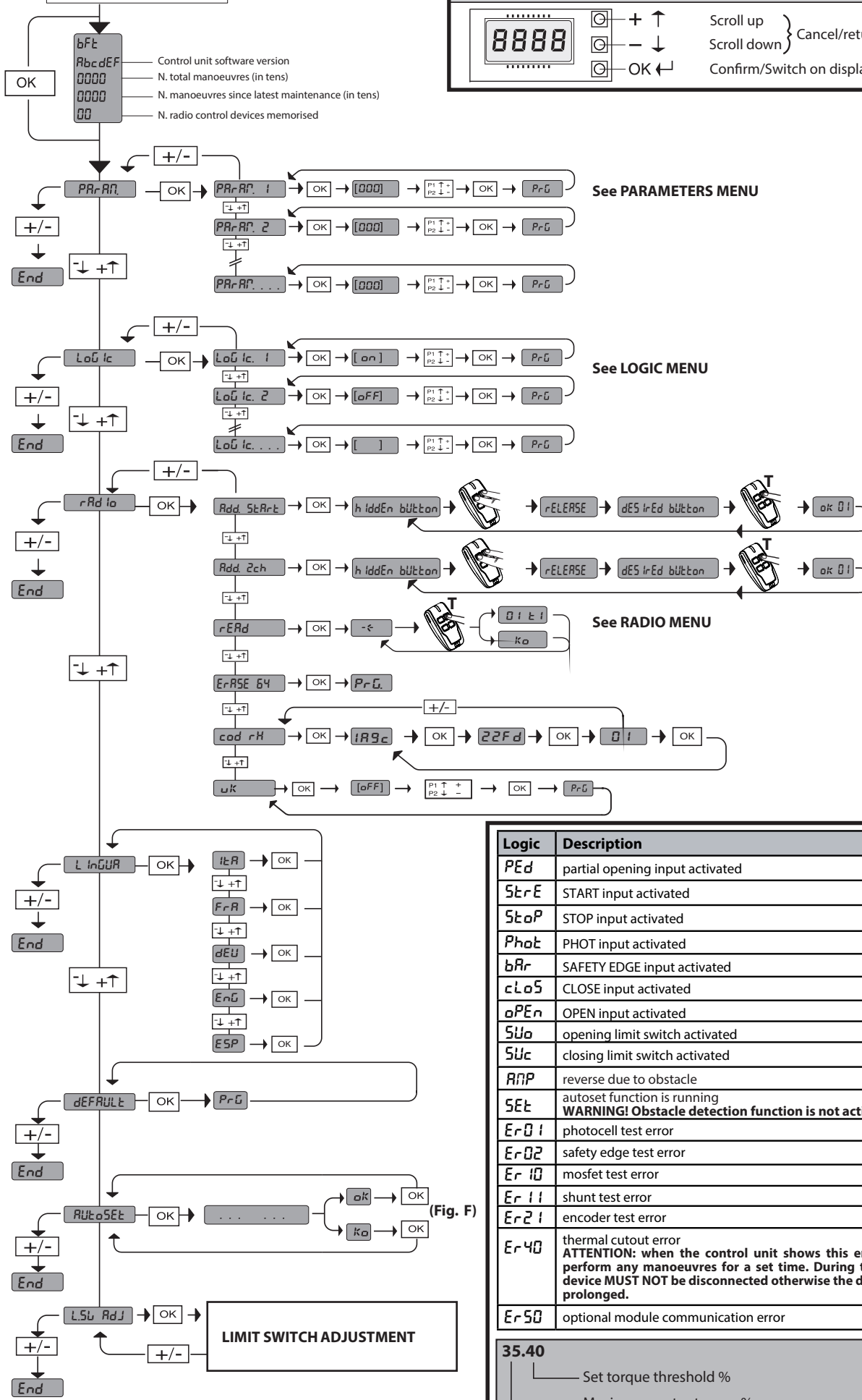

See PARAMETERS MENU

See LOGIC MENU

See RADIO MENU

Logic	Description
PEd	partial opening input activated
StRE	START input activated
StoP	STOP input activated
Phot	PHOT input activated
bAr	SAFETY EDGE input activated
clO5	CLOSE input activated
oPEn	OPEN input activated
SUo	opening limit switch activated
SUc	closing limit switch activated
RnP	reverse due to obstacle
SEt	autoset function is running <b>WARNING! Obstacle detection function is not active</b>
Er01	photocell test error
Er02	safety edge test error
Er10	mosfet test error
Er11	shunt test error
Er21	encoder test error
Er40	thermal cutout error <b>ATTENTION: when the control unit shows this error, the motor cannot perform any manoeuvres for a set time. During this time, power to the device MUST NOT be disconnected otherwise the deactivation time will be prolonged.</b>
Er50	optional module communication error

**35.40**

—— Set torque threshold %

—— Maximum motor torque %

## 2) GENERAL INFORMATION

Actuator for motorizing residential and industrial sectional doors. Its compact design and mounting versatility mean the drive can be applied in different ways.

3) TECHNICAL SPECIFICATIONS	
Power supply:	220-230V 50/60Hz (*)
Max. power input:	240W
Limit switch:	Electronic ENCODER model Output shaft MAX. 18 rpm
Operating temperature range:	-15°C / +55°C
Max. door size:	ARGO: 20 m <sup>2</sup> ARGO G: 35 m <sup>2</sup>
Max. torque:	ARGO: 55 Nm ARGO G: 80 Nm
Max output rpm:	ARGO: 30 min <sup>-1</sup> ARGO G: 18 min <sup>-1</sup>
Lubrication:	Lifetime greased
Manual operation:	Knob-operated mechanical release
Protection rating:	IP 40
Sound pressure:	<70dbA
Operator weight:	10 kg
Dimensions:	See Fig. H
Accessories power supply:	24V~ (180 mA)
Flashing light connection:	24V max 25W
Fuses:	See Fig. D
Built-in Rolling-Code radio-receiver:	frequency 433.92MHz

(\*) Special supply voltages to order.

**Usable transmitter versions:**  
All ROLLING CODE transmitters compatible with



## 4) REMOVING THE COVER Fig. A

## 5) TUBE ARRANGEMENT Fig. B

## 6) INSTALLING THE OPERATOR Fig. C

## 7) CABLE ENTRY FIG. I

## 8) MANUAL RELEASE (See USER GUIDE -FIG. 1-).

## 9) WIRING

TERMINAL	DESCRIPTION
JP2	Transformer wiring
JP10	Motor wiring
1-2	Antenna input for built-in radio-receiver board (1: BRAIDING 2: SIGNAL)
3-4	START/OPEN INPUT (N.O.)
3-5	STOP input (N.C.) If not used, leave jumper inserted
3-6	PHOTOCELL input (N.C.) If not used, leave jumper inserted
3-7	SAFETY EDGE input (N.C.) If not used, leave jumper inserted
8-9	24 V~ output for flashing light (max. 25 W)
10-11	24V~ max. 180mA output - power supply to photocells or other devices.
12-13	24V~ Vsafe max. 180mA output - power supply to transmitters photocells with test.
14-15	(NO contact) / Output 1 height programmable
16-17	PARTIAL OPENING/CLOSE input (N.O.)
1-2 (SCS-IO)	PHOT-FAULT input (NO). Input for photocells equipped with NO test contact.
1-3 (SCS-IO)	BAR-FAULT input (NO). Input for safety edges equipped with NO test contact.
4-5 (SCS-IO)	(NO contact) / Output 2 Height programmable
6-7 (SCS-IO)	Gate open light/2nd radio channel output (NO contact)

### 9.1) SAFETY DEVICES

When using the SCS-IO board with the photocell test feature, the Fault must 26 - ARGO-ARGO G

be connected.

**Note: only use receiving safety devices with free changeover contact.**

- 1-A: Connection of 1 untested device (photocell or safety edge). Fig. L2-B: Connection of 1 tested device (photocell or safety edge).
- Fig. L3-C: Connection of 2 tested devices (photocells or safety edges). This connection is made possible via the SCS-IO optional module only.

## 10) ADJUSTMENTS

### RECOMMENDED ADJUSTMENT SEQUENCE:

- Adjusting the limit switches (Fig. E)
- Autoset (Fig. F)
- Programming remote controls (Fig. G)
- Setting of parameters/logic, where necessary

### 10.1) PARAMETERS MENU (PR-RP) (TABLE "A" PARAMETERS)

### 10.2) LOGIC MENU (LoG Ic) (TABLE "B" LOGIC)

### 10.3) RADIO MENU (rRd io)

Logic	Description
Rdd StRrt	<b>Add Start Key</b> associates the desired key with the Start command
Rdd 2ch	<b>Add 2ch Key</b> associates the desired key with the 2nd radio channel command
rERd	<b>Read</b> Checks a key of a receiver and, if memorized, returns the number of the receiver in the memory location (from 01 to 64) and number of the key (T1-T2-T3 or T4).
ErRSE 64	<b>Erase List</b> <b>WARNING!</b> Erases all memorized remote controls from the receiver's memory.
cod rH	<b>Read receiver code</b> Displays receiver code required for cloning remote controls.
UH	<b>ON</b> = Enables remote programming of cards via a previously memorized W LINK transmitter. It remains enabled for 3 minutes from the time the W LINK remote control is last pressed. <b>OFF</b> = W LINK programming disabled.

**IMPORTANT NOTE: THE FIRST TRANSMITTER MEMORIZED MUST BE IDENTIFIED BY ATTACHING THE KEY LABEL (MASTER).**

In the event of manual programming, the first transmitter assigns the RECEIVER'S KEY CODE: this code is required to subsequently clone the radio transmitters. The Clonix built-in on-board receiver also has a number of important advanced features:

- Cloning of master transmitter (rolling code or fixed code)
- Cloning to replace transmitters already entered in receiver
- Transmitter database management
- Receiver community management

To use these advanced features, refer to the universal handheld programmer's instructions and to the CLONIX Programming Guide, which come with the universal handheld programmer device.

### 10.4) LANGUAGE MENU (L RnG URG E)

Used to set the programmer's language on the display.

### 10.5) DEFAULT MENU (dEFault)

Restores the controller's default factory settings.

### 10.6) AUTOSSET MENU (RiLtoSEt) (Fig. F)

- Move the door to the closed position.
- Launch an autoset operation by going to the relevant menu on the VENERE D panel.
- As soon as you press the OK button, the "... .." message is displayed and the control unit commands the door to perform a full cycle (opening followed by closing), during which the minimum torque value required for the door to move is set automatically.

During this stage, it is important to avoid breaking the photocells' beams and not to use the START and STOP commands or the display.

Once this operation is complete, the control unit will have automatically set the optimum torque values. Check them and, where necessary, edit them as described in the programming section.

**WARNING: Check that the force of impact measured at the points provided for by standard EN 12445 is lower than the value laid down by standard EN 12453.**

**Warning!! While the autoset function is running, the obstacle detection function is not active. Consequently, the installer must monitor the**

automated system's movements and keep people and property out of range of the automated system.

**10.7) LIMIT SWITCH ADJUSTMENT MENU (L.Sw Adj) (Fig. E)**

Limit switch adjustment procedure:

- 1) Go to L.SW ADJ and confirm with OK.
- 2) The display reads CLOSE. Use the UP and DOWN keys to move the door to the closing limit switch position. Confirm with OK. The display reads PRG.
- 3) If prompted by the display, turn the adjustment ring: anticlockwise if the display reads UP; clockwise if the display reads DOWN. Once you have reached the correct position, the display reads OK. Confirm with the OK key. The display reads PRG.
- 4) The display reads OPEN. Use the UP and DOWN keys to move the door to the opening limit switch position. Confirm with OK. The display reads PRG.

If the display reads KO, it means adjustment was not successful.

This may be caused by:

- the ESC key being pressed before adjustment was completed
- stored travel being too short

**11) SCS OPTIONAL MODULES**

**11.1) SERIAL CONNECTION VIA SCS1 CARD (Fig. O)**

The VENERE D control panel's special serial inputs and outputs (SCS1) make the centralized connection of a number of automated devices possible. That way, all the automated devices connected can be opened or closed with a single command.

Connect all VENERE D control panels using twisted pair cabling only, proceeding as shown in the diagram in Fig. O.

When using a telephone cable with more than one pair, it is essential to use wires from the same pair.

**The length of the telephone cable between one unit and the next must not be greater than 250 m.**

At this point, each VENERE D control panel needs to be configured appropriately, starting by entering a MASTER control panel that will have control over all the others, which therefore have to be set as SLAVE units (see logic menu).

Also set the Zone number (see parameters menu) in the range 0 to 127.

The zone number allows you to create groups of automated devices, each of which answers to the Zone Master. Each zone can have only one Master: the Master of zone 0 also controls the Slaves of the other zones.

**11.2) Interface with WIEGAND systems via SCS-WIE module.**

Refer to the SCS-WIE module's instructions.

**11.3) Expanding inputs and outputs via the SCS-IO optional module.**

The SCS-IO optional module can be used to add 2 inputs and 2 outputs to the VENERE-D board (Fig. D).

To activate the connection between SCS-IO and VENERE-D, you need to plug the SCS-IO module into the relevant connector and then set the ZONE parameter to 129.

At this point, the 2 boards are synchronized and the SCS-IO board's inputs/outputs are managed by the VENERE-D board.

**TABLE "A" - PARAMETERS MENU - (PRR-RP)**

Logic	min.	max.	default	Definition	Description
EscR	0	120	40	<b>Automatic Closing Time</b>	Automatic closing time [s]
oP. t	1	99	75	<b>Opening motor torque</b>	Opening torque [%] Sets sensitivity to obstacles during opening (1=max., 99=min.) The autose feature sets this parameter automatically to a value of 10%. The user can edit this parameter based on how sensitive the door needs to be to obstacles.
cL.S. t	1	99	75	<b>Closing motor torque</b>	Closing torque [%] Sets sensitivity to obstacles during closing (1=max., 99=min.) The autose feature sets this parameter automatically to a value of 10%. The user can edit this parameter based on how sensitive the door needs to be to obstacles.
oP SPEED	ARGO 10	99	99	<b>Speed during opening</b>	Running speed during opening [%] Sets the running speed that the door must reach during opening, as a percentage of the maximum speed the actuator can reach. Should this parameter be edited, it will be followed by a complete opening/closing cycle for setting purposes (reported by the message "SET" appearing on the display), during which obstacle detection is not enabled.
	ARGO G 18				
cL SPEED	ARGO 10	99	99	<b>Speed during closing</b>	Running speed during closing [%] Sets the running speed that the door must reach during closing, as a percentage of the maximum speed the actuator can reach. Should this parameter be edited, it will be followed by a complete opening/closing cycle for setting purposes (reported by the message "SET" appearing on the display), during which obstacle detection is not enabled.
	ARGO G 18				
d iSt.SLoUd	5	99	10	<b>Slow-down distance</b>	Slow-down distance [%] Sets the approach distance to reach the travel limit. This distance is travelled at low speed.
PRRt iRL oPEN inG	10	99	40	<b>Partial opening</b>	Partial opening [%] Adjusts partial opening percentage compared to total opening in "Partial open" mode.
ZonE	0	129	0	<b>Zone</b>	Zone [] Sets the zone number of the door included in the serial connection for commands via central controllers. Zona=128 not used. Zone=129 Use of optional SCS -IO module.
POu. St.	0	2	1	<b>Movement to limit switch</b>	0 Logic not enabled 1-2 Causes the movement to be reversed when it stops on the closing limit switch (2 = Greater movement)
rEud iSSPRcE	0	200	0	<b>Reverse disabling space</b>	Disables obstacle/curb detection near the limit stop in closing 0 = no disabling 200 = disabling Maximum  <b>WARNING: It affects impact force directly: make sure that current safety requirements are met with the set value (*). Install anti-crush safety devices where necessary.</b>
oUt PrOg 1	1	99	50	<b>Output 1 height programmable</b>	The output between terminals 14-15 is activated when the door exceeds the opening percentage set with this parameter (1% = door closed, 99% = door open).
oUt PrOg 2	1	99	50	<b>Output 2 height programmable</b>	The output between terminals 4-5 on the SCS-IO optional module is activated when the door exceeds the opening percentage set with this parameter (1% = door closed, 99% = door open).

(\*) In the European Union, apply standard EN 12453 for force limitations, and standard EN 12445 for measuring method.

TABLE "B" - LOGIC MENU - (Logic)

Logic	min.	max.	default	Definition	Description
AutoCl	---	---	OFF	<b>Automatic Closing Time</b>	ON Switches automatic closing on OFF Switches automatic closing off
BlkP	---	---	OFF	<b>Block Pulses</b>	ON The start pulse has no effect during opening. OFF The start pulse has effect during opening.
3Stp	---	---	OFF	<b>3 Step</b>	ON Switches to 3-step logic. A start pulse has the following effects: door closed: opens during opening: stops and switches on TCA (if configured). door open: closes during closing: stops and opens again OFF Switches to 4-step logic. A start pulse has the following effects: door closed: opens during opening: stops and switches on TCA (if configured) door open: closes during closing: stops and does not switch on tca (stop)
PrAl	---	---	OFF	<b>Pre-alarm</b>	ON The flashing light comes on approx. 3 seconds before the motors start. OFF The flashing light comes on at the same time as the motors start
Hold	---	---	OFF	<b>Deadman</b>	ON Deadman mode during closing: opening operation performed in automatic mode; closing operation continues as long as the control key is held down. (CLOSE). OFF Pulse operation (standard)
Photo	---	---	OFF	<b>Photocells during opening</b>	ON: When beam is broken, operation of the photocell is switched off during opening. During closing, movement is reversed immediately. OFF: When beam is broken, photocells are active during both opening and closing. When beam is broken during closing, movement is reversed only once the photocell is cleared.
TestP	---	---	OFF	<b>Photocell test</b>	ON Switches photocell testing on OFF Switches photocell testing off If disabled (OFF), it inhibits the photocell testing function, enabling connection of devices not equipped with supplementary test contacts.
TestE	---	---	OFF	<b>Safety edge testing</b>	ON Switches safety edge testing on OFF Switches safety edge testing off If disabled (OFF), it inhibits the safety edge testing function, enabling connection of devices not equipped with supplementary test contacts
Master	---	---	OFF	<b>Master/Slave</b>	ON Control panel is set up as the Master unit in a centralized connection system. OFF Control panel is set up as a Slave unit in a centralized connection system.
Fixed	---	---	OFF	<b>Fixed code</b>	ON Receiver is configured for operation in fixed-code mode. OFF Receiver is configured for operation in rolling-code mode.
Radio	---	---	ON	<b>Remote control programming</b>	ON Enables wireless memorizing of transmitters: (Fig. K) 1- Press in sequence the hidden key (P1) and normal key (T1-T2-T3-T4) of a transmitter that has already been memorized in standard mode via the radio menu. 2- Press within 10 sec. the hidden key (P1) and normal key (T1-T2-T3-T4) of a transmitter to be memorized. The receiver exits programming mode after 10 sec.: you can use this time to enter other new transmitters. This mode does not require access to the control panel. OFF Disables wireless memorizing of transmitters. Transmitters are memorized only using the relevant Radio menu.
Gate	---	---	OFF	<b>Gate open light or 2nd radio channel</b>	ON The output between terminals 6-7 on the optional SCS-10 module is set as Gate open light: in this case, the 2nd radio channel controls pedestrian opening. OFF The output between terminals 6-7 on the optional SCS-10 module is set as 2nd radio channel
Start	---	---	OFF	<b>Selection START - OPEN</b>	ON Input between terminals 3-4 works as OPEN. OFF Input between terminals 3-4 works as START
Close	---	---	OFF	<b>Selection PEDESTRIAN - CLOSE</b>	ON Input between terminals 16-17 works as CLOSE. OFF Input between terminals 16-17 works as PEDESTRIAN
Reverse	---	---	OFF	<b>Reversing motion</b>	ON Reverses motion of standard rotation (See Fig.I). OFF Standard rotation (See Fig.I).

## ACCES AUX MENUS

Appuyer sur la touche OK

**LEGENDA**

8888

+ ↑  
- ↓  
OK ↵

Monter } Annuler/revenir au menu principal

Descendre }

Confirmation/Allumage afficheur

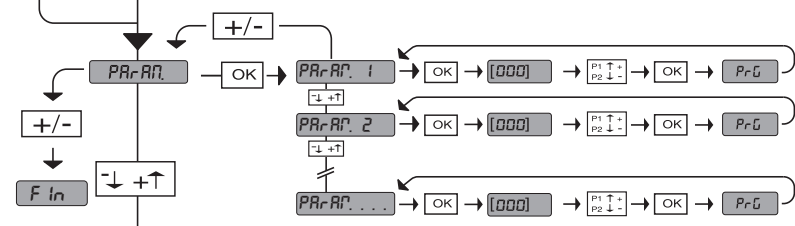
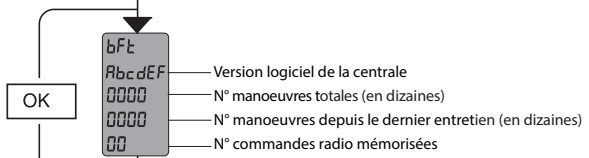

**Voir MENU PARAMÈTRES**

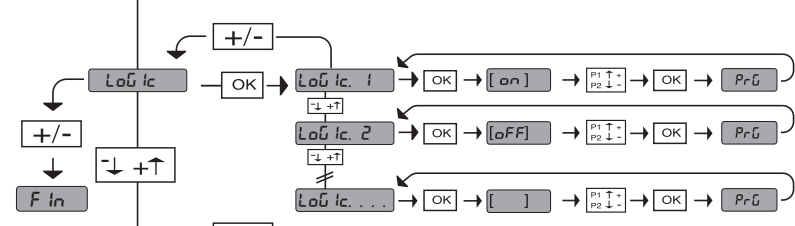

**Voir MENU LOGIQUES**

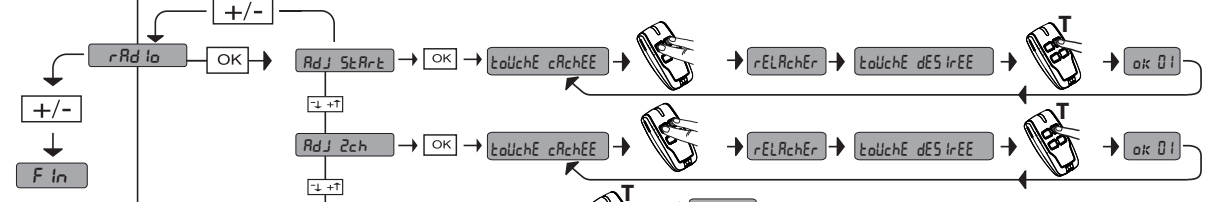

**Voir MENU RADIO**

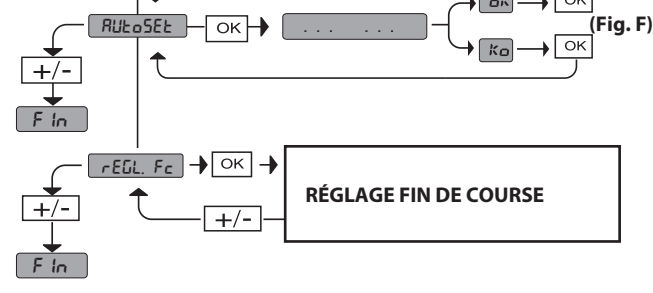
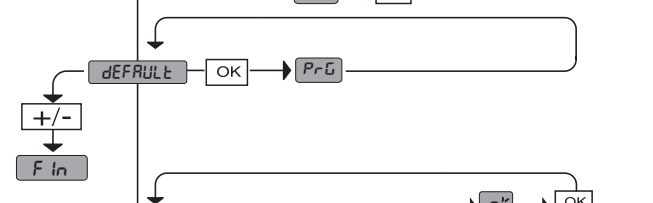
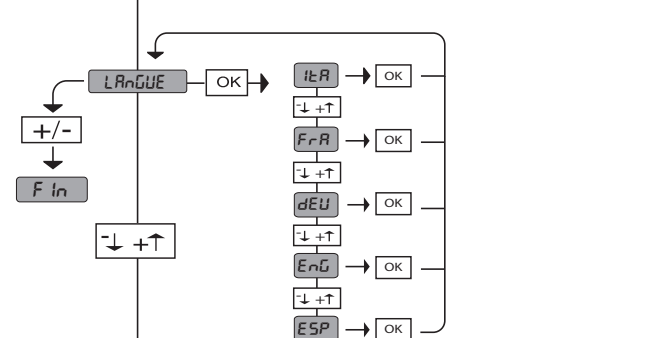
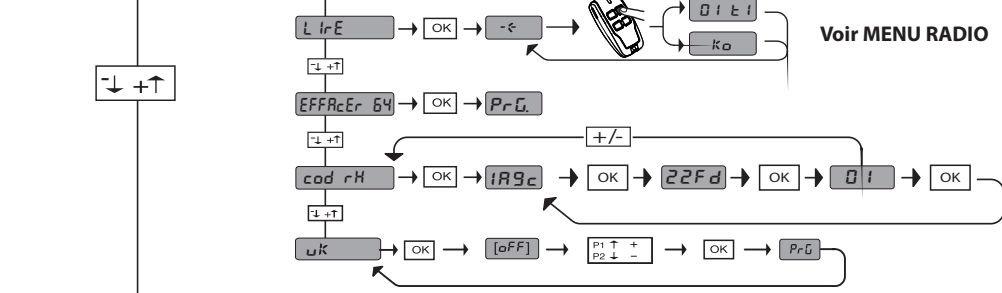

Logique	Description
<b>PEd</b>	activation entrée ouverture partielle
<b>StRE</b>	activation entrée START
<b>StoP</b>	activation entrée STOP
<b>Phot</b>	activation entrée PHOT
<b>bRr</b>	activation entrée COSTA
<b>cLo5</b>	activation entrée CLOSE
<b>oPEn</b>	activation entrée OPEN
<b>SUo</b>	activation fin de course ouverture
<b>SUc</b>	activation fin de course fermeture
<b>RNP</b>	inversion pour obstacle
<b>SEt</b>	réglage automatique <b>Attention! Fonction de détection des obstacles n'étant pas active</b>
<b>Er01</b>	erreur test photocellule
<b>Er02</b>	erreur test barre palpense
<b>Er10</b>	erreur test mosfet
<b>Er11</b>	erreur test shunt
<b>Er21</b>	erreur test encodeur
<b>Er40</b>	erreur thermique <b>ATTENTION : lorsque la centrale signale cette erreur le moteur ne peut pas accomplir la manoeuvre pendant un certain temps. Pendant ce laps de temps IL NE FAUT EN AUCUN CAS mettre hors tension le dispositif, car en cas contraire la désactivation dure plus longtemps.</b>
<b>Er50</b>	erreur communication avec module en option

**35.40**

└─── Seuil de couple réglée %

└─── Couple maximal moteur %

**2) GÉNÉRALITÉS**

Actionneur pour motorisation de portes résidentielles et industrielles. La compacité et la versatilité de montage permettent d'appliquer différents modes de motorisation.

3) CARACTÉRISTIQUES TECHNIQUES	
Alimentation :	220-230V 50/60Hz (*)
Puissance max. absorbée:	240W
Fin de course :	Electronique à ENCODEUR MAX 18 tours arbre de sortie
Température de fonctionnement:	-15°C / +55°C
Dimensions max. vantail:	ARGO: 20 m <sup>2</sup> ARGO G: 35 m <sup>2</sup>
Couple max.:	ARGO: 55 Nm ARGO G: 80 Nm
Nombre maxi de révolutions de l'arbre de sortie:	ARGO: 30 min <sup>-1</sup> ARGO G: 18 min <sup>-1</sup>
Lubrification:	Graisse permanente
Manœuvre manuelle:	Débloccage mécanique à poignée
Degré de protection:	IP 40
Pression acoustique:	<70dbA
Poids opérateur:	10 kg
Dimensions:	Voir Fig. H
Alimentation des accessoires:	24V~ (180 mA)
Branchement clignotant:	24V max 25W
Fusibles:	Voir Fig. D
Récepteur radio rolling code intégré:	Fréquence 433,92MHz

(\*) Tensions d'alimentation spéciales sur demande.

**Versions des transmetteurs utilisables :**  
Tous les transmetteurs ROLLING CODE compatibles



**4) DÉMONTAGE DU CARTER Fig. A**

**5) INSTALLATION DES TUBES Fig. B**

**6) INSTALLATION OPÉRATEUR Fig. C**

**7) ENTRÉE CÂBLES FIG. I**

**8) DÉBLOCCAGE MANUEL (Voir MANUEL D'UTILISATION -FIG.1-).**

**9) BRANCHEMENTS**

BORNE	DESCRIPTION
JP2	Câblage transformateur
JP10	Câblage moteur
1-2	Entrée antenne pour fiche radiorécepteur intégrée (1:TRESSE. 2: SIGNAL)
3-4	Entrée START / OPEN (N.O.)
3-5	Entrée STOP (N.C.) Si elle n'est pas utilisée, laisser le pontet inséré.
3-6	Entrée PHOTOCELLULE (N.C.) Si elle n'est pas utilisée, laisser le pontet inséré.
3-7	Entrée LINTEAU (N.C.) Si elle n'est pas utilisée, laisser le pontet inséré.
8-9	Sortie 24 V~ pour lumière clignotante (25 W max)
10-11	Sortie 24V~ 180mA max - alimentation photocellules ou autres dispositifs.
12-13	Sortie 24V~ Vsafe 180mA max - alimentation transmetteurs photocellules avec vérification.
14-15	(Contact NO) / Sortie 1 programmable en hauteur
16-17	Entrée OUVERTURE PARTIELLE / CLOSE (N.O.)
1-2 (SCS-IO)	Entrée FAULT-PHOT (NO). Entrée pour photocellules équipées de contact N.O. de vérification
1-3 (SCS-IO)	Entrée FAULT-BAR (NO). Entrée pour linteaux équipés de contact de contact N.O. de vérification
4-5 (SCS-IO)	(Contact NO) / Sortie 2 programmable en hauteur
6-7 (SCS-IO)	Sortie voyant portail ouvert/ 2 canal radio (contact NO)

**9.1) DISPOSITIFS DE SÉCURITÉ**

**Si vous utilisez la carte SCS-IO pendant le contrôle de la photocellule, branchez le Fault.**

**Remarque: utiliser uniquement les dispositifs de sécurité récepteurs avec contact en libre échange.**

Fig. L1-A: Branchement de 1 dispositif non vérifié (photocellule ou linteau).

Fig. L2-B: Branchement de 1 dispositif vérifié (photocellule ou linteau).

Fig. L3-C: Branchement de 2 dispositifs vérifiés (photocellules ou linteaux). Ce branchement est rendu possible uniquement à travers le module en option SCS-IO.

**10) RÉGLAGES**

SÉQUENCE DE RÉGLAGES CONSEILLÉE:
Réglage des fins de course (Fig. E)
Réglage automatique (Autoset) (Fig. F)
Programmation de la radiocommande (Fig. G)
Réglages éventuels des paramètres / logiques

**10.1) MENU PARAMÈTRES (PARRP)**  
**(TABLEAU "A" PARAMÈTRES)**

**10.2) MENU LOGIQUES (LOGIC)**  
**(TABLEAU "B" LOGIQUES)**

**10.3) MENU RADIO (RRDIO)**

Logique	Description
RdJ StRrt	<b>Ajouter Touche Start</b> associe la touche voulue à la commande Start
RdJ 2ch	<b>Ajouter Touche 2ch</b> associe la touche voulue à la commande 2° canal radio
LirE	<b>Lire</b> Vérifie une touche d'un récepteur, si elle est mémorisée, restitue le numéro du récepteur dans l'emplacement de la mémoire (de 01 à 64) et un numéro de touche (T1-T2-T3-T4)
EFFRcEr 54	<b>Eliminer Liste</b> <b>ATTENTION!</b> Elimine complètement de la mémoire du récepteur toutes les radiocommandes mémorisées.
cod rH	<b>Lecture code récepteur</b> Affiche le code récepteur nécessaire pour la radiocommande.
LH	<b>ON =</b> Active la programmation à distance des fiches à travers un transmetteur W LINK précédemment mémorisé. Cette activation reste active 3 minutes à compter de la dernière pression de la radiocommande W LINK. <b>OFF =</b> Programmation W LINK désactivée.

**- REMARQUE IMPORTANTE : MARQUER LE PREMIER ÉMETTEUR MÉMORISÉ AVEC LE TIMBRE CLÉ (MASTER).**

En programmation manuelle, le premier émetteur attribue le CODE CLÉ DU RÉCEPTEUR; ce code est nécessaire pour accomplir ensuite le clonage des émetteurs radio.

Le récepteur de bord intégré Clonix dispose également de quelques fonctionnalités avancées importantes:

- Clonage du transmetteur master (rolling code ou code fixe)
- Clonage par substitution de transmetteurs déjà insérés dans le récepteur
- Gestion base de données transmetteurs
- Gestion communauté de récepteurs

Pour l'utilisation de ces fonctionnalités avancées, se référer aux instructions du programmeur palmaire universel et au guide à la programmation CLONIX, fournies avec le dispositif du programmeur palmaire universel.

**10.4) MENU LANGUE (LINGUE)**

Il permet de régler la langue du programmeur à afficher.

**10.5) MENU DEFAULT (DEFULTE)**

Il reporte la centrale aux valeurs réglées par défaut.

**10.6) MENU RÉGLAGE AUTO (RULTE) (Fig. F)**

- Mettre le vantail en position de fermeture
- Démarrer une opération de réglage automatique en allant dans le menu de la centrale VENERE D.

Après avoir appuyé sur la touche OK le message "....." s'affiche, la centrale commande une manœuvre d'ouverture suivie d'une manœuvre de fermeture, pendant laquelle la valeur minimum de couple nécessaire pour le mouvement du vantail est automatiquement réglée.

Pendant cette phase, il est important d'éviter d'obscurcir les photocellules et d'utiliser les commandes START, STOP et l'afficheur.

Au terme de cette opération, la centrale de commande aura automatiquement configuré les valeurs de couple optimales. Les vérifier et les modifier, le cas échéant, comme décrit dans la programmation.

**ATTENTION : vérifier si la valeur de la force d'impact mesurée dans les points prévus par la norme EN12445 est inférieure à celle indiquée dans la norme EN 12453.**

**Attention !! Pendant le réglage automatique, la fonction de détection des obstacles n'étant pas active, le monteuse doit contrôler le mouvement et empêcher que des personnes ou des choses ne s'approchent ou ne restent dans le rayon d'action de l'automatisation.**

**10.7) MENU RÉGLAGE FIN DE COURSE (REG FC) (Fig. E)**

Phases du réglage des fins de course :

- 1) Se placer sur REG FC et confirmer avec OK.
- 2) L'afficheur indique CLOSE, à l'aide des touches HAUT et BAS, configurer la porte en position fin de course de fermeture. Confirmer avec OK, l'afficheur indique PRG.
- 3) Si l'afficheur le demande, agir sur la bague de réglage : dans le sens contraire des aiguilles d'une montre si l'afficheur indique UP, dans le sens des aiguilles d'une montre si l'afficheur indique DOWN. Une fois que la position correcte a été atteinte, l'afficheur indique OK. Confirmer avec la touche OK, l'afficheur indique PRG.
- 4) L'afficheur indique OPEN, à l'aide des touches HAUT et BAS, configurer la porte en position fin de course d'ouverture. Confirmer avec OK, l'afficheur indique PRG.

Si l'afficheur indique KO, cela signifie que le réglage n'a pas fonctionné.

Les causes peuvent être les suivantes :

- pression de la touche ESC avant la fin du réglage
- course mémorisée trop courte

**11) MODULE EN OPTION SCS**

**TABLEAU "A" - MENU PARAMÈTRES - (PARPR)**

Logique	min.	max.	default	Définition	Description
ESC	0	120	40	Temps fermeture automatique	Temps de fermeture automatique [s]
C. OUV	1	99	75	Couple moteurs ouverture	Couple ouverture [%] Règle la sensibilité à l'obstacle pendant l'ouverture (1=max., 99=min.) La fonction autotest règle automatiquement ce paramètre à une valeur de 10%. L'utilisateur peut modifier ce paramètre en fonction des nécessités de sensibilité à l'obstacle.
C. FER	1	99	75	Couple moteurs fermeture	Couple fermeture [%] Règle la sensibilité à l'obstacle pendant la fermeture (1=max., 99=min.) La fonction autotest règle automatiquement ce paramètre à une valeur de 10%. L'utilisateur peut modifier ce paramètre en fonction des nécessités de sensibilité à l'obstacle.
Uit OUV	ARGO 10 ARGO G 18	99	99	Vitesse à l'ouverture	Vitesse en régime à l'ouverture [%] Règle la vitesse que la porte doit atteindre en régime à l'ouverture, en pourcentage à la vitesse maximale atteignable par l'actuateur. La modification éventuelle de ce paramètre sera suivie d'une manœuvre complète de réglage ("SET" apparaît sur l'afficheur), pendant laquelle la reconnaissance de l'obstacle n'est pas active.
Uit FER	ARGO 10 ARGO G 18	99	99	Vitesse en fermeture	Vitesse en régime à la fermeture [%] Règle la vitesse que la porte doit atteindre en régime à la fermeture, en pourcentage à la vitesse maximale atteignable par l'actuateur. La modification éventuelle de ce paramètre sera suivie d'une manœuvre complète de réglage ("SET" apparaît sur l'afficheur), pendant laquelle la reconnaissance de l'obstacle n'est pas active.
ESP. rAL	5	99	10	Espace ralentissement	Espace ralentissement [%] Règle l'espace de rapprochement à la fin de course. Cet espace est effectué à vitesse faible.
OUV. PARTIELLE	10	99	40	Ouverture partielle	Ouverture partielle [%] Règle le pourcentage d'ouverture partielle par rapport à l'ouverture totale en fonctionnement "ouverture partielle".
ZONE	0	129	0	Zone	Zone [] Règle le numéro d'une zone de la porte insérée dans la connexion série par commandes centralisées. Zona=128 n'est utilisée. Zone=129 Utilisation du module en option SCS -I0.
POU. SU.	0	2	1	Mouvement sur fin de course	0 Logique pas activée 1-2 Active l'inversion du mouvement en cas d'arrêt sur le fin de cours de fermeture (2=mouvement plus important)
ESPACE désactivation inversion	0	200	0	Espace désactivation inversion	Désactive la détection d'obstacle/linteau active à proximité du fin de course pendant la fermeture 0= aucune désactivation 200= désactivation maximum <b>ATTENTION : A une incidence directe sur la force de choc: vérifier si la valeur configurée permet de respecter les règlements de sécurité en vigueur (*) Installer au besoin des dispositifs de sécurité anti-crasement.</b>
OUV. PROG 1	1	99	50	Sortie 1 programmable en hauteur	La sortie entre les bornes 14-15 s'active lorsque la porte dépasse le pourcentage d'ouverture réglé dans ce paramètre (1% = porte fermée, 99% = porte ouverte).
OUV. PROG 2	1	99	50	Sortie 2 programmable en hauteur	La sortie entre les bornes 4-5 du module en option s'active lorsque la porte dépasse le pourcentage d'ouverture réglé dans ce paramètre (1% = porte fermée, 99% = porte ouverte).

(\*) Dans l'Union européenne appliquer la EN12453 pour les limites de force et la EN12445 pour la méthode de mesure.

**11.1) CONNEXION SÉRIE À TRAVERS LA CARTE SCS1 (Fig. O)**

Le tableau de commande VENERE D permet, à travers les entrées et les sorties série prévues à cet effet (SCS1), la connexion centralisée de plusieurs automatisations. Cela permet d'accomplir, avec une seule commande, l'ouverture ou la fermeture de toutes les automatisations connectées.

En suivant le schéma de la Fig. O, connecter tous les tableaux de commande VENERE D, en utilisant exclusivement une boucle téléphonique.

Si un câble téléphonique avec plusieurs paires est utilisé, il est indispensable d'utiliser les fils d'une même paire.

**La longueur du câble téléphonique entre un appareil et le suivant ne doit pas dépasser les 250 m.**

À ce moment-là, il est nécessaire de configurer chaque centrale de commande VENERE D, en réglant avant tout une centrale MASTER, qui aura le contrôle de toutes les autres, nécessairement réglées en tant que SLAVES (voir menu logiques).

Régler un numéro de zone (voir menu paramètre) compris entre 0 et 127.

Le numéro de zone permet de créer des groupes d'automatisation, chacun d'eux répond au Master de Zone. Chaque zone peut avoir un seul MASTER. Le master de la zone 0 contrôle aussi les Slaves des autres zones.

**11.2) Interface avec système WIEGAND à travers le module SCS-WIE.**

Se référer aux instructions du module SCS-WIE.

**11.3) Expansion d'entrée et sorties travers le module en option SCS-IO.**

Le module en option SCS-IO permet d'ajouter 2 entrées et 2 sorties à la fiche VENERE-D (Fig. D).

Pour activer la connexion entre SCS-IO et VENERE-D insérer le module SCS-IO dans le connecteur prévu à cet effet et régler le paramètre ZONE = 129.

À ce moment-là, les 2 fiches sont synchronisées et les entrées/sorties de la fiche SCS-IO sont gérées par la fiche VENERE-D.

**TABLEAU "B" - MENU LOGIQUES - (LOGIC)**

Logique	min.	max.	default	Définition	Description
τcR	---	---	OFF	<b>Temps fermeture automatique</b>	ON Active la fermeture automatique OFF Exclut la fermeture automatique.
bL. INP. oUu.	---	---	OFF	<b>Bloque impulsions</b>	ON L'impulsion de démarrage n'a aucun effet pendant la phase d'ouverture. OFF L'impulsion de démarrage a un effet pendant la phase d'ouverture.
3 PAS	---	---	OFF	<b>3 Pas</b>	ON Active la logique 3 pas. Une impulsion de démarrage a les effets suivants : porte fermée : ouvre en ouverture: ferme et engage le TCA (s'il est configuré) porte ouverte: ferme en fermeture : ferme et rouvre OFF Active la logique 4 pas. Une impulsion de démarrage a les effets suivants : porte fermée : ouvre en ouverture: ferme et engage le TCA (s'il est configuré) porte ouverte: ferme en fermeture: ferme et n'engage pas le tca (stop)
PrEARL	---	---	OFF	<b>Préalarme</b>	ON Le clignotant s'allume 3 secondes environ avant le démarrage des moteurs. OFF Le clignotant s'allume au moment où les moteurs démarrent.
hoMME Port	---	---	OFF	<b>Action maintenue</b>	ON Fonctionnement à action maintenue en fermeture : la manœuvre d'ouverture se produit automatiquement, la manoeuvre de fermeture continue tant que la pression sur la touche de commande est maintenue (CLOSE). OFF Fonctionnement à impulsions (standard).
cELL. oUu	---	---	OFF	<b>Photocellules en ouverture</b>	ON: en cas d'obscurcissement, exclut le fonctionnement de la photocellule en ouverture. En phase de fermeture, inverse immédiatement. OFF: en cas d'obscurcissement, les photocellules sont actives en ouverture et en fermeture. Un obscurcissement de la photocellule en fermeture inverse le mouvement que lorsque la photocellule est libérée.
τEst Phot	---	---	OFF	<b>Test photocellule</b>	ON Active la vérification des photocellules OFF Désactive la vérification des photocellules S'il est désactivé (OFF) il bloque la fonction de vérification des photocellules, permettant la connexion de dispositifs non équipés de contact supplémentaire de vérificatio.
τEst bAr	---	---	OFF	<b>Test linteau</b>	ON Active la vérification du linteau OFF Désactive la vérification du linteau S'il est désactivé (OFF) il bloque la fonction de vérification du linteau, permettant la connexion de dispositifs non équipés de contact supplémentaire de vérificatio.
MAStER	---	---	OFF	<b>Master/Slave</b>	ON Le tableau de commande est configuré en tant que Master (Maître) dans une connexion centralisée. OFF Le tableau de commande est configuré en tant que Slave (Esclave) dans une connexion centralisée.
codE F IxE	---	---	OFF	<b>Code fixe</b>	ON Le récepteur est configuré pour le fonctionnement en mode code fixe. OFF Le récepteur est configuré pour le fonctionnement en mode code rolling.
ProG. rAd io	---	---	ON	<b>Programmation radiocommande</b>	ON Active la mémorisation via radio des transmetteurs: (Fig. K) 1- Appuyer en séquence sur la touche cachée (P1) et sur la touche normale (T1-T2-T3-T4) d'un transmetteur déjà mémorisé en mode standard à travers le menu radio. 2- Appuyer dans les 10 secondes sur la touche cachée (P1) et sur la touche normale (T1-T2-T3-T4) d'un transmetteur à mémoriser. Le récepteur sort du mode programmation après 10 secondes, durant ce laps de temps il est possible de saisir d'autres transmetteurs. Ce mode ne demande pas d'accéder au tableau de commande. OFF Désactive la mémorisation via radio des transmetteurs. Les transmetteurs ne sont mémorisés qu'en utilisant le menu Radio prévu à cet effet.
ScR-2ch	---	---	OFF	<b>Témoin portail ouvert ou II° canal radio</b>	ON La sortie entre les bornes 6 et 7 du module en option SCS-10 est configurée comme Témoin portail ouvert, dans ce cas le II° canal radio commande l'ouverture piétonne. OFF La sortie entre les bornes 6 et 7 du module en option SCS-10 est configurée comme II° canal radio
StARt-oPEn	---	---	OFF	<b>Sélection START - OPEN</b>	ON L'entrée entre les deux bornes 3 et 4 fonctionne comme OPEN. OFF L'entrée entre les deux bornes 3 et 4 fonctionne comme START.
PEd-cLoSE	---	---	OFF	<b>Sélection PIÉTON - CLOSE</b>	ON L'entrée entre les deux bornes 16 et 17 fonctionne comme CLOSE. OFF L'entrée entre les deux bornes 16 et 17 fonctionne comme PIÉTON.
Inv. Port.	---	---	OFF	<b>Inversion du mouvement</b>	ON Inverse le mouvement de rotation standard (Cf. Fig.I). OFF Rotation standard (Cf. Fig.I).



# MENÜZUGRIFF

## LEGENDA

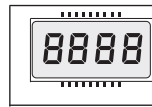

- + ↑ Aufwärts
  - ↓ Abwärts
  - OK ↵ Bestätigung/Aufleuchten Display
- } Annullieren / Zurück zum Hauptmenü

Taste OK drücken

**bFE** Software-Versione Steuerung  
**AbcdEF** Gesamtzahl Betriebsvorgänge (in Zehnern)  
**0000** Betriebsvorgänge seit letztem Wartungstermin (in Zehnern)  
**00** Zahl gespeicherte Fernsteuerungen

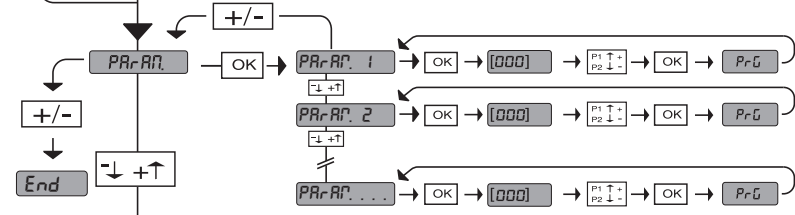

Siehe MENÜ PARAMETER

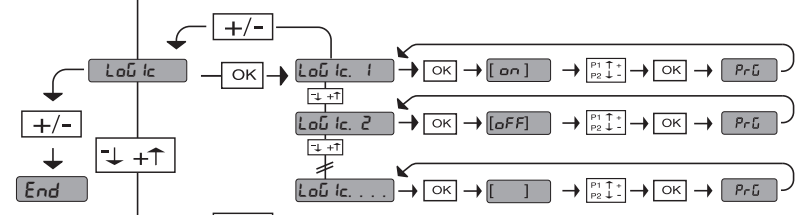

Siehe MENÜ LOGIKEN

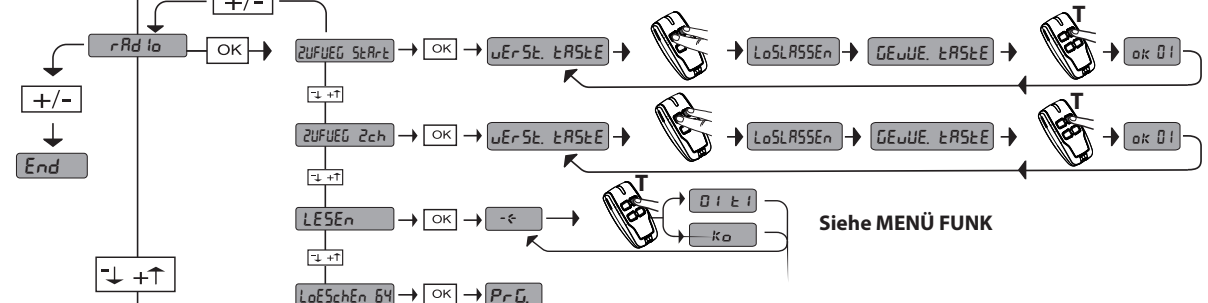

Siehe MENÜ FUNK

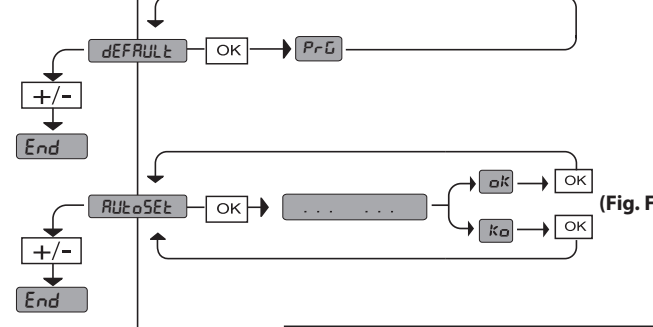
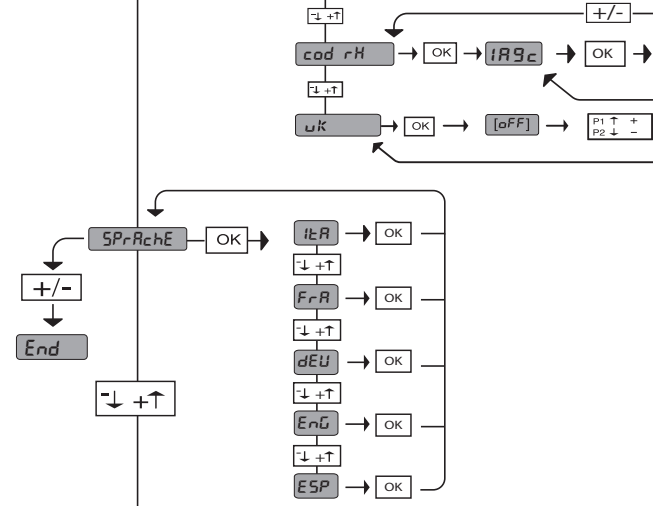

(Fig. F)

Logik	Beschreibung
PEd	Aktivierung Eingang partielle Öffnung
StrE	Aktivierung Eingang START
StoP	Aktivierung Eingang STOP
PhoE	Aktivierung Eingang PHOT
bAr	Aktivierung Eingang SCHIENE
cloS	Aktivierung Eingang CLOSE
oPEn	Aktivierung Eingang OPEN
SÜo	Aktivierung Endschalter Öffnung
SÜc	Aktivierung Endschalter Schließung
RnP	Richtungsänderung Hindernis
SEt	Auto-Einstellung <b>Achtung! Funktion Hinderniserfassung nicht aktiv</b>
Er01	Fehler Test Fotozelle
Er02	Fehler Test Schiene
Er10	Fehler Test Mosfet
Er11	Fehler Test Shunt
Er21	Fehler Test Encoder
Er40	Fehler Thermoschutzschalter <b>ACHTUNG: Wenn das Steuergerät diesen Fehler anzeigt, kann der Motor das Manöver nicht innerhalb einer bestimmten Zeit ausführen. Während dieser Zeit darf die Stromversorgung des Geräts nicht abgeschaltet werden; anderenfalls dauert die Deaktivierungszeit länger.</b>
Er50	Fehler Kommunikation mit Zusatzmodul

**35.40**  
 ————— Eingestellte Schwelle Drehmoment %  
 ————— Max. Drehmoment Motor %

**2) ALLGEMEINES**

Trieb für die Motorisierung von Sektionaltoren in Wohn- und Industriebauten. Die Kompaktheit und die Vielseitigkeit gestatten eine Vielzahl von Einsatzweisen der Motorisierung.

3) TECHNISCHE DATEN	
Stromversorgung:	220-230V 50/60Hz (*)
Max. Leistungsaufnahme:	240W
Endschalter:	Elektronisch mit ENCODER Max.18 Umdrehungen Ausgangswelle
Betriebstemperatur:	-15°C / +55°C
Max. Abmessung Türflügel:	ARGO: 20 mq ARGO G: 35 mq
Max. Drehmoment:	ARGO: 55 Nm ARGO G: 80 Nm
Max. Ausgangsdrehzahl:	ARGO: 30 min <sup>-1</sup> ARGO G: 18 min <sup>-1</sup>
Schmierung:	Perma-Fett
Manuelles Manöver:	Mechanische Entsperrung mit Knauf
Schutzgrad:	IP 40
Schalldruck:	<70dbA
Gewicht Trieb:	10 kg
Abmessungen:	Fig. H
Stromversorgung Zubehör:	24V~ (180 mA)
Anschluss Blinkleuchte:	24V max 25W
Schmelzsicherung:	Fig. D
Eingebauter Funkempfänger Rolling-Code:	frequenz 433.92MHz

(\*)Spezialspannungen auf Anfrage

**Verwendbare Sendertypen:**

**Alle kompatiblen Sender mit ROLLING CODE**



**4) ABBAU DER VERKLEIDUNG Fig. A**

**5) VORBEREITUNG DER LEITUNGEN Fig. B**

**6) INSTALLATION TRIEB Fig. C**

**7) KABELINGANG Fig. I**

**8) MANUELLE ENTPERRUNG** (Siehe BEDIENUNGSHANDBUCH - Fig. 1 -).

**9) ANSCHLÜSSE**

KLEMME	BESCHREIBUNG
JP2	Verkabelung Transformator
JP10	Verkabelung Motor
1-2	Eingang Antenne für integrierte Funkempfangkarte (1: STRUMPF, 2: SIGNAL).
3-4	EINGANG OPEN/START (N.O.)
3-5	Eingang STOP (N.C.) Jumper eingesetzt lassen, falls nicht benutzt.
3-6	Eingang FOTOZELLE (N.C.) Jumper eingesetzt lassen, falls nicht benutzt.
3-7	Eingang SCHIENE (N.C.) Jumper eingesetzt lassen, falls nicht benutzt.
8-9	Ausgang 24 V~ für Blinkleuchte (max. 25 W)
10-11	Ausgang 24V~ 180mA max. - Stromversorgung Fotozellen oder sonstige Vorrichtungen
12-13	Ausgang 24V~ VSAFE max. 180mA Stromversorgung Sender Fotozellen mit Überprüfung.
14-15	(Einschaltglied) / Ausgang 1 programmierbar in Höhe
16-17	Eingang PARTIELLE ÖFFNUNG / SCHLIESSEN (N.O.)
1-2 (SCS-IO)	Eingang FAULT-PHOT (N.O.). Eingang für Fotozellen mit Einschaltglied für Überprüfung.
1-3 (SCS-IO)	Eingang FAULT-BAR (N.O.). Eingang für Schienen mit Einschaltglied für Überprüfung.
4-5 (SCS-IO)	(Einschaltglied) / Ausgang 2 programmierbar in Höhe
6-7 (SCS-IO)	Ausgang Kontrollleuchte Tor offen / 2Kanal Funk (Einschaltglied)

**9.1) SICHERHEITSVORRICHTUNGEN**

Bei Benutzung der Karte SCS-IO mit kontrollierter Fotozelle wird FAULT abgeschlossen.

**Anmerkung: Nur empfangende Sicherheitsvorrichtungen mit freiem Austauschkontakt verwenden.**

Fig. L1-A:Anschluss einer Vorrichtung ohne Überprüfung (Fotozelle oder Schiene).  
Fig. L2-B:Anschluss einer Vorrichtung mit Überprüfung (Fotozelle oder Schiene).  
Fig. L3-C:Anschluss von zwei Vorrichtungen mit Überprüfung (Fotozelle oder Schiene).  
Dieser Anschluss ist nur mit dem Zusatzmodul SCS-IO möglich.

**10) EINSTELLUNGEN**

EMPFOHLENE EINSTELLSEQUENZ:
Einstellung der Endschalter (Fig. E)
Autoset (Fig. F)
Programmierung Fernbedienung (Fig. G)
Eventuelle Einstellungen der Parameter / Logiken

**10.1) MENÜ PARAMETER (PR-RP)**  
**(TABELLE "A" PARAMETER)**

**10.2) MENÜ LOGIKEN (L-LOGIC)**  
**(TABELLE "B" LOGIKEN)**

**10.3) MENÜ FUNK (R-RD IO)**

Logik	Beschreibung
ZUFUEG START	<b>Hinzufügen Taste Start</b> Ordnet die gewünschte Taste dem Befehl Start zu
ZUFUEG 2ch	<b>Hinzufügen Taste 2ch</b> Ordnet die gewünschte Taste dem Befehl 2. Funkkanal zu
LESEN	<b>Lesen</b> Nimmt die Überprüfung einer Taste eines Empfängers vor und gibt falls abgespeichert die Nummer des Empfängers im Speicherplatz (von 01 bis 64) und die Nummer der Taste (T1-T2-T3 oder T4) zurück.
LoESchen 64	<b>Liste löschen</b> <b>ACHTUNG!</b> Entfernt alle abgespeicherten Fernbedienungen aus dem Speicher des Empfängers
cod rH	<b>Lesen Code Empfänger</b> Zeigt den Code des Empfängers an, der für das Clonen der Fernbedienungen erforderlich ist.
UH	<b>ON</b> =Befähigt die Fernprogrammierung der Karten über einen zuvor abgespeicherten Sender W LINK.Dieser Befähigung bleibt nach dem letzten Drücken der Fernbedienung W LINK drei Minuten aktiv. <b>OFF</b> =Programmierung W LINK deaktiviert.

**- WICHTIGERHINWEIS:KENNZEICHNENSIEDENERSTENABGESPEICHERTEN SENDER MIT DER SCHLÜSSEL-MARKE (MASTER).**

Bei der manuellen Programmierung vergibt der erste Sender den SCHLÜSSEL-CODE DES EMPFÄNGERS; dieser Code ist für das anschließende Clonen der Funkbedienungen erforderlich.

Der eingebaute Empfänger Clonix weist außerdem einige wichtige erweiterte Funktionen auf:

- Clonen des Master-Senders (Rolling-Code oder fester Code)
- Clonen zur Ersetzung von bereits in den Empfänger eingegebenen Sendern
- Verwaltung der Datenbank der Sender
- Verwaltung Empfängergruppe

Bitte nehmen Sie für die Benutzung dieser erweiterten Funktionen auf die Anweisungen des Universal-Handprogrammiergerät und die Programmieranleitung CLONIX Bezug, die zusammen mit den Universal-Handprogrammiergerät geliefert werden.

**10.4) MENÜ SPRACHE (L-INDIA)**

Gestattet die Einstellung der Displaysprache der Programmiereinheit.

**10.5) MENÜ DEFAULT (dEFULT)**

Stellt die Steuereinheit auf die Defaultwerte zurück.

**10.6) MENÜ AUTOM. EINSTELLUNG (RULOSET) (Fig. F)**

- Bringen Sie den Flügel in die Position Schließung.
  - Starten Sie die Auto-Einstellung, indem Sie das entsprechende Menü der Tafel VENERE D aufrufen.
  - Sobald die Taste OK gedrückt wird, wird die Meldung "... .." angezeigt, die Steuereinheit führt ein Öffnungsmanöver aus, gefolgt von einem Schließungsmanöver, bei dem der Mindestwert des Drehmoments für die Bewegung des Türflügels automatisch eingestellt wird.
- Während dieser Phase müssen die Abdunklung der Fotozellen sowie die Benutzung der Befehle START, STOP und des Displays verhindert werden. Am Ende dieser Operation hat die Steuerungseinheit die optimalen Drehmomentwerte automatisch eingestellt. Überprüfen Sie sie und ändern Sie sie gegebenenfalls, wie im Abschnitt Programmierung beschrieben.

**ACHTUNG: Stellen Sie sicher, dass der Wert der Kraft, gemessen an den gemäß Norm EN12445 vorgesehenen Punkte, kleiner als der in der Norm EN 12453 angegeben ist.**

**ACHTUNG: Während der Auto-Einstellung ist die Funktion Hinderniserfassung nicht aktiv; der Monteur muss die Bewegung der Automatisierung überwachen und verhindern, dass Personen oder Sachen in den**

**Bewegungsbereich der Automatisierung gelangen.****10.7) MENÜ EINSTELLUNG ENDSCHALTER (rEE Fc) (Fig. E)**

Phasen der Einstellung der Endschalter:

- 1) Rufen Sie REG FC und bestätigen Sie mit OK.
- 2) Das Display zeigt CLOSE an; bringen die Tür mit den Taste AUF und AB in die Position Endschalter Schließung. Bestätigen Sie mit OK, das Display zeigt PRG.
- 3) Stellen Sie die Einstellmutter ein, falls das Display dies verlangt: in Gegenruhrzeigersinn, falls das Display UP anzeigt, in Uhrzeigersinn, falls das Display DOWN anzeigt. Wenn die richtige Position erreicht ist, zeigt das Display OK an. Bestätigen Sie mit der Taste OK, das Display zeigt PRG.
- 4) Das Display zeigt OPEN an; bringen die Tür mit den Taste AUF und AB in die Position Endschalter Öffnung. Bestätigen sie mit OK, das Display zeigt PRG. Falls das Display KO anzeigt, bedeutet dies, dass die Einstellung nicht ordnungsgemäß abgeschlossen wurde.

Die Ursachen können sein:

- Taste ESC vor Ende der Einstellung gedrückt
- abgespeicherter Weg zu kurz

**11) OPTIONALE SCS-MODULE****11.1) SERIELLE VERBINDUNG MIT KARTE SCS1 (Fig. O)**

Die Bedientafel VENERE D gestattet über die entsprechenden seriellen Ein- und Ausgänge (SCS1) das zentralisierte Anschließen mehrerer Automatisierungen. Auf diese Weise ist es möglich, mit einer einzigen Steuerung die Öffnung oder die Schließung aller angeschlossenen Automatisierungen auszuführen.

Befolgen Sie beim Anschließen aller Steuerungskarten VENERE D den Schaltplan von Fig. O und verwenden Sie dabei ausschließlich Telefonschleifen.

Bei Verwendung eines Telefonkabels mit mehreren Leiterpaaren müssen unbedingt die Drähte des gleichen Paares verwendet werden.

**Die Länge der Telefonschleife zwischen einem Gerät und dem nächsten darf 250 m nicht überschreiten.**

An diesem Punkt müssen die einzelnen Bedientafeln VENERE D in geeigneter Weise konfiguriert werden, und das heißt vor allem, dass eine Tafel als zentraler MASTER konfiguriert werden muss, der alle anderen, als SLAVE konfigurierten Karten kontrolliert (siehe Menü Logiken).

Geben Sie außerdem die Bereichsnummer (siehe Menü Parameter) zwischen 0 und 127 ein.

Die Bereichsnummer gestattet es, Gruppen von Automatisierungen anzulegen, die jeweils dem Bereichs-Master entsprechen. Jede Zone kann nur einen Master aufweisen; der Master der Zone 0 kontrolliert auch die Slaves der anderen Zonen.

**11.2) Schnittstelle mit WIEGAND-Systemen über SCS-WIE.**

Bitte nehmen Sie auf die Anweisungen des Moduls SCS-WIE Bezug.

**11.3) Erweiterung der Ein- und Ausgänge über das optionale Modul SCS-IO.**

Das optimale Menü SCS-IO gestattet es, der Karte VENERE-D zwei Eingänge und zwei Ausgänge hinzuzufügen (Fig. D).

Zur Aktivierung der Verbindung zwischen SCS-IO und VENERE-D muss das Modul SCS-IO in die entsprechende Steckverbindung eingesetzt werden und anschließend muss der Parameter BEREICH = 129 eingestellt werden.

An diesem Punkt sind die beiden Karte synchronisiert und die Eingänge/ Ausgänge der Karte SCS-IO werden von der Karte VENERE-D gesteuert.

**TABELLE "A" - MENÜ PARAMETER - (PRR-RR)**

Logik	min.	max.	default	Definition	Beschreibung
t c R	0	120	40	Zeit automatische Schließung	Zeit automatische Schließung [s]
d. RUF	1	99	75	Drehmomente Motoren Öffnung	Drehmoment Öffnung [%] Stellt die Sensibilität am Hindernis bei der Öffnung ein (1=max., 99=min.) Die Funktion Autoset stellt diesen Parameter automatisch auf den Wert 10% ein. Der Benutzer kann diesen Parameter in Abhängigkeit von der erforderlichen Hindernissensibilität ändern.
d. ZU	1	99	75	Drehmoment Motoren Schließung	Drehmoment Schließung [%] Stellt die Sensibilität am Hindernis bei der Schließung ein (1=max., 99=min.) Die Funktion Autoset stellt diesen Parameter automatisch auf den Wert 10% ein. Der Benutzer kann diesen Parameter in Abhängigkeit von der erforderlichen Hindernissensibilität ändern.
aFFnUnGSGESchL	ARGO 10 ARGO G 18	99	99	Geschwindigkeit Öffnung	Betriebsgeschwindigkeit bei der Öffnung- Stellt die Geschwindigkeit, die die Tür bei der Öffnung erreichen muss, als Prozentsatz der max. vom Trieb erreichbaren Geschwindigkeit ein. Die eventuelle Änderung dieses Parameter wird nach einem vollständigen Einstellmanöver ausgeführt (angezeigt von der Anzeige "SET" auf dem Display), während dessen die Hinderniserkennung nicht aktiv ist.
SchLIEBUnGSGESchL	ARGO 10 ARGO G 18	99	99	Geschwindigkeit Schließung	Betriebsgeschwindigkeit bei der Schließung- Stellt die Geschwindigkeit, die die Tür bei der Schließung erreichen muss, als Prozentsatz der max. vom Trieb erreichbaren Geschwindigkeit ein. Die eventuelle Änderung dieses Parameter wird nach einem vollständigen Einstellmanöver ausgeführt (angezeigt von der Anzeige "SET" auf dem Display), während dessen die Hinderniserkennung nicht aktiv ist.
d iStSlouD	5	99	10	Raum Verlangsamung	Raum Verlangsamung [%] Gibt den Raum für die Annäherung an den Endschalter an. Dieser Abstand wird mit niedriger Geschwindigkeit ausgeführt.
tE iLoFFnUnG	10	99	40	Partielle Öffnung	Partielle Öffnung [%] Stellt in der betriebsweise "Partielle Öffnung" den Prozentsatz der partiellen Öffnung ein, bezogen auf die vollständige Öffnung
ZonE	0	129	0	Bereich	Bereich [] Stellt die Bereichsnummer der Tür ein, eingegeben in die serielle Verbindung für zentralisierte Steuerungen. Bereich=128 nicht verwendet. Bereich=129 verwendet für optionales Menü SCS-IO.
POu. SL	0	2	1	Bewegung an Endschalter	0 Logik nicht aktiv 1-2 Aktiviert die Inversion der Bewegung beim Anhalten am Endschalter Schließung (2 = größere Bewegung)
r RUF dERHt. r iChLIEChS	0	200	0	Raum Deaktivierung Richtungswechsel	Deaktiviert die Hinderniserfassung / aktive Proximity-Leiste des Endschalters Schließung 0 = keine Deaktivierung 200 = Deaktivierung Maxime  <b>ACHTUNG: Wirkt sich direkt in der Stoßkraft aus: sicherstellen, dass der eingestellte Wert den geltenden Sicherheitsbestimmungen entspricht (*). Falls erforderlich Quetschutzsicherheitsvorrichtungen installieren.</b>
aUt PrOu 1	1	99	50	Ausgang 1 programmierbar in Höhe	Der Ausgang zwischen den Klemmen 14-15 wird aktiviert, wenn die Tür den Prozentsatz der Öffnung überschreitet, der für diesen Parameter eingestellt wird (1% = Tür geschlossen, 99% = Tür offen).
aUt PrOu 2	1	99	50	Ausgang 2 programmierbar in Höhe	Der Ausgang zwischen den Klemmen 4-5 des optionalen Moduls wird aktiviert, wenn die Tür den Prozentsatz der Öffnung überschreitet, der für diesen Parameter eingestellt wird (1% = Tür geschlossen, 99% = Tür offen).

(\* In der Europäischen Union EN12453 zur Begrenzung der Kraft und EN12445 für das Messverfahren anwenden.

TABELLE "B" - MENÜ LOGIKEN (LoG ic)

Logik	min.	max.	default	Definition	Beschreibung
τcR	---	---	OFF	<b>Zeit automatische Schließung</b>	ON aktiviert die automatische Schließung OFF deaktiviert die automatische Schließung.
ιPPUL Sbl. RUF	---	---	OFF	<b>Impulse blockieren</b>	ON Der Startimpuls hat während der Phase der Öffnung keinerlei Auswirkung. OFF Der Startimpuls hat während der Phase der Öffnung Auswirkung.
3 Schr itē	---	---	OFF	<b>3 Schritte</b>	ON Aktiviert die Logik 3 Schritte. Ein Startimpuls hat die folgenden Auswirkungen: Tür geschlossen.: öffnet bei Öffnung: hält an und schaltet TCA ein (falls konfiguriert) Tür offen: schließt Beim Schließen: stoppt und öffnet erneut OFF Aktiviert die Logik 4 Schritte. Ein Startimpuls hat die folgenden Auswirkungen: Tür geschlossen: öffnet bei Öffnung: hält an und schaltet TCA ein (falls konfiguriert) Tür offen: schließt bei Schließung: Stoppt und schaltet TCA nicht ein (Stopp)
υorRL RrΠ	---	---	OFF	<b>Voralarm</b>	ON Die Blinkleuchte geht ca. drei Sekunden vor dem Starten der Motoren an. OFF Die Blinkleuchte geht gleichzeitig mit dem Starten der Motoren an
τotΠRnn	---	---	OFF	<b>Mann anwesend</b>	ON Funktionsweise Mann anwesend bei Schließen: das Öffnungsmanöver erfolgt automatisch, das Schließungsmanöver wird fortgesetzt, solange die Taste gedrückt gehalten wird. (CLOSE). OFF Betriebsweise mit Impulsen (Standard).
Foto2. RUF	---	---	OFF	<b>Fotozelle Öffnung</b>	ON Deaktiviert beim Öffnen das Funktionieren der Fotozelle bei Abdunklung. Beim Schließen schaltet sie direkt um. OFF: Bei Abdunklung sind die Fotozellen sowohl beim Öffnen, als auch beim Schließen aktiv. Eine Abdunklung der Fotozelle beim Schließen schaltet die Bewegungsrichtung erst nach der Freigabe der Fotozelle um
τESt Phot	---	---	OFF	<b>Test Fotozelle</b>	ON Deaktiviert die Überprüfung der Fotozellen. OFF Deaktiviert die Überprüfung der Fotozellen. Falls deaktiviert (OFF), wird die Funktion Überprüfung Fotozellen gesperrt, so dass Vorrichtungen angeschlossen werden können, die nicht mit einem zusätzlichen Kontakt für die Überprüfung ausgestattet sind.
τESt bAr	---	---	OFF	<b>Test Schiene</b>	ON Aktiviert die Überprüfung der Schiene. OFF Deaktiviert die Überprüfung der Schiene. Falls deaktiviert (OFF), wird die Funktion Überprüfung Schiene gesperrt, so dass Vorrichtungen angeschlossen werden können, die nicht mit einem zusätzlichen Kontakt für die Überprüfung ausgestattet sind.
ΠRStEr	---	---	OFF	<b>Master/Slave</b>	ON Die Karte wird in einer zentralisierten Steuerung als Master eingestellt. OFF Die Karte wird in einer zentralisierten Steuerung als Slave eingestellt.
FEst codE	---	---	OFF	<b>Fester Code</b>	ON Der Empfänger ist für den Betrieb mit festem Code konfiguriert. OFF Der Empfänger ist für den Betrieb mit Rolling-Code konfiguriert.
ProG. FUnc	---	---	ON	<b>Programmierung Fernbedienungen</b>	ON Aktiviert die Abspeicherung der Sender über Funk: (Fig. K). 1- Drücken Sie nacheinander die versteckte Taste (P1) und die normale Taste (T1-T2-T3-T4) eines bereits in der Standardmodalität mit dem Menü Funk abgespeicherten Senders. 2- Drücken Sie innerhalb von 10 Sek. Die versteckte Taste (P1) und die normale Taste (T1-T2-T3-T4) eines abzuspeichernden Senders. Der Empfänger verlässt die Programmiermodalität nach 10 Sekunden, innerhalb dieser Zeit können weitere neue Sender eingegeben werden. Diese Modalität macht den Zugang zur Steuerungskarte nicht erforderlich. OFF Deaktiviert die Abspeicherung der Sender über Funk. Die Sender werden nur mit dem entsprechen Menü Funk abgespeichert.
ScR zch	---	---	OFF	<b>Kontrollleuchte Tor offen oder II. Funkkanal</b>	ON Der Ausgang zwischen den Klemmen 6 - 7 wird als Kontrollleuchte Tor offen konfiguriert, der II. Funkkanal steuert in diesem Fall die partielle Öffnung. OFF Der Ausgang zwischen den Klemmen 6 - 7 wird als II. Funkkanal konfiguriert.
StRrē -oPEn	---	---	OFF	<b>Wahl Start - Öffnen</b>	ON Der Eingang zwischen den beiden Klemmen 3 - 4 arbeitet als ÖFFNEN OFF Der Eingang zwischen den beiden Klemmen 3 - 4 arbeitet als START.
PEd-cLoSE	---	---	OFF	<b>Wahl FUSSGÄNGER - SCHLIESSENE</b>	ON Der Eingang zwischen den beiden Klemmen 16 - 17 arbeitet als SCHLIESSEN. OFF Der Eingang zwischen den beiden Klemmen 16 - 17 arbeitet als FUSSGÄNGER.
Πob. τRUSH	---	---	OFF	<b>Bewegungsumkehrung</b>	ON Kehrt die Richtung der Standardrotation um (siehe Abb. I). OFF Standardrotation (siehe Abb. I).

## ACCESO A LOS MENUS

**LEGENDA**

+ ↑

- ↓

OK ↵

Desplazar hacia arriba

Desplazar hacia abajo

Cancelar / retorno al menú principal

Confirmación/Encendido pantalla

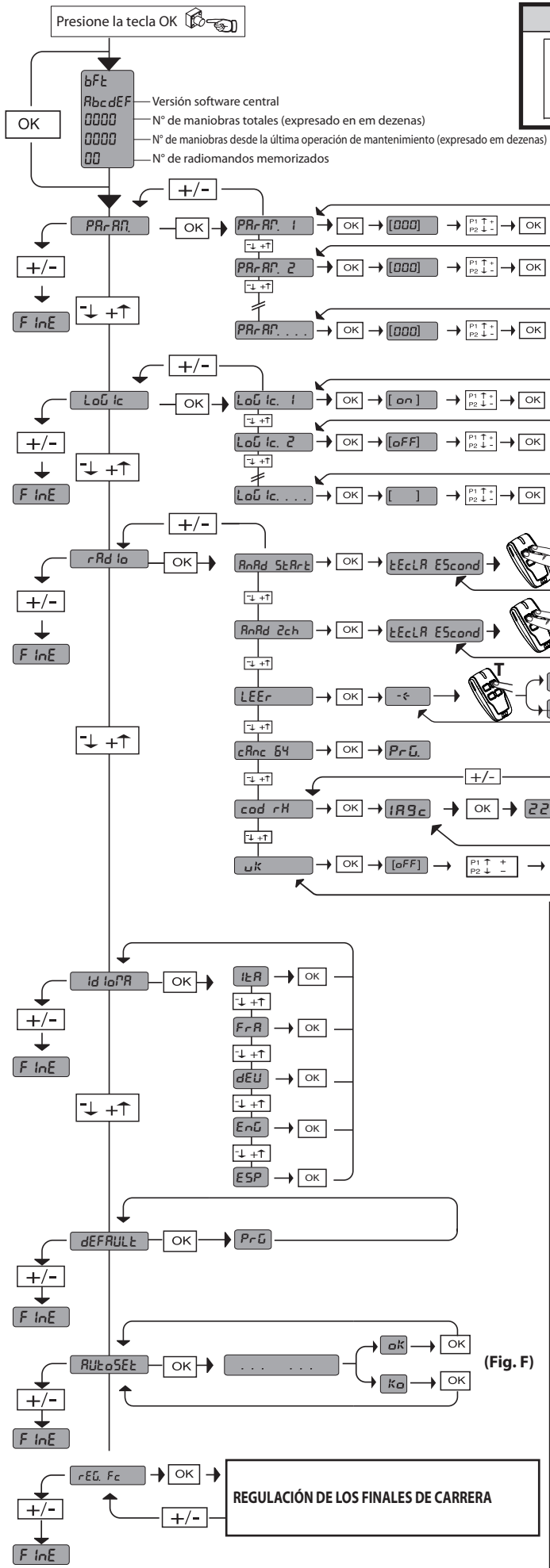

**Véase MENÚ PARÁMETROS**

**Véase MENÚ LÓGICAS**

**Véase MENÚ RADIO**

Lógica	Descripción
PEd	activación entrada apertura parcial
StRE	activación entrada START
StoP	activación entrada STOP
PhoE	activación entrada PHOT
bAr	activación entrada CANTO
cLoS	activación entrada CLOSE
oPEn	activación entrada OPEN
SUo	activación final de carrera apertura
SUc	activación final de carrera cierre
ANP	inversión por obstáculo
SEt	fase de configuración automática <b>¡Atención! Función de detección de obstáculos no está activada</b>
Er 01	error prueba fotocélula
Er 02	error prueba canto
Er 10	error prueba mosfet
Er 11	error prueba shunt
Er 21	error prueba encoder
Er 40	error térmica <b>ATENCIÓN: cuando la central señala este error, el motor no podrá ejecutar maniobras por un tiempo determinado. Durante este tiempo NO SE DEBE interrumpir la tensión al dispositivo, de lo contrario el tiempo de desactivación se prolongará más de lo previsto.</b>
Er 50	error comunicación con módulo opcional

**35.40**

- └─ Umbral de par configurado %
- └─ Par máximo motor %

**2) GENERALIDADES**

Accionador para motorización de puertas seccionales para aplicaciones residenciales e industriales. La estructura compacta y la versatilidad de montaje hacen que la motorización se pueda aplicar en diferentes modos.

3) DATOS TÉCNICOS	
Alimentación:	220-230V 50/60Hz (*)
Máx. potencia absorbida:	240W
Final de carrera:	Electrónico con ENCODER MÁX.18revoluciones Eje de salida
Reacción al golpe (ARGO):	Limitador de par integrado en cuadro de mando
Temperatura de funcionamiento:	-15°C / +55°C
Máx. Dimensiones hoja:	ARGO: 20mq ARGO G: 35mq
Par máx.:	ARGO: 55Nm ARGO G: 80Nm
Revoluciones máx. en salida:	ARGO: 30 min <sup>-1</sup> ARGO G: 18 min <sup>-1</sup>
Lubricación:	Grasa permanente
Accionamiento manual:	Desbloqueo mecánico de botón
Grado de protección:	IP 40
Presión acústica:	<70dba
Peso operador:	10 kg
Dimensiones:	Véase Fig. H
Alimentazione accessori:	24V~ (180 mA)
Collegamento lampeggiante:	24V max 25W
Fusibili:	Véase Fig. D
Receptor de radio Rolling-Code incorporado:	frecuencia 433.92MHz

(\*) Tensiones especiales de alimentación bajo pedido.

**Versiones de transmisores que se pueden utilizar:**

**Todos los transmisores ROLLING CODE compatibles con**



**4) DESMONTAJE DE CÁRTERES Fig. A**

**5) DISPOSICIÓN DE TUBOS Fig. B**

**6) INSTALACIÓN OPERADOR Fig. C**

**7) ENTRA A CABLES Fig. I**

**8) DESBLOQUEO MANUAL** (Véase MANUAL DE USO -Fig. 1-).

**9) CONEXIONES**

BORNE	DESCRIPCIÓN
JP2	Cableado transformador
JP10	Cableado motor
1-2	Entrada antena para tarjeta receptor de radio incorporada (1:PROTECCIÓN. 2:SEÑAL)
3-4	Entrada START / OPEN (N.O.)
3-5	Entrada STOP (N.C.) Si no se utiliza dejar el puente conectado.
3-6	Entrada FOTOCÉLULA (N.C.) Si no se utiliza dejar el puente conectado.
3-7	Entrada CANTO (N.C.) Si no se utiliza dejar el puente conectado.
8-9	Salida 24 V~ para indicador parpadeante (25 W máx.)
10-11	Salida 24V~ 180mA máx. - alimentación fotocélulas u otros dispositivos.
12-13	Salida 24V~ Vsafe 180mA máx. - alimentación transmisores fotocélulas con control.
14-15	(Contacto NO) / Salida 1 programable en altura
16-17	Entrada APERTURA PARCIAL / CLOSE (N.O.)
1-2(SCS-IO)	Entrada FAULT-PHOT (NO). Entrada para fotocél. con contacto N.O. de control.
1-3(SCS-IO)	Entrada FAULT-BAR (NO). Entrada para cantos con contacto N.O. de control.
4-5(SCS-IO)	(Contacto NO) / Salida 2 Programable en corriente alterna.
6-7(SCS-IO)	Salida Indicador cancela abierta / 2 canal radio (contacto N.O.)

**9.1) DISPOSITIVOS DE SEGURIDAD**

En caso de utilizar la tarjeta SCS-IO con fotocélula en fase de control, se debe conectar la entrada Fault.

**Nota: utilizar solamente dispositivos de seguridad receptores con contacto en intercambio libre.**

Fig. L1-A: Conexión de 1 dispositivo no controlado (fotocélula o canto).

Fig. L2-B: Conexión de 1 dispositivo controlado (fotocélula o canto).

Fig. L3-C: Conexión de 2 dispositivos controlados (fotocélulas o cantos). Esta conexión es posible solamente mediante el módulo opcional SCS-IO.

**10) REGULACIONES**

SECUENCIA DE REGULACIONES RECOMENDADA:
Regulación de los finales de carrera (Fig. E)
Autoset (Fig. F)
Programación de radiomando (Fig. G)
Eventuales regulaciones de los parámetros / lógicas

**10.1) MENÚ PARÁMETROS (PR-RP)**

(TABLA "A" PARÁMETROS)

**10.2) MENÚ LÓGICAS (L o G ic)**

(TABLA "B" LÓGICAS)

**10.3) MENU RADIO (r Rd io)**

Lógica	Descripción
RnRd StRrE	<b>Añadir Tecla start</b> asocia la tecla deseada al mando Start
RnRd 2ch	<b>Añadir Tecla 2ch</b> asocia la tecla deseada al mando 2º canal radio
LEEr	<b>Leer</b> Realiza un control de una tecla de un receptor. En caso de memorización, pantalla visualiza la posición de la memoria ha sido memorizado el radiomando (de 01 a 64) y el número de la tecla (T1-T2-T3 ó T4).
cRnc 54	<b>Eliminar Lista</b> <b>¡ATENCIÓN!</b> Elimina completamente de la memoria del receptor todos los radiomandos memorizados.
cod rH	<b>Lectura del código receptor</b> Visualiza el código receptor necesario para clonar los radiomandos.
WH	<b>ON</b> =Habilita la programación a distancia de las tarjetas mediante un transmisor W LINK previamente memorizado. Esta habilitación permanece activa 3 minutos desde presión del radiomando W LINK. <b>OFF</b> =Programación W LINK deshabilitada

**- NOTA IMPORTANTE: MARCAR EL PRIMER TRANSMISOR MEMORIZADO CON LA ETIQUETA CLAVE (MASTER).**

El primer transmisor, en el caso de programación manual, asigna el CÓDIGO CLAVE DEL RECEPTOR; este código es necesario para poder realizar la sucesiva clonación de los radiotransmisores.

El receptor de a bordo incorporado Clonix cuenta con algunas funciones avanzadas importantes:

- Clonación del transmisor master (rolling-code o código fijo)
- Clonación para sustitución de transmisores ya introducidos en el receptor
- Gestión de la base de datos de transmisores
- Gestión de comunidad de receptores

Para el uso de estas funciones avanzadas, consultar las instrucciones del programador portátil universal y la Guía de Programación CLONIX, suministradas con el dispositivo del programador portátil universal.

**10.4) MENÚ IDIOMA (L inGUA)**

Permite configurar el idioma del programador con pantalla.

**10.5) MENÚ DE VALORES PREDETERMINADOS (dEFaULt)**

Lleva nuevamente la central a los valores predeterminados.

**10.6) MENÚ DE CONFIGURACIÓN AUTOMÁTICA (AutOSÉt) (Fig. F)**

- Llevar la hoja a la posición de cierre
- Iniciar una operación de configuración automática pasando al menú específico del cuadro VENERE D.

Inmediatamente después de pulsar la tecla OK, se visualiza el mensaje "... ....", la central acciona una maniobra de apertura seguida por una maniobra de cierre, durante las cuales se configura automáticamente el valor mínimo de par necesario para el movimiento de la hoja.

Durante esta fase es importante evitar el oscurecimiento de las fotocélulas, así como el uso de los mandos START, STOP y de la pantalla.

Al final de esta operación, la central de mando habrá configurado automática los valores de par ideales. Comprobarlos si fuera necesario modificarlos como se describe en programación.

**ATENCIÓN: Controlar que el valor de la fuerza de impacto medido en los puntos previstos por la norma EN 12445 sea inferior al indicado en la norma EN 12453.**

**⚠ ¡Atención! Durante la fase de configuración automática, la función de detección de obstáculos no está activada, por lo que el instalador debe controlar el movimiento de la automatización e impedir que personas y cosas se acerquen o permanezcan en el radio de acción de la misma.**

**10.7) MENÚ DE REGULACIÓN DE LOS FINALES DE CARRERA (rEG Fc) (Fig. E)**

Fases de la regulación de los finales de carrera:

- 1) Posicionarse en REG FC y confirmar con OK.
- 2) La pantalla indica CLOSE, mediante las teclas ARRIBA y ABAJO, llevar la puerta a la posición de final de carrera de cierre. Confirmar con OK, la pantalla indica PRG.
- 3) Si la pantalla lo requiere, intervenir en la tuerca de regulación: en sentido contrario a las agujas del reloj si la pantalla indica UP, en sentido de las agujas del reloj si la pantalla indica DOWN. Cuando se alcanza la posición correcta, la pantalla indica OK. Confirmar con la tecla OK, la pantalla indica PRG.
- 4) La pantalla indica OPEN, mediante las teclas ARRIBA y ABAJO, llevar la puerta a la posición de final de carrera de apertura. Confirmar con OK, la pantalla indica PRG.

Si la pantalla indica KO significa que la regulación no ha sido realizada correctamente.

Las causas pueden ser:

- se ha presionado la tecla ESC antes de finalizar la regulación
- la carrera memorizada es demasiado corta

**11) MÓDULOS OPCIONALES SCS**

**11.1) CONEXIÓN SERIAL MEDIANTE TARJETA SCS1 (Fig. O)**

El cuadro de mando VENERE D permite, mediante entradas específicas y salidas seriales (SCS1), la conexión centralizada de varias automatizaciones. De este

modo se puede, con un único mando, realizar la apertura o el cierre de todas las automatizaciones conectadas.

Siguiendo el esquema de la Fig. O, conectar todos los cuadros de mando VENERE D, utilizando exclusivamente un cable doblado de tipo telefónico.

En el caso que se use un cable telefónico con varios pares, es indispensable utilizar cables del mismo par.

**La longitud del cable telefónico entre un aparato y el siguiente no debe exceder los 250 m.**

Entonces es necesario configurar debidamente cada cuadro de mando VENERE D, configurando en primer lugar una central MASTER, que controlará todas las otras, obligatoriamente fijar como SLAVE (véase el menú lógicas).

Configurar además el número de Zona (véase el menú parámetros) entre 0 y 127. El número de zona permite crear grupos de automatizaciones, cada una de las cuales responde al Master de Zona.

Cada zona puede tener un solo Master, el Master de la zona 0 controla también los Slave de las otras zonas.

**11.2) Interfaz con sistemas WIEGAND mediante módulo SCS-WIE.**

Consultar las instrucciones del módulo SCS-WIE.

**11.3) Expansión de entradas y salidas mediante el módulo opcional SCS-IO.**

El módulo opcional SCS-IO permite añadir 2 entradas y 2 salidas a la tarjeta VENERE-D (Fig. D).

Para activar la conexión entre SCS-IO y VENERE-D es necesario introducir el módulo SCS-IO en el conector específico y posteriormente configurar el parámetro ZONA = 129. En este punto las 2 tarjetas están sincronizadas y las entradas / salidas de la tarjeta SCS-IO son controladas por la tarjeta VENERE-D.

**TABLA "A" - MENÚ PARÁMETROS - (PAR RP)**

Lógica	min.	máx	Default	Definición	Descripción
t c R	0	120	40	Tiempo de Cierre Automático	Tiempo de cierre automático [s]
P. RPE r t	1	99	75	Par motores apertura	Par apertura [%] Configura la sensibilidad al obstáculo durante la apertura (1=máx., 99=min.) La función autotest configura automáticamente este parámetro a un valor de 10%. El usuario puede modificar este parámetro en base a las necesidades de sensibilidad al obstáculo.
P. c IE r r	1	99	75	Par motores cierre	Par cierre [%] Configura la sensibilidad al obstáculo durante el cierre (1=máx., 99=min.) La función autotest configura automáticamente este parámetro a un valor de 10%. El usuario puede modificar este parámetro en base a las necesidades de sensibilidad al obstáculo.
uEL. RP	ARGO 10 ARGO 18	99	99	Velocidad en fase de apertura	Velocidad a régimen en fase de apertura [%] Configura la velocidad que la puerta debe alcanzar a régimen en fase de apertura, en porcentaje a la velocidad máxima que puede alcanzar el accionador. La eventual modificación de este parámetro será seguida por una maniobra completa de ajuste (identificada por el mensaje "SET" en la pantalla), durante la cual no está activado el reconocimiento del obstáculo.
uEL. c IE	ARGO 10 ARGO G 18	99	99	Velocidad en fase de cierre	Velocidad a régimen en fase de cierre [%] Configura la velocidad que la puerta debe alcanzar a régimen en fase de cierre, en porcentaje a la velocidad máxima que puede alcanzar el accionador. La eventual modificación de este parámetro será seguida por una maniobra completa de ajuste (identificada por el mensaje "SET" en la pantalla), durante la cual no está activado el reconocimiento del obstáculo.
ESP. dEcEL	5	99	10	Espacio de deceleración	Espacio de deceleración [%] Configura el espacio de acercamiento al final de carrera. Este espacio es realizado a baja velocidad.
RPE r t P R c I R L	10	99	40	Apertura parcial	Apertura parcial [%] Regula el porcentaje de apertura parcial respecto a la apertura total en el funcionamiento "Abrir parcialmente".
ZonE	0	129	0	Zona	Zona [] Configurar el número de zona de la puerta introducida en la conexión serial para mandos centralizados. Zona=128 no se utiliza. Zona=129 Uso del módulo opcional SCS-IO.
Pou. SL	0	2	1	Movimiento en final de carrera	0 Lógica inactiva 1-2 Activa la inversión del movimiento cuando se para en el final de carrera de cierre (2 = Movimiento mayor)
ESP. dESH r B. InuErS.	0	200	0	Espacio de deshabilitación de inversión	Deshabilita la detección del obstáculo/canto activo cerca del fina de carrera en fase de cierre. 0= ninguna deshabilitación 200= deshabilitación máxima <b>⚠ ATENCIÓN: Influye directamente en la fuerza de impacto: comprobar que con el valor configurado se respeten las normas de seguridad vigentes (*). Si fuera necesario instalar dispositivos de seguridad antiplastamiento.</b>
oUt ProG 1	1	99	50	Salida 1 programable en altura	La salida entre los bornes 14-15 se activa cuando la puerta supera el porcentaje de apertura configurado en este parámetro (1% = puerta cerrada, 99% = puerta abierta).
oUt ProG 2	1	99	50	Salida 2 programable en altura	La salida entre los bornes 4-5 del módulo opcional SCS-IO se activa cuando la puerta supera el porcentaje de apertura configurado en este parámetro (1% = puerta cerrada, 99% = puerta abierta).

(\*) En la Unión Europea aplicar la EN12453 para los límites de fuerza, y la EN12445 para el método de medición.

TABLA "B" - MENÚ LÓGICAS - (Lógica ic)

Lógica	min.	máx.	default	Definición	Descripción
tiCRA	---	---	OFF	<b>Tiempo de Cierre Automático</b>	ON Activa el cierre automático OFF Excluye el cierre automático.
bl. INP. RP.	---	---	OFF	<b>Bloquea Impulsos</b>	ON El impulso de start no tiene ningún efecto durante la fase de apertura. OFF El impulso de start tiene efecto durante la fase de apertura.
3 PASOS	---	---	OFF	<b>3 Pasos</b>	ON Habilita la lógica 3 pasos. Un impulso de start tiene los siguientes efectos: puerta cerrada: abre en fase de apertura: detiene y activa el TCA (si está configurado). puerta abierta: cierra en fase de cierre: detiene y vuelve a abrir OFF Habilita la lógica 4 pasos. Un impulso de start tiene los siguientes efectos: puerta cerrada: abre en fase de apertura: detiene y activa el TCA (si está configurado) puerta abierta: cierra en fase de cierre: detiene y no activa el tca (stop)
PREALARMA	---	---	OFF	<b>Prealarma</b>	ON El indicador parpadeante se enciende aproximadamente 3 segundos antes de que el motores arranquen. OFF El indicador parpadeante se enciende simultáneamente cuando arrancan los motores.
hombre PRESE	---	---	OFF	<b>Hombre presente</b>	ON Funcionamiento con hombre presente en fase de cierre: la maniobra de apertura se produce de manera automática, la maniobra de cierre continua hasta que se mantiene presionada la tecla de mando. (CLOSE) OFF Funcionamiento a impulsos (estándar).
FOTOC.RP.	---	---	OFF	<b>Fotocélulas en fase de apertura</b>	ON En caso de oscurecimiento, excluye el funcionamiento de la fotocélula en fase de apertura. Durante la fase de cierre, invierte inmediatamente. OFF En caso de oscurecimiento, las fotocélulas se activan tanto en fase de apertura como de cierre. Un oscurecimiento de la fotocélula en fase de cierre, invierte el movimiento sólo tras la desactivación de la fotocélula.
TEST Phot	---	---	OFF	<b>Prueba de fotocélula</b>	ON Activa el control de las fotocélulas OFF Desactiva el control de las fotocélulas Si está deshabilitado (OFF) inhibe la función de control de las fotocélulas, permitiendo la conexión de dispositivos no equipados con contacto complementario de prueba.
TEST bAr	---	---	OFF	<b>Prueba de canto</b>	ON Activa el control del canto OFF Desactiva el control del canto Si está deshabilitado (OFF) inhibe la función de control del canto, permitiendo la conexión de dispositivos no equipados con contacto complementario de prueba.
MASTER	---	---	OFF	<b>Master/Slave</b>	ON El cuadro de mando es fijado como Master en una conexión centralizado. OFF El cuadro de mando es fijado como Slave en una conexión centralizado.
cod. Fijo	---	---	OFF	<b>Código Fijo</b>	ON El receptor es configurado para el funcionamiento en modo código fijo. OFF El receptor es configurado para el funcionamiento en modo código fijo.
Prog. Radio	---	---	ON	<b>Programación de los radiomandos</b>	ON Habilita la memorización vía radio de los transmisores: (Fig. K) 1- Pulsar en secuencia la tecla oculta (P1) y la tecla normal (T1-T2-T3-T4) de un transmisor ya memorizado en modo estándar a través del menú radio. 2- Dentro de los 10 seg. pulsar la tecla oculta (P1) y la tecla normal (T1-T2-T3-T4) de un transmisor por memorizar. Al cabo de 10 seg., el receptor sale del modo de programación, dentro de este tiempo se pueden incorporar nuevos transmisores. Este modo no requiere el acceso al cuadro de mando. OFF Deshabilita la memorización vía radio de los transmisores. Los transmisores se memorizan utilizando sólo el menú Radio específico.
SCR 2ch	---	---	OFF	<b>Indicador de cancela abierta o IIº canal radio</b>	ON La salida entre los bornes 6 - 7 del módulo opcional SCS-10 es configurada como Indicador de cancela abierta, el IIº canal radio en este caso la apertura peatonal. OFF La salida entre los bornes 6 - 7 del módulo opcional SCS-10 es configurada como IIº canal radio.
START - OPEN	---	---	OFF	<b>Selección START - OPEN</b>	ON La entrada entre los dos bornes 3 - 4 funciona como OPEN. OFF La entrada entre los dos bornes 3 - 4 funciona como START.
PEATONAL - CLOSE	---	---	OFF	<b>Selección PEATONAL - CLOSE</b>	ON La entrada entre los dos bornes 16 - 17 funciona como CLOSE. OFF La entrada entre los dos bornes 16 - 17 funciona como PEATONAL.
Inv. Rot.	---	---	OFF	<b>Inversión del movimiento</b>	ON Invierte el movimiento de la rotación estándar (Ver Fig.I). OFF Rotación estándar (Ver Fig.I).



## TOEGANG NAAR DE MENU'S

Drukken op de toets OK

**LEGENDA**

+ ↑

- ↓

OK ←

Doorloop op } Annuleer / terugkeer naar het hoofdmenu

Doorloop naar }

Bevestig/Aanschakeling display

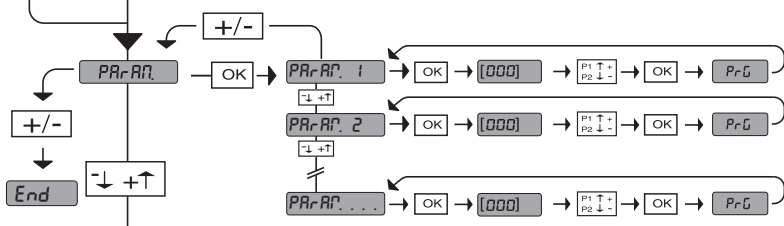
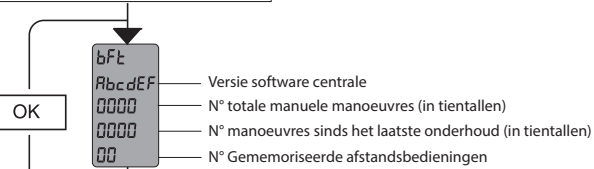

**Zie MENU PARAMETERS**

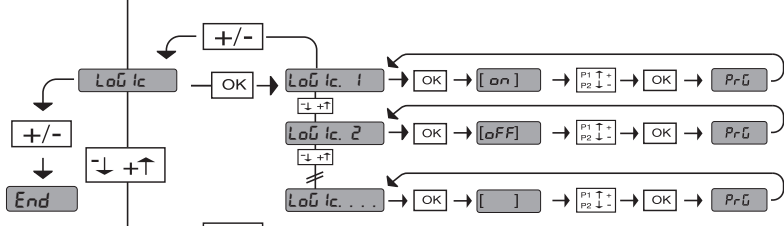

**Zie MENU LOGICA'S**

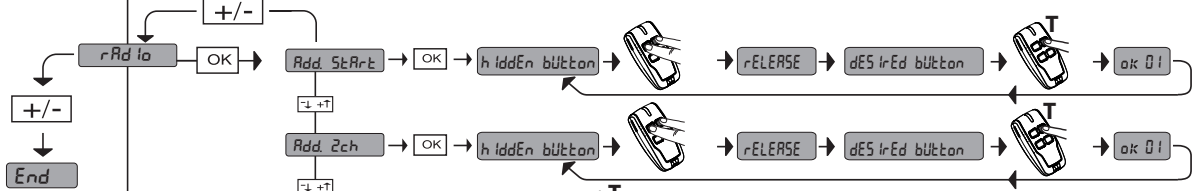

**Zie MENU RADIO**

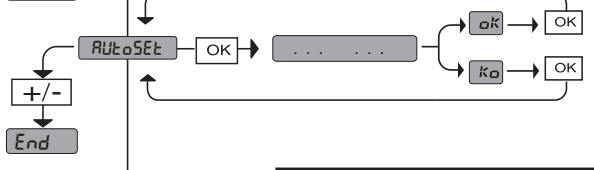
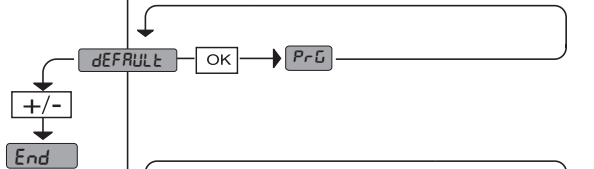
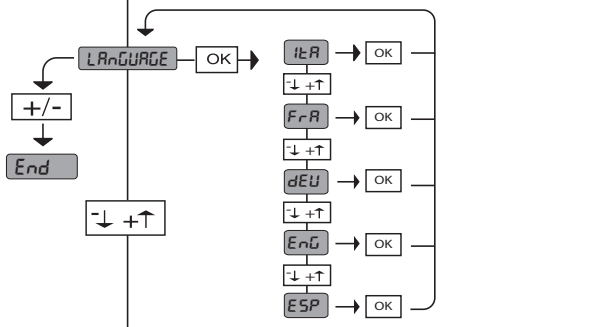
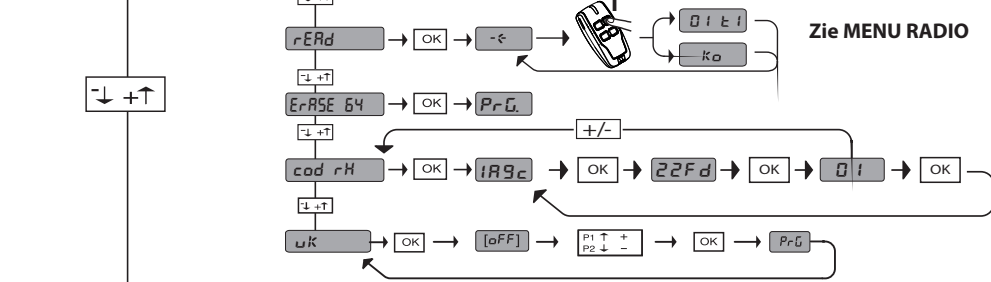

(Fig. F)

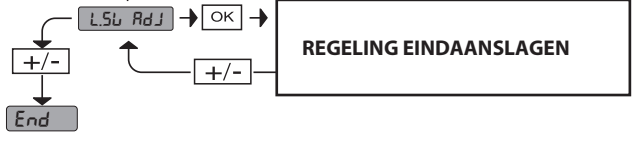

Logic	Description
<b>PEd</b>	partial opening input activated
<b>StErE</b>	START input activated
<b>StoP</b>	STOP input activated
<b>Phot</b>	PHOT input activated
<b>bAR</b>	SAFETY EDGE input activated
<b>cloS</b>	CLOSE input activated
<b>oPEn</b>	OPEN input activated
<b>SUo</b>	opening limit switch activated
<b>SUc</b>	closing limit switch activated
<b>RNP</b>	reverse due to obstacle
<b>SEt</b>	zelfinstelling <b>OPGELET! Functie van opname hindernissen niet actief</b>
<b>Er01</b>	photocell test error
<b>Er02</b>	safety edge test error
<b>Er10</b>	mosfet test error
<b>Er11</b>	shunt test error
<b>Er21</b>	encoder test error
<b>Er40</b>	thermal cutout error <b>OPGELET: wanneer de centrale deze fout geeft, kan de motor een bepaalde tijd lang geen manoeuvres verrichten. Gedurende deze tijd MAG de spanning van het apparaat NIET WORDEN AFGEKOPPELD, omdat de deactivering anders langer zal duren.</b>
<b>Er50</b>	optional module communication error

**35.40**

— Set torque threshold %

— Maximum motor torque %

**2) ALGEMEENHEDEN**

Aandrijver voor motorisering van de residentiële en industriële sectiedeuren. De compactheid en de veelzijdigheid van montage maken de motorisering toepasselijk op verschillende manieren.

3) TECHNISCHE GEGEVENS	
Voeding:	220-230V 50/60Hz (*)
Max geabsorbeerd vermogen:	240W
Eindaanslag:	Elektronisch met ENCODER MAX 18 toeren Uitgangsas
Bedrijfstemperatuur:	-15°C / +55°C
Max afmetingen luik:	ARGO: 20 mq ARGO G: 35 mq
Max koppel:	ARGO: 55 Nm ARGO G: 80 Nm
Toeren bij uitgang max.:	ARGO: 30 min <sup>-1</sup> ARGO G: 18 min <sup>-1</sup>
Smering:	Permanent vet
Manuele manoeuvre:	Mechanische deblokking met knop
Graad van bescherming:	IP 40
Geluidsdruk:	<70dbA
Gewicht operator:	10 kg
Afmetingen:	Zie Fig. H
Voeding accessoires:	24V~ (180 mA)
Verbinding knipperlicht:	24V max 25W
Zekeringen:	Zie Fig. D
Ingebouwde Radio-ontvanger Rolling-Code:	frequentie 433.92MHz

(\*) Speciale voedingsspanningen op aanvraag.

**Versies bruikbare transmitters:**  
**Alle transmitters ROLLING CODE compatibel met**



**4) DEMONTAGE CARTER Fig. A**

**5) VOORINSTELLING BUIZEN Fig. B**

**6) INSTALLATIE OPERATOR Fig. C**

**7) INGANG KABELS Fig. I**

**8) MANUELE DEBLOKKERING (Zie GEBRUIKSHANDLEIDING -Fig. 1-).**

**9) VERBINDINGEN**

KLEM	BESCHRIJVING
JP2	Bekabeling transformateur
JP10	Bekabeling motor
1-2	Ingang antenne voor geïntegreerde radio-ontvangende kaart (1:BUS, 2: SIGNAAL)
3-4	Ingang START / OPEN (N.O.)
3-5	Ingang STOP (N.C.) Indien niet gebruikt de brug ingevoerd laten.
3-6	Ingang FOTOCEL (N.C.) Indien niet gebruikt de brug ingevoerd laten.
3-7	Ingang BOORD (N.C.) Indien niet gebruikt de brug ingevoerd laten.
8-9	Uitgang 24 V~ voor knipperlicht(25 W max)
10-11	Uitgang 24V~180mA max-Voeding fotocellen of andere inrichtingen.
12-13	Uitgang24V~Vsafe 180mA max-Voeding transmitters fotocell. met nazicht.
14-15	(Contact NO) / Uitgang 1 programmeerbaar in de hoogte
16-17	Ingang GEDEELTELIJKE OPENING / CLOSE (N.O.)
1-2(SCS-IO)	Ingang FAULT-PHOT (NO). Ingang voor fotocellen uitgerust met contact N.O. van nazicht.
1-3(SCS-IO)	Ingang FAULT-BAR (NO). Ingang voor boorden uitgerust met contact N.O. van nazicht.
4-5(SCS-IO)	(Contact NO) / Uitgang 2 Programmeerbaar in afwisseling
6-7(SCS-IO)	Uitgang seinlamp hek open / 2 radiokanaal (contact N.O.)

**9.1) VEILIGHEIDSINRICHTINGEN**

Als de SCS-IO kaart gebruikt wordt met controlerende fotocel, dan moet de Fault aangesloten worden .

42 - ARGO-ARGO G

**Opmerkingen: alleen ontvangende veiligheidsinrichtingen gebruiken met contact in vrije wisseling.**

Fig. L1-A: Verbinding van 1 niet geverifieerde inrichting (fotocel of boord).

Fig. L2-B: Verbinding van 1 geverifieerde inrichting (fotocel of boord).

Fig. L3-C: Verbinding van 2 geverifieerde inrichtingen (fotocellen of boorden). Deze verbinding is alleen mogelijk gemaakt middels de optional module SCS-IO.

**10) REGELINGEN**

**AANBEVOLEN SEQUENTIE VAN REGELINGEN:**

Regeling van de eindaanslagen (Fig. E)

Autoset (Fig. F)

Programmering afstandsbediening (Fig. G)

Eventuele regelingen van de parameters / logica's

**10.1) MENU PARAMETERS (PRR-RR)**

(TABEL "A" PARAMETERS)

**10.2) MENU'S LOGICA'S (LGG-IC)**

(TABEL "B" LOGICA)

**10.3) MENU RADIO (rRd io)**

Logica	Beschrijving
RGG StRr t	<b>Voeg Toets Start bij</b> Koppelt de gewenste toets aan de bediening Start
RGG 2ch	<b>Voeg Toets 2ch bij</b> Koppelt de gewenste toets aan de bediening 2° radiokanaal
LEGG I	<b>Lees</b> Voert een nazicht van een toets van een ontvanger uit, indien gememoriseerd restitueert deze het nummer van de ontvanger in de plaats van het geheugen (van 01 tot 64) en het nummer van de toets (T1-T2-T3 of T4).
EL in. 64	<b>Elimineer Lijst</b> <b>OPGELET!</b> Verwijdert volledig alle gememoriseerde afstandsbedieningen uit het geheugen van de ontvanger.
cod rH	<b>Lezen code ontvanger</b> Visualiseert de code ontvanger noodzakelijk voor de klonering van de afstandsbedieningen.
UH	<b>ON</b> = Activeert de programmering op afstand middels een eerder gememoriseerde transmitter W LINK. Deze activering blijft 3 minuten actief na de laatste druk op de afstandsbediening W LINK. <b>OFF</b> = Programmering W LINK gedesactiveerd.

**- BELANGRIJKE OPMERKING: DE EERSTE GEMEMORISEERDE TRANSMITTER MARKEREN MET HET ZEGELTJE MET SLEUTEL (MASTER).**

De eerste transmitter, in het geval van een manuele programmering, wijst de SLEUTELCODE VAN DE ONTVANGER toe; deze code blijkt noodzakelijk te zijn om de volgende klonering van de radiotransmitters te kunnen uitvoeren.

De ingebouwde ontvanger aan boord Clonix beschikt bovendien over enkele belangrijke gevorderde functionaliteiten:

- Klonering van de master transmitter (rolling-code of vaste code)
- Klonering voor vervanging van transmitters reeds ingevoerd in de ontvanger
- Bestuur database transmitters
- Bestuur gemeenschap van ontvangers

Voor het gebruik van deze gevorderde functionaliteiten, beroep doen op de instructies van de universele handprogrammeur en op de Gids voor de Programmering CLONIX, geleverd samen met de inrichting van de universele handprogrammeur.

**10.4) MENU TAAL (L inGUR)**

Staat toe de taal op de display in te stellen.

**10.5) MENU DEFAULT (dEFRLU t)**

Brengt de centrale terug naar de vooringestelde waarden van default.

**10.6) MENU ZELFINSTELLING (RU t oSE t) (Fig. F)**

- Het luik naar de stand van sluiting brengen
- Een operatie van zelfinstelling starten en hierbij gaan naar het desbetreffende menu in het vakje VENERE D.
- Zodra de drukknop OK ingedrukt is wordt de melding gevisualiseerd ".....", de centrale bedient een manoeuvre van opening gevolg door een manoeuvre van sluiting, tijdens hetwelk de minimum waarde van koppel noodzakelijk voor de beweging van het luik automatisch wordt ingesteld. Tijdens deze fase is het belangrijk de verduistering van de fotocellen te vermijden, zoals ook het gebruik van de bedieningen START, STOP en van de display. Op het einde van deze operatie zal de centrale automatisch de optimale waarden van koppel ingesteld hebben. Deze verifiëren en eventueel wijzigen zoals beschreven in de programmering.

**OPGELET! Verifiëren of de waarde van de kracht van impact gemeten in de punten voorzien door de norm EN12445, lager is dan hetgeen aangeduid wordt in de norm EN 12453.**

**OPGELET!** Tijdens de zelfinstelling is de functie van opname hindernissen niet actief, de installateur moet de beweging van de automatisering controleren en verhinderen dat personen of dingen de werkstraal van de automatisering benaderen of er blijven staan.

### 10.7) MENU REGELING EINDAANSLAGEN (r-EG Fc) (Fig. E)

Fasen van de regeling van de eindaanslagen:

- 1) Zich plaatsen op REG FC en bevestigen met OK.
- 2) De display duidt aan CLOSE, middels de toetsen OP en NEER de deur naar de stand van eindaanslag van sluiting brengen. Bevestigen met OK, de display duidt aan PRG.
- 3) Indien de display het vraagt, ingrijpen op de instelknop: tegen de wijzers van de klok indien de display aanduidt UP, in de richting van de wijzers van de klok indien de display aanduidt DOWN. Wanneer men de correcte stand bereikt, duidt de display aan OK. Bevestigen met de toets OK, de display duidt aan PRG.
- 4) De display duidt aan OPEN, middels de toetsen OP en NEER de deur naar de stand van eindaanslag van opening brengen. Bevestigen met OK, de display duidt aan PRG.

Indien de display aanduidt KO, betekent dit dat de regeling niet geslaagd is.

De oorzaken kunnen zijn:

- druk op de toets ESC vóór het einde van de regeling
- gememoriseerde aanslag te kort.

## 11) OPTIONAL MODULES SCS

### 11.1) SERIËLE VERBINDING MIDDELS KAART SCS1 (Fig. O)

Het bedieningsbord VENERE D staat, middels speciale seriële ingangen en uitgangen(SCS1), de gecentraliseerde verbinding toe van meerdere automatisering

ringen. Op deze manier is het mogelijk, met een unieke bediening, de opening of de sluiting van alle verbonden automatiseringen uit te voeren.

Volgens het schema Fig. O, overgaan tot de verbinding van alle bedieningsborden VENERE D, uitsluitend gebruikmakend van een aansluiting van telefonisch type. Ingeval men een telefoonkabel met meerdere koppels gebruikt is het absoluut noodzakelijk de draden van hetzelfde koppel te gebruiken.

**De lengte van de telefoonkabel tussen een apparaat en de volgende mag de 250 m niet overschrijden.**

Nu is het nodig ieder bedieningsbord VENERE D op een geschikte wijze te configureren en hierbij eerst en vooral een MASTER centrale in te stellen die de controle van alle andere zal hebben, noodzakelijkerwijze ingesteld als SLAVE (zie menu logica's).

Bovendien het nummer van de Zone instellen (zie menu parameters) tussen 0 en 127. Het nummer van de zone staat toe groepen automatiseringen te creëren waarvan eenieder overeenstemt met de Master van de Zone. Iedere zone kan slechts een Master hebben, de Master van de zone 0 controleert ook de Slaves van de andere zones.

### 11.2) Interface met de systemen WIEGAND middels module SCS-WIE.

Beroep doen op de instructies van de module SCS-WIE.

### 11.3) Expansie van ingangen en uitgangen middels de optional module SCS-IO.

De optional module SCS-IO staat toe 2 ingangen en 2 uitgangen toe te voegen aan de kaart VENERE-D (Fig. D).

Om de verbinding te activeren tussen SCS-IO en VENERE-D moet men de module SCS-IO invoeren in de desbetreffende connector en vervolgens de parameter ZONE= 129 instellen.

Nu zijn de 2 kaarten gesynchroniseerd en de ingangen/ uitgangen van de kaart SCS-IO zijn bestuurd door de kaart VENERE-D.

TABEL "A" - MENU PARAMETERS - (PPr-Rf)

Logica	min.	max.	default	Definitie	Beschrijving
tcr	0	120	40	Tijd Automatische Sluiting	Tijd van automatische sluiting [s]
oP. t	1	99	75	Koppel motoren opening	Koppel opening [%] Stelt de gevoeligheid aan de hindernis in tijdens de opening (1=max., 99=min.) De functie autotest stelt automatisch deze parameter in op een waarde van 10%. De gebruiker kan deze parameter wijzigen op basis van de noodzaken van gevoeligheid aan de hindernis.
cL S. t	1	99	75	Koppel motoren sluiting	Koppel sluiting [%] Stelt de gevoeligheid aan de hindernis in tijdens de sluiting (1=max., 99=min.) De functie autotest stelt deze parameter automatisch in op een waarde van 10%. De gebruiker kan deze parameter wijzigen op basis van de noodzaken van gevoeligheid aan de hindernis.
oP SPEED	ARGO 10	99	99	Snelheid in opening	Snelheid van regime in opening [%] Stelt de snelheid in die de deur moet bereiken op regime in opening, in percentage aan de maximum snelheid bereikbaar door de aandrijver. De eventuele wijziging van deze parameter zal gevolgd worden door een volledig manoeuvre van instelling (geïdentificeerd door het opschrift "SET" op de display), tijdens deze fase is de herkenning van de hindernis niet actief.
cL SPEED	ARGO 10	99	99	Snelheid in sluiting	Snelheid op regime in sluiting [%] Stelt de snelheid in die de deur moet bereiken op regime in opening, in percentage aan de maximum snelheid bereikbaar door de aandrijver. De eventuele wijziging van deze parameter zal gevolgd worden door een volledig manoeuvre van instelling (geïdentificeerd door het opschrift "SET" op de display), tijdens deze fase is de herkenning van de hindernis niet actief.
d Ist. Slouid	5	99	10	Ruimte vertraging	Spatie vertraging [%] Stelt de ruimte van benadering naar de eindaanslag in. Deze ruimte wordt uitgevoerd aan lage snelheid.
PPr-Rf oPEN inG	10	99	40	Gedeeltelijke opening	Gedeeltelijke opening [%] Regel het percentage van gedeeltelijke opening tegenover de volledige opening in de werking "Opent gedeeltelijk"
Zone	0	129	0	Zone	Zone [] Stelt het nummer van de zone van de deur ingevoerd in de seriële verbinding voor gecentraliseerde bedieningen in. Zona=128 niet gebruikt. Zone=129 Gebruik van de optional module SCS -IO.
Pou. Sl.	0	2	1	Beweging op begrenzer	0 Logica niet actief 1-2 Activeert de omkering van de beweging wanneer deze op de eindaanslag sluiten tot stilstand komt (2 = grotere beweging)
rEud ISSPACe	0	200	0	Ruimte deactivering omkering van de beweging	Deactiveert de detectie van het obstakel/actieve rand in de nabijheid van de eindaanslag bij sluiten 0= geen enkele deactivering 200= deactivering maxim <b>⚠ LET OP: Heeft directe invloed op de botsingskracht: controleren of met de ingestelde waarde de geldende veiligheidsnormen worden nageleefd (*). Indien noodzakelijk, antibeklemmings-veiligheidsinrichtingen installeren.</b>
oUt PrOu 1	1	99	50	Uitgang 1 programmeerbaar in de hoogte	De uitgang tussen de klemmen 14-15 wordt geactiveerd wanneer de deur het percentage van opening ingesteld in deze parameter overschrijdt (1% = deur gesloten, 99% = deur open).
oUt PrOu 2	1	99	50	Uitgang 2 programmeerbaar in de hoogte	De uitgang tussen de klemmen 4-5 van de optional module SCS-IO wordt geactiveerd wanneer de deur het percentage van opening ingesteld in deze parameter overschrijdt (1% = deur gesloten, 99% = deur open).

(\* In de Europese Unie de EN12453 voor de krachtlimieten toepassen, en de EN12445 voor de meetmethode.

## MONTAJ KILAVUZU

TABEL "B" - MENU LOGICA'S - (LoGic)

Logica	min.	max.	default	Definitie	Beschrijving
teR	---	---	OFF	<b>Tijd Automatische Sluiting</b>	ON Activeert de automatische sluiting OFF Sluit de automatische sluiting uit.
ibL oPEn	---	---	OFF	<b>Blokkeer impulsen</b>	ON De impuls van start heeft geen enkel effect tijdens de fase van opening. OFF De impuls van start heeft effect tijdens de fase van opening.
3 StEP	---	---	OFF	<b>3 Stappen</b>	ON Activeert de logica 3 stappen. Een impuls van start heeft de volgende effecten: deur gesloten: opent in opening: stopt en voert de TAS in (indien geconfigureerd). deur open: sluit in sluiting: stopt en opent terug. OFF Activeert logica 4 stappen. Een impuls van start heeft de volgende effecten: deur gesloten: opent in opening: stopt en voert de TAS in (indien geconfigureerd) deur open: sluit in sluiting: stopt en voert de tas niet in (stop)
PRE-ALARm	---	---	OFF	<b>Prealarm</b>	ON Het knipperlicht gaat aan gedurende circa 3 seconden vóór het vertrek van de motoren. OFF Het knipperlicht gaat aan gelijktijdig met het vertrek van de motoren.
hold-to-run	---	---	OFF	<b>Man aanwezig</b>	ON Werking met man aanwezig in sluiting: het manoeuvre van opening gebeurt op automatische wijze, het manoeuvre van sluiting gaat verder zolang de toets van bediening ingedrukt blijft (CLOSE). OFF Werking met impulsen (standaard).
Photoc. oPEn	---	---	OFF	<b>Fotocellen in opening</b>	ON In geval van verduistering, sluit deze de werking van de fotocel uit in opening. In de fase van sluiting inverteert ze onmiddellijk. OFF In geval van verduistering, zijn de fotocellen actief zowel in opening als in sluiting. Een verduistering van de fotocel in sluiting inverteert de beweging alleen in sluiting na de vrijstelling van de fotocel.
teSt Phot	---	---	OFF	<b>Test fotocel</b>	ON Activeert het nazicht van de fotocellen OFF desactiveert het nazicht van de fotocellen Indien gedesactiveerd (OFF) wordt de functie van nazicht van de fotocellen belemmerd, waarbij de verbinding mogelijk is van inrichtingen niet uitgerust met een supplementair contact nazicht.
teSt bAr	---	---	OFF	<b>Test boord</b>	ON Activeert het nazicht van de boord OFF desactiveert het nazicht van de boord Indien gedesactiveerd (OFF) wordt de functie van nazicht van de boord belemmerd, waarbij de verbinding mogelijk is van inrichtingen niet uitgerust met een supplementair contact nazicht.
MAStEr	---	---	OFF	<b>Master / Slave</b>	ON Het bedieningsbord wordt ingesteld als Master in een gecentraliseerde verbinding OFF Het schakelbord wordt ingesteld als Slave in een gecentraliseerde verbinding.
FIxed code	---	---	OFF	<b>Vaste Code</b>	ON De ontvanger blijkt geconfigureerd te zijn voor de werking in modaliteit vaste code. OFF De ontvanger blijkt geconfigureerd te zijn voor de werking in modaliteit rolling-code.
radio Prog	---	---	ON	<b>Programmering afstandsbedieningen</b>	ON Activeert het memoriseren via radio van de transmitters: (Fig. K) 1- In sequens drukken op de verborgen toets (P1) en de normale toets (T1-T2-T3-T4) van een transmitter reeds gememoriseerd in standaard modaliteit middels het menu radio. 2- Binnen 10s drukken op de verborgen toets (P1) en de normale toets (T1-T2-T3-T4) van een te memoriseren transmitter. De ontvanger verlaat de modaliteit van programmering na 10s, binnen deze tijd is het mogelijk bijkomende nieuwe transmitters in te voeren. Deze modaliteit vereist geen toegang naar het schakelbord. OFF Desactiveert het memoriseren via radio van de transmitters. De transmitters worden alleen gememoriseerd gebruikmakend van het.
ScR-2ch	---	---	OFF	<b>Seinlamp hek open of II° radiokanaal</b>	ON De uitgang tussen de klemmen 6 - 7 van de optional module SCS-10 wordt geconfigureerd als Seinlamp Hek open, het II° radiokanaal in dit geval bedient de voetgangers-opening. OFF De uitgang tussen de klemmen 6 - 7 van de optional module SCS-10 wordt geconfigureerd als II° radiokanaal
StArt - oPEn	---	---	OFF	<b>Selectie START - OPEN</b>	ON De ingang tussen de twee klemmen 3 - 4 werkt als OPEN. OFF De ingang tussen de twee klemmen 3 - 4 werkt als START.
PEd-cLoSE	---	---	OFF	<b>Selectie VOETGANGERS - CLOSE</b>	ON De ingang tussen de twee klemmen 16 - 17 werkt als CLOSE. OFF De ingang tussen de twee klemmen 16 - 17 werkt als VOETGANGERS.
chRnGE Pbt.	---	---	OFF	<b>Omkering van de beweging</b>	ON Keert de beweging van de standaard rotatie om (Zie Fig.I). OFF Standaard rotatie (Zie Fig.I).

**BFT Spa** [www.bft-automation.com](http://www.bft-automation.com)  
Via Lago di Vico, 44 ITALY  
36015 Schio (VI)  
T +39 0445 69 65 11  
F +39 0445 69 65 22

**SPAIN** [www.bftautomatismos.com](http://www.bftautomatismos.com)  
**BFT GROUP ITALIBERICA DE AUTOMATISMOS S.L.**  
08401 Granollers - (Barcelona)

**FRANCE** [www.bft-france.com](http://www.bft-france.com)  
**AUTOMATISMES BFT FRANCE**  
69800 Saint Priest

**GERMANY** [www.bft-torantrieb.de](http://www.bft-torantrieb.de)  
**BFT TORANTRIEBSSYSTEME GmbH**  
90522 Oberasbach

**BENELUX** [www.bftbenelux.be](http://www.bftbenelux.be)  
**BFT BENELUX SA**  
1400 Nivelles

**UNITED KINGDOM** [www.bft.co.uk](http://www.bft.co.uk)  
**-BFT Automation UK Limited**  
Unit C2-C3, The Embankment Business Park, Vale Road, Heaton Mersey, Stockport, SK4 3GL

**-BFT Automation (South) Limited**  
Enterprise House, Murdock Road, Dorcan, Swindon, SN3 5HY

**PORTUGAL** [www.bftportugal.com](http://www.bftportugal.com)  
**BFT SA - COMERCIO DE AUTOMATISMOS E MATERIAL DE SEGURANCA**  
3026-901 Coimbra

**POLAND** [www.bft.pl](http://www.bft.pl)  
**BFT POLSKA SP.ZO.O.**  
Marecka 49, 05-220 Zielonka

**IRELAND** [www.bftautomation.ie](http://www.bftautomation.ie)  
**BFT AUTOMATION LTD**  
Unit D3, City Link Business Park, Old Naas Road, Dublin 12

**CROATIA** [www.bft.hr](http://www.bft.hr)  
**BFT ADRIA D.O.O.**  
51218 Drazice (Rijeka)

**CZECH REPUBLIC** [www.bft.it](http://www.bft.it)  
**BFT CZ S.R.O.**  
Praha

**TURKEY** [www.bftotomasyon.com.tr](http://www.bftotomasyon.com.tr)  
**BFT OTOMATIK KAPI SISTEMELERI SANAY VE**  
Istanbul

**RUSSIA** [www.bftrus.ru](http://www.bftrus.ru)  
**BFT RUSSIA**  
111020 Moscow

**AUSTRALIA** [www.bftaustralia.com.au](http://www.bftaustralia.com.au)  
**BFT AUTOMATION AUSTRALIA PTY LTD**  
Wetherill Park (Sydney)

**U.S.A.** [www.bft-usa.com](http://www.bft-usa.com)  
**BFT USA**  
Boca Raton

**CHINA** [www.bft-china.cn](http://www.bft-china.cn)  
**BFT CHINA**  
Shanghai 200072

**UAE** [www.bftme.ae](http://www.bftme.ae)  
**BFT Middle East FZCO**  
Dubai

