

XR S 868

FR

CARACTÉRISTIQUES TECHNIQUES

Alimentation	BUS 2easy ou bien 12-24V ~/~
Max Absorption	54 mA
Fréquence de transmission	868 MHz
Nombre max d'émetteurs	6
Communication avec carte électronique	Relais - BUS
Temps de réaction max	76 ms
Nombre max de tranches de sécurité	2
Technologie tranches de sécurité	- Mécanique (à contact NC) - Résistive (8k2)
Degré de protection	IP55
Température de fonctionnement	-20 °C +55 °C
Dimensions MAX encombrement (HxLxP)	112 x 84 x 36.5 mm

1. INSTALLATION

Les câbles doivent être tournés vers le bas 1. Insérer un seul câble par presse-câble. Fermer le presse-câble non utilisé (bouchon fourni).

Fixer la base du récepteur 2. La surface du support doit être plane.

- Fixation sur acier, aluminium, bois : 4 vis 2.9 x 19 UNI EN ISO 15481
- Fixation sur briques, béton : 4 chevilles 5 x 25 et vis à tête cylindrique

2. RACCORDEMENTS XR S 868

TOUJOURS COUPER L'ALIMENTATION ÉLECTRIQUE avant d'intervenir sur le récepteur. Fournir l'alimentation électrique seulement après avoir terminé tous les raccordements.

2.1 RACCORDEMENT À BUS 2EASY

Le BUS 2easy permet aussi bien l'alimentation que la communication du récepteur avec la carte électronique.

1. Relier le BUS 3. La ligne BUS n'a pas de polarité.
2. Positionner le jumper 3-A.
3. Installer XR S 868 sur la carte électronique (suivre les instructions spécifiques).

Ne pas assigner à d'autres dispositifs (par ex : photocellules) les adresses BUS 2easy occupées par XR S 868 :

- 0110 (OFF ON ON OFF) Sécurité en ouverture
- 1101 (ON ON OFF ON) Sécurité en fermeture

2.2 BRANCHEMENT À 12-24 V ~/~

1. Brancher les bornes 12-24 V ~/~ à l'alimentation accessoires de la carte électronique 4.
2. Brancher les bornes TEST 4 si la fonction Test est utilisée. Le Test vérifie la fonctionnalité du système avant chaque manutention.

Les lignes 12-24 V ~/~ et TEST n'ont pas de polarité.

3. Brancher les sorties relais aux entrées de la carte électronique :

Relais 1 - brancher à entrée NC ou 8k2

Relais 2 - brancher à entrée NC ou 8k2

Relais 1+2 - commute quand Relais 1 ou Relais 2 s'active - portée 24V ~/~ / 1A, 125V ~/~0,5A (clignotant, sonnerie...)

Relais Charge - commute quand le niveau de charge de la batterie d'au moins un des émetteurs est bas - portée 24V ~/~ / 1A, 125V ~/~0,5A (clignotant, sonnerie...)

4. Positionner le jumper 4 :

Si l'entrée TEST est connectée à une carte FAAC, jumper en position B.

Si l'entrée TEST n'est pas utilisée, jumper en position A.

Si l'entrée TEST est connectée à une carte non FAAC avec :

- Test actif-bas (0V), jumper en position B.
- Test actif-haut (12-24 V ~/~), jumper en position A.

Le TEST active le Relais1, le Relais2 et le Relais1+2 pour en vérifier le fonctionnement.

3. MÉMORISATION DES ÉMETTEURS

Installer et relier les émetteurs XT S 868 (suivre les instructions spécifiques).

- Sélectionner le mode de fonctionnement que l'on veut assigner à un ou plusieurs émetteurs :
1. Presser la touche PROG.RX sur le récepteur : on entre en programmation en mode MODE 0. Le récepteur émet 2 BIP courts pour confirmer.

2. Chaque fois qu'on presse la touche PROG.RX, on passe au mode de fonctionnement suivant, de MODE 0 jusqu'à MODE 3. Le récepteur émet un BIP court pour confirmer chaque passage.

Le MODE configuré est signalé par les LED en fonction du type de raccordement (voir les tableaux 6).

3. Lorsque le MODE souhaité est actif, dans les 30 s qui suivent presser la touche PROG.TX sur l'émetteur, qui doit être mémorisé dans ce mode. À la pression de la touche PROG. TX, la LED correspondante s'allume. Le récepteur émet un BIP court pour confirmer la mémorisation.

Signalisations :

- Le récepteur émet 1 BIP court et 1 BIP long si l'Émetteur a déjà été enregistré sur le Récepteur.
- Le récepteur émet 1 BIP court et 1 BIP long 3 fois si la mémoire est pleine.

4. Si nécessaire, répéter le point 3 pour tous les émetteurs qui doivent être mémorisés dans le MODE actif.

5. SORTIR DE LA PROGRAMMATION : au moyen de la touche PROG.RX, sélectionner le MODE 3, puis presser à nouveau. Le récepteur émet 3 BIP courts pour confirmer la sortie.

La sortie se produit automatiquement au bout de 30 s sans avoir mémorisé d'émetteurs.

3.1 REMPLACEMENT DES ÉMETTEURS

RÉINITIALISATION totale sur le récepteur et puis mémoriser à nouveau tous les émetteurs.

Pour un fonctionnement correct du système, chaque émetteur doit être mémorisé sur un seul récepteur.

3.2 RÉINITIALISATION

La réinitialisation efface complètement la mémoire du XR S 868. L'opération est irréversible.

1. Presser et maintenir la touche PROG.RX pressée pendant au moins 5 s.
2. Lorsque le récepteur émet un BIP continu, relâcher la touche. Le récepteur émet 5 BIP longs pour confirmer que la réinitialisation a été effectuée.

4. VÉRIFICATION DU FONCTIONNEMENT

Vérifier le fonctionnement des tranches installées et des LED sur XR S 868.

Pour garantir le bon fonctionnement du système, il faut un signal radio haut : positionner les émetteurs sans obstacles et ne pas utiliser de couvertures métalliques.

LED	ÉTAT	DESCRIPTION
	ON	Alimentation présente
	OFF	Alimentation absente
	Clignotant	Erreur BUS 2easy ou absence de signal radio d'un ou de plusieurs Émetteurs
1	ON	Relais1 au repos
	OFF	Relais1 occupé : tranche activée ou test en cours
2	ON	Relais2 au repos
	OFF	Relais2 occupé : tranche activée ou test en cours
	ON (+ BIP toutes les 5 s)	Niveau batteries XT S 868 bas : remplacer les batteries
	OFF	Niveau batteries XT S 868 suffisant
	VERT clignotant toutes les 7 s	Signal radio haut
	ORANGE clignotant toutes les 7 s	Signal radio moyen
	ROUGE ON (+ BIP toutes les 5 s)	Signal radio bas Pour identifier l'Émetteur avec un signal bas, vérifier chaque tranche : à chaque activation de la tranche, si l'Émetteur a un signal bas, le Récepteur émet 1 BIP.
	ERREUR : signal radio absent	Pour identifier l'Émetteur avec un signal absent, vérifier chaque tranche. Vérifier l'état des LED sur l'Émetteur de la tranche activée pour trouver la solution nécessaire : remplacement des batteries ou remplacement de l'Émetteur qui cause une erreur.
	ROUGE ON + LED1 OFF et/ou LED2 OFF	
	ON	TEST en cours
	OFF	TEST non actif

Fermer XR S 868 5 après avoir vérifié le bon fonctionnement.

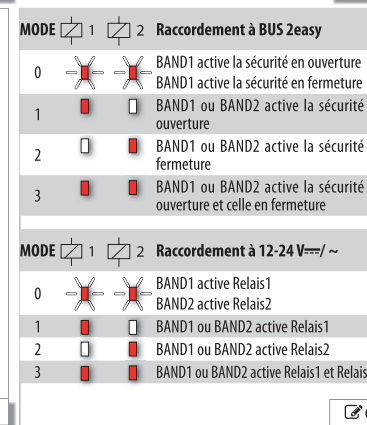
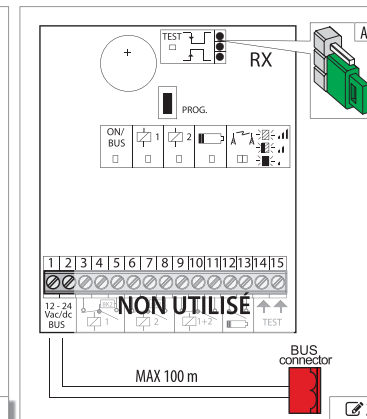
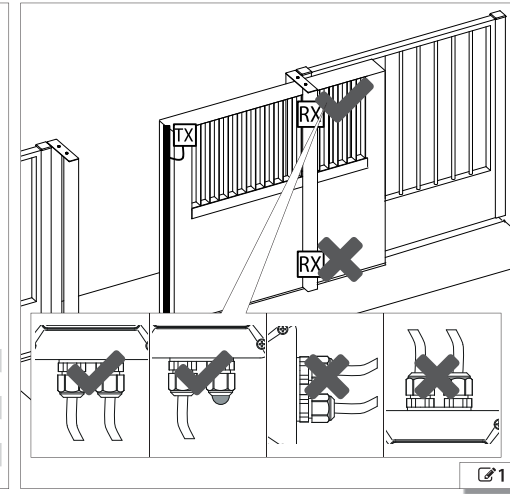
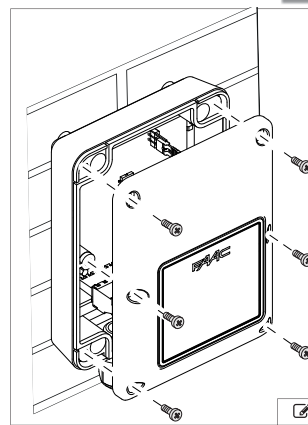
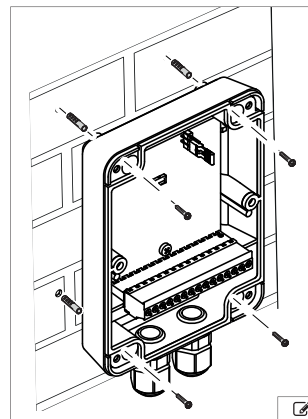
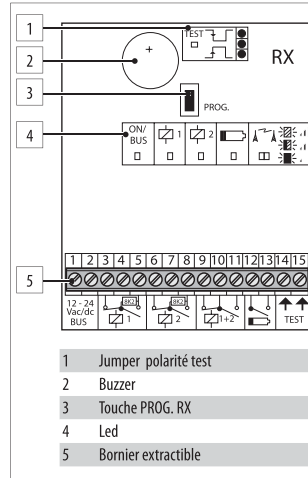

FAAC
XR S 868 p/n 787013

A B
787 xxx (xxx xxx xxx xx)
xxx MHz

Made in Spain
CE 0341

D C

DESCRIPTION ÉTIQUETTE
A. Code d'identification du modèle
B. Lire le manuel de l'opérateur / manuel d'utilisation
C. Éliminer selon les directives en vigueur
D. Référence organisme notifié (notified body)

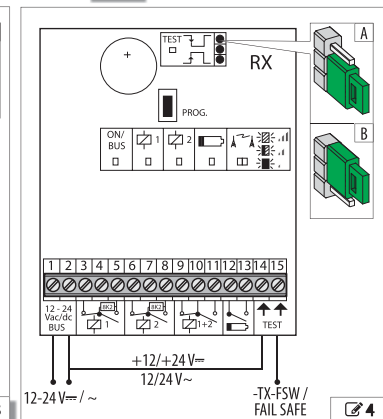

DÉCLARATION CE

Le Fabricant
Raison sociale : FAAC S.p.A. Soc. Unipersonale
Adresse : Via Calari, 10-40069Zola Predosa BOLOGNA - ITALIE

déclare par la présente que les produits suivants :

Description : Système radio pour la connexion de dispositifs de protection sensibles à la pression (PSPE) à systèmes de motorisation de portes/portails

Modèles : XT S 868, XR S 868;

respectent les législations communautaires suivantes en vigueur :

Directive R&TTE 1999/5/EC ; Directive machine 2006/42/EC ; Directive RoHS2011/65/UE

En outre, on a appliqué les normes harmonisées suivantes :

EN 13849-1:2008/AC:2009 CAT 2 PL "d" ; EN 13849-2:2004 ; EN 12100:2012 ; EN 12978:2003+A1 ; EN 61000-6-2:2005 ; EN 61000-6-3:2007/A1:2011 ; ETSI EN 301 489-1 V1.9:2011 ; ETSI EN 301 489-3 V1.6.1:2013 ; EN 300 220-2 V2.4.1:2012 ; EN 60204-1:2006+A1:2009 ; EN 60950-1:2006+A11:2009+A1:2010+A2:2013 ; EN 60950-1:2006+A12:2011 ; EN 60215:1989+A1:1992+A2:1994

Bologne 01-01-2016 CEO

921110558703 - Rev.A



FAAC S.p.A. Soc. Unipersonale
Via Calari, 10 - 40069 Zola Predosa BOLOGNA - ITALY
Tel. +39 051 61724 - Fax +39 051 758518
www.faac.it - www.faacgroup.com