

# Notice de programmation

## NICE Mindy TT1N

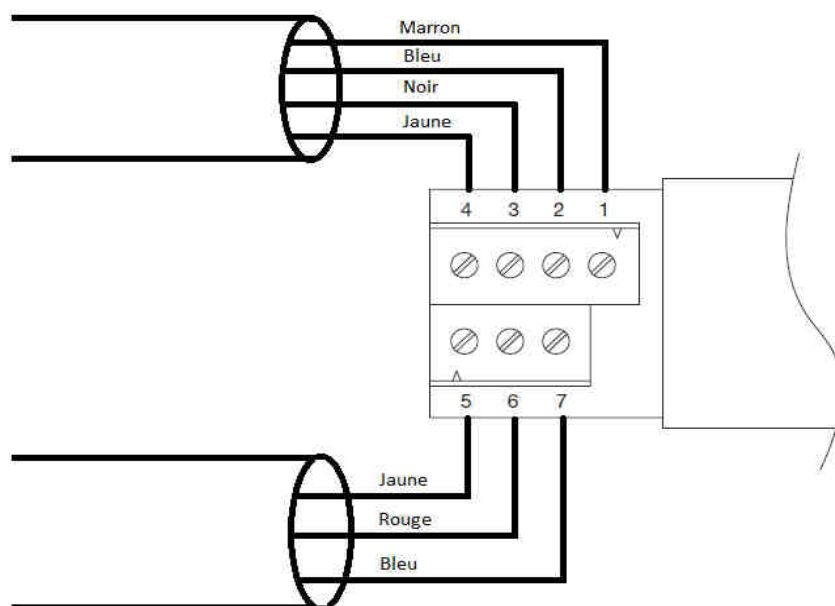

Remarque : les couleurs des fils sont données pour un moteur Nice. Si vous avez un moteur différent, vous devez seulement tenir compte de l'action indiquée entre parenthèses.

### Branchement de votre récepteur :

1. Coupez le courant de votre installation.
2. Dénudez les deux gaines du moteur puis dénudez chaque fil sur quelques millimètres.
3. Ouvrez le boîtier de votre récepteur. Passez les deux câbles dans les trous prévus à cet effet sur la partie amovible du boîtier.
4. Sortez la carte électronique du récepteur.
5. Effectuez les branchements avec les fils électriques du câble à 4 fils comme indiqué sur le schéma ci-dessus :
  - Branchez le fil marron sur la borne 1 du récepteur (il faut insérer le fil dans le trou sous les vis puis visser les vis pour le bloquer). Cette borne correspond à l'action « descendre ».
  - Branchez le fil bleu sur la borne 2 du récepteur (commun)
  - Branchez le fil noir sur la borne 3 du récepteur (action « monter »). Les fils marrons et noirs peuvent être intervertis.
  - Branchez le fil jaune sur la borne 4 du récepteur (terre)
6. Effectuez les branchements avec les fils électriques du câble à 3 fils comme indiqué sur le schéma :
  - Branchez le fil jaune sur la borne 5 du récepteur (terre)
  - Branchez le fil rouge sur la borne 6 du récepteur (phase)
  - Branchez le fil bleu sur la borne 7 du récepteur (neutre)
7. Votre récepteur est branché.