

USER MANUAL



Specifications

EN

Communication protocol:	Wiegand 26, 34, 37, 42, 24, 32, 35, 40bit (default: Wiegand26bit)
Protocol programming:	By Dipswitch
Proximity reading type:	EM 4002/4100 compatible and HID (125kHz) compatible
Operating frequency:	125 KHz
Reading distance:	up to 5 cm
Green LED:	externally controlled
Red LED:	externally controlled
Orange LED:	Idle Mode
Buzzer ON/OFF:	Yes
Backlight ON/OFF:	Yes
Tamper protection:	Yes
Cable distance:	50 m.
Consumption:	Max. 50mA
Power Supply:	9-14V DC
IP Rating:	IP66
Mounting:	Surface
Housing:	ABS
Resin potted electronic:	Yes
Dimensions (mm):	90x51x17

Spécifications

FR

Protocole de communication:	Wiegand 26, 34, 37, 42, 24, 32, 35, 40 bits (défaut : Wiegand 26 bits)
Programmation du protocole:	Par dip-switch
Type de lecture de proximité:	EM 4002/4100 compatible et HID (125kHz) compatible
Fréquence de fonctionnement:	125 KHz
Distance de lecture:	jusqu'à 5 cm
LED vert:	contrôle externe
LED rouge:	contrôle externe
LED orange:	Mode ralenti
Avertisseur sonore ACTIVÉ/DÉSACTIVÉ:	Oui
Rétroéclairage ACTIVÉ/DÉSACTIVÉ:	Oui
Protection anti-sabotage:	Oui
Distance de câble:	50 m.
Consommation:	Max. 50 mA
Alimentation électrique:	9-14 V CC
Classe IP:	IP66
Montage:	Surface
Boîtier:	ABS
Éléments électr. moulés en résine:	Oui
Dimensions (mm):	90x51x17

Specifiche

IT

Protocollo di comunicazione:	Wiegand a 26, 34, 37, 42, 24, 32, 35, 40 bit (predefinito: Wiegand a 26 bit)
Programmazione protocollo:	Con dipswitch
Tipo di lettura di prossimità:	EM 4002/4100 compatibile e HID (125kHz) compatibile
Frequenza operativa:	125kHz
Distanza di lettura:	fino a 5 cm
LED verde:	controllato esternamente
LED rosso:	controllato esternamente
LED arancione:	Modalità inattiva
Cicalino ON/OFF:	Sì
Retroilluminazione ON/OFF:	Sì
Protezione allarme:	Sì
Distanza cavo:	50 m
Assorbimento:	Max. 50 mA
Alimentazione:	9-14V DC
Classe IP:	IP66
Montaggio:	Superficie
Alloggiamento:	ABS
Elettronica incapsulata in resina:	Sì
Dimensioni (mm):	90x51x17

Especificación

ES

Protocolo de comunicación:	Wiegand de 26, 34, 37, 42, 24, 32, 35, 40 bits (predeterminado: Wiegand 26)
Programación del protocolo:	Por interruptor DIP
Tipo de lectura de proximidad:	EM 4002/4100 compatible y HID (125kHz) compatible
Frecuencia operativa:	125 KHz
Distancia de lectura:	hasta 5 cm
LED verde:	controlado externamente
LED rojo:	controlado externamente
LED naranja:	Modo inactivo
Buzzer ON/OFF:	Sí
Retroiluminado ON/OFF:	Sí
Protección contra la manipulación:	Sí
Distancia del cable:	50 m.
Consumo:	Máx. 50 mA
Fuente de alimentación:	9-14 V CC
Clasificación IP:	IP66
Montaje:	Superficie
Carcasa:	ABS
Electrónica sellada con resina:	Sí
Dimensiones (mm):	90x51x17

Merkmale

Kommunikationsprotokolle:	Wiegand 26, 34, 37, 42, 24, 32, 35, 40bit (Voreinstellung: Wiegand 26bit)
Protokoll Programmierung:	Mit DIP Schalter
RFID Lesertyp:	EM 4002/4100 kompatibel und HID (125kHz) kompatibel
Betriebsfrequenz:	125 KHz
Lesedistanz:	bis 5 cm
Grüne LED:	externe Steuerung
Rote LED:	externe Steuerung
Orangefarbene LED:	Standby Modus
Summer AN/AUS:	Ja
Backlight AN/AUS:	Ja
Sabotageschutz:	Ja
Kabellänge:	50 m
Stromaufnahme:	Max. 50mA
Betriebsspannung:	9-14V DC
IP-Schutzklasse:	IP66
Montage:	Aufputz
Gehäuse:	ABS
Harzvergossene Elektronik:	Ja
Abmessungen (mm):	90x51x17

Specificaties

Communicatieprotocol:	Wiegand 26, 34, 37, 42, 24, 32, 35, 40bit (standaard: Wiegand26bit)
Protocolprogrammering:	Via dipschakelaar
Naderingsleestype :	EM 4002/4100 compatibele en HID (125kHz) compatibele
Bedrijfsfrequentie:	125 KHz
Leesafstand:	tot 5 cm
Groene LED:	extern aangestuurd
Rode LED:	extern aangestuurd
Oranje LED:	Ruststand
Zoemer AAN/UIT:	Ja
Achtergrondverlichting AAN/UIT:	Ja
Tamperbeveiliging:	Ja
Kabelafstand:	50 m.
Verbruik:	Max. 50mA
Voeding:	9-14V DC
IP-code:	IP66
Montage:	Oppervlak
Behuizing:	ABS
In hars ingesloten elektronica:	Ja
Afmetingen (mm):	90x51x17

Mounting/ Montage/ Installazione/ Montaje/ Montage/ Montage

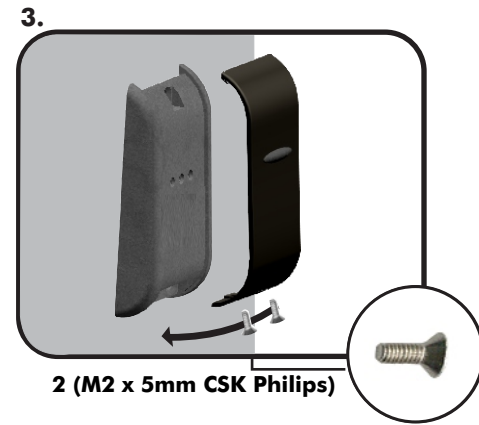
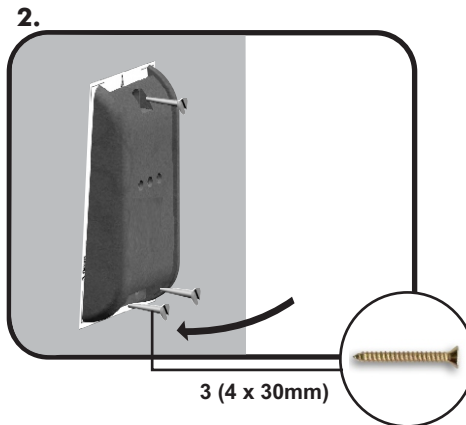
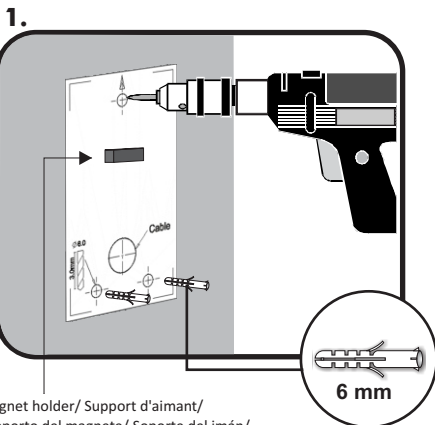

Wiring / Câblage / Cablaggio / Cableado / Verdrahtung / Verdrahtung

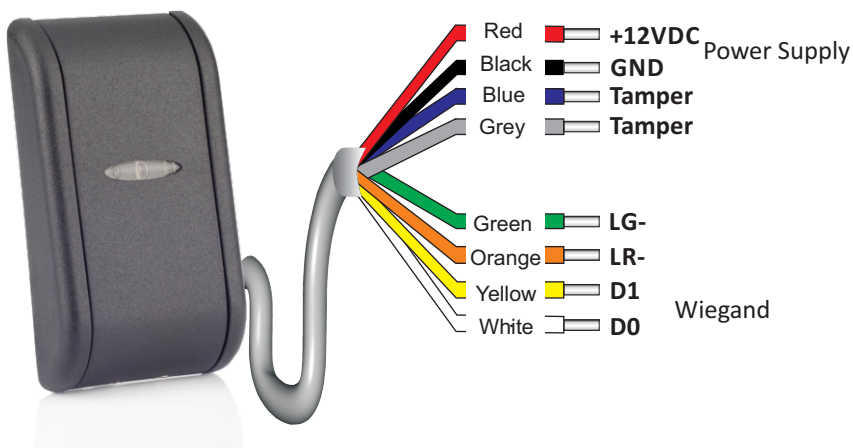

Colour/ Couleur/ Colore/ Color/ Farbe/ Kleur	Connection/ Connexion/ Connessione/ Conexión/ Anschluss/ Aansluiting
Red/ Rouge/ Rosso/ Rojo/ Rot/ Rood	+ 12V DC
Black/ Noir/ Nero/ Negro/ Schwarz/ Zwart	GND
Blue/ Bleu/ Blu/ Azul/ Blau/ Blauw	Tamper
Grey/ Gris/ Grigio/ Gris/ Grau/ Grijs	
Green/ Vert/ Verde/ Verde/ Grün/ Groen	GREEN LED -
Orange/ Orange/ Arancione/ Naranja/ Orange/ Oranje	RED LED -
Yellow/ Jaune/ Giallo/ Amarillo/ Gelb/ Geel	DATA1
White/ Blanc/ Bianco/ Blanco/ Weiß/ Wit	DATA0

	9-14V DC	9-14V CC	9-14V DC	9-14V CC	9-14V DC	9-14V DC
+12VDC	9-14V DC	9-14V CC	9-14V DC	9-14V CC	9-14V DC	9-14V DC
GND	ground	terre	terra	tierra	Erdung	aarde
Tamper	Tamper Switch	Switch d'autoprotection	Interruttore antimanomissione	Interrupitor antisabotaje	Sabotageschalter	Sabotage schakelaar
Tamper	Tamper Switch	Switch d'autoprotection	Interruttore antimanomissione	Interrupitor antisabotaje	Sabotageschalter	Sabotage schakelaar
LG-	Green LED -	LED vert -	Led verde -	Led verde -	Grüne LED	Groene LED -
LR-	Red LED -	LED rouge -	Led rosso -	Led rojo -	Rote LED	Rode LED -
D1	Data 1	données 1	Data 1	Datos 1	Datenleitung 1	Data 1
D0	Data 0	données 0	Data 0	Datos 0	Datenleitung 0	Data 0

WIEGAND Connection/ Connexion/ Conessione/ Conexión/ Anschluss/ Aansluiting

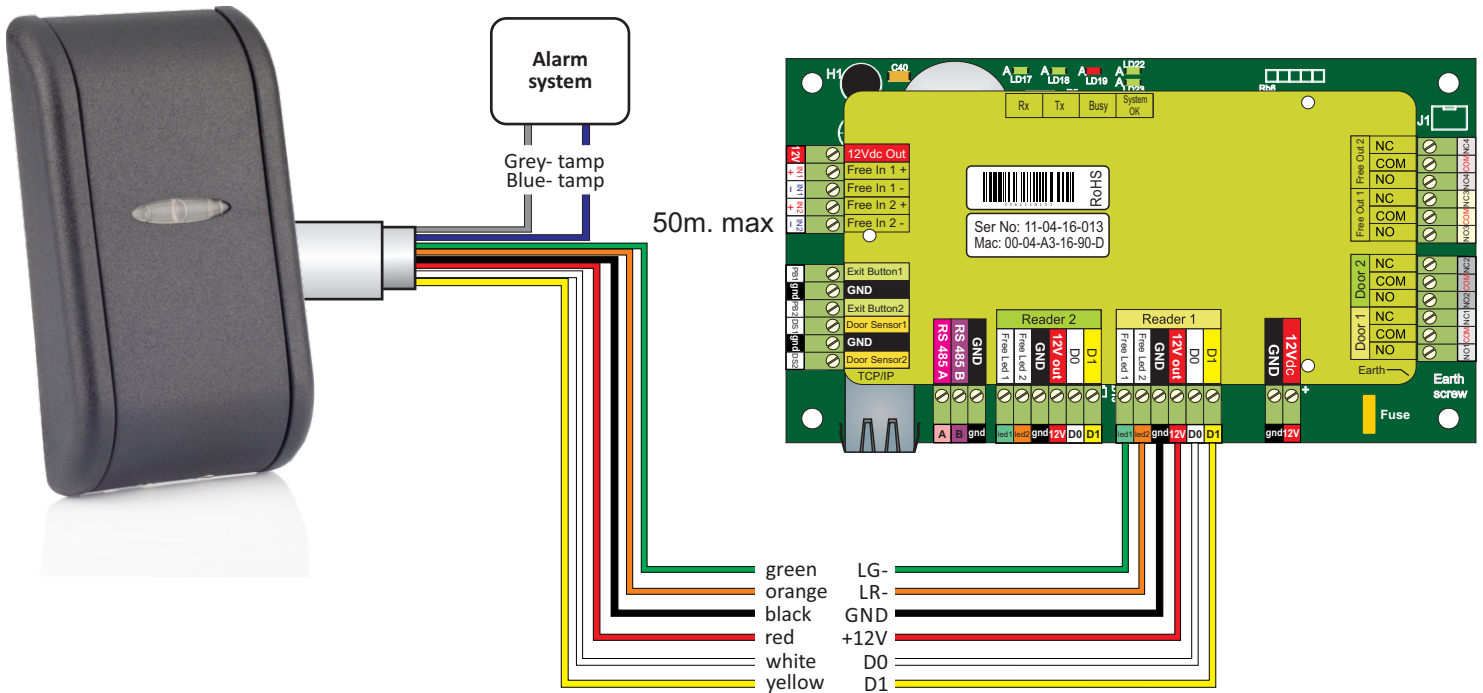

Dipswitch configuration/ Configuration de dip-switch/ Configurazione dipswitch/ Configuración del interruptor DIP/ DIP-Schalter Konfiguration/ Dipschakelaarconfiguratie

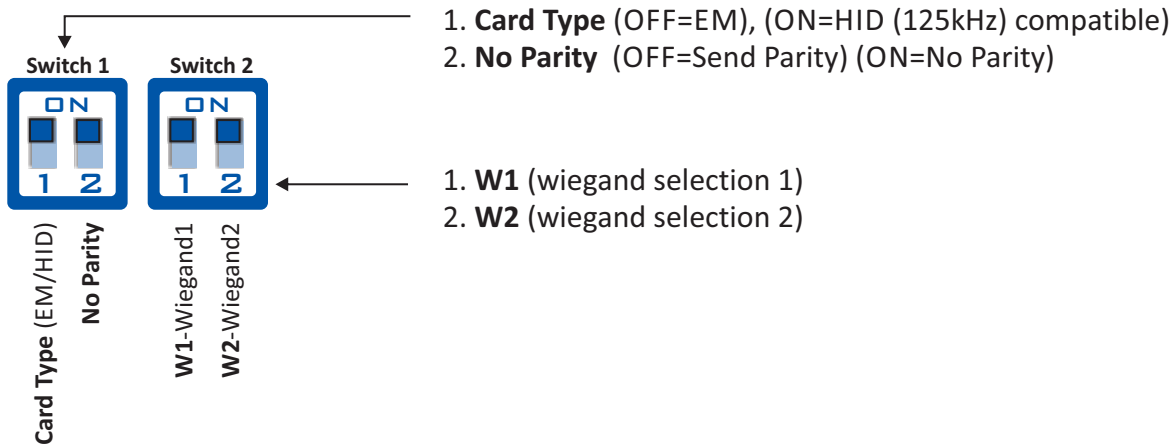

Wiegand selection

Switch	Position	Switch Name	W 26bit	W 34bit	W 37bit	W 42bit	W 24bit	W 32bit	W 35bit	W 40bit
Switch 2	2	W2	OFF	ON	OFF	ON	OFF	ON	OFF	ON
Switch 2	1	W1	OFF	OFF	ON	ON	OFF	OFF	ON	ON
Switch 1	2	No Parity	OFF	OFF	OFF	OFF	ON	ON	ON	ON

Default: Wiegand 26bit

Switch 1- Position 1 = Card Type (OFF=EM), (ON=HID (125kHz) compatible)

Use the Dipswitch select the desired Wiegand Output

Utiliser les dip-switch pour sélectionner la sortie Wiegand souhaitée

Usa dipswitch per selezionare l'uscita Wiegand desiderata

Utilice el interruptor DIP para seleccionar la salida Wiegand deseada

Benützen Sie den DIP-Schalter um das gewünschte Wiegand Output zu wählen

Gebruik dipschakelaar voor de selectie van de gewenste Wiegand-uitgang

Setting a reader to send fixed site code/ Réglage d'un lecteur pour l'envoi de code site fixé/ Impostazione di un lettore per l'invio di un codice sito fisso/ Ajuste del lector para el envío del Código Sitio fijo/ Einstellung des Lesers, einen festen Standortcode zu senden/ Een lezer instellen voor het verzenden van een vaste locatiecode



SITE CODE	SW1	SW2	SW3	SW4
01	1	0	0	0
02	0	1	0	0
03	1	1	0	0
04	0	0	1	0
05	1	0	1	0
06	0	1	1	0
07	1	1	1	0
08	0	0	0	1
09	1	0	0	1
10	0	1	0	1
11	1	1	0	1
12	0	0	1	1
13	1	0	1	1
14	0	1	1	1
15	1	1	1	1

1- ON; 0- OFF

Example:

Site Code: **09 (1001)**

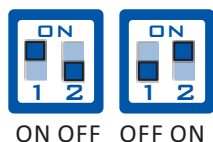

Turn the power OFF.

Make short connection between the wires(terminal) D1 and D0.
Set the dipswitch for desired Site Code in binary according to the table below.
With 4 Dipswitch positions you can set Site Code from 1-15

Turn the power ON.

The reader will start beeping every second. This means setting has been done and saved.

Turn the power OFF.

Remove the short connection between D1 and D0 and set your dipswitch to match desired settings for wiegand, card type, for normal use.

Couper l'alimentation.

Faire une connexion courte entre les fils (terminaux) D1 et D0.
Régler le dipswitch sur le Code Site souhaité en binaire suivant l'indication du tableau ci-dessous.
Avec 4 positions de Dipswitch vous pouvez régler le code site de 1-15.

Allumer l'alimentation.

Le lecteur commencera à émettre des bips et à clignoter chaque seconde (rouge/vert). Ceci signifie que le réglage a été fait et sauvegardé.

Couper l'alimentation.

Retirer le circuit court entre le D1 et D0 et régler votre dipswitch afin de correspondre aux réglages souhaités pour le Wiegand, le rétro-éclairage, le buzzer, le type de carte et pour l'utilisation normale.

Spegner l'alimentazione.

Cortocircuitare i terminali dei fili D1 e D0.
Impostare il dip switch per il codice sito desiderato in binario in base alla tabella sottostante.
Avendo a disposizione 4 posizioni del dip switch è possibile impostare il codice sito da 1-15.

Accendere l'alimentazione.

Il lettore emette un allarme acustico e lampeggia una volta al secondo (rosso/verde). Ciò significa che l'impostazione è stata eseguita e salvata.

Spegner l'alimentazione.

Rimuovere il cortocircuito tra D1 e D0 e impostare il dip switch in modo che corrisponda alle impostazioni desiderate per Wiegand, controllo, cicalino, tipo di scheda, per il normale utilizzo.

Desconectar la alimentación.

Hacer una conexión corta entre los hilos (terminales) D1 y D0.
Ajustar el dipswitch sobre el Código Sitio deseado en binario siguiendo las indicaciones de la tabla abajo.
Con 4 posiciones de Dipswitch puede ajustar el código sitio del 1-15.

Encender la alimentación.

El lector empezará a emitir bips y a parpadear cada segundo (rojo/verde). Esto significa que el ajuste se ha realizado y guardado.

Desconectar la alimentación.

Quitar el circuito corto entre el D1 y D0 y ajustar su dipswitch con el fin de conseguir los ajustes deseados para el Wiegand, el retro-iluminado, el buzzer, el tipo de tarjeta y para el uso normal.

Schalten Sie die Stromversorgung AUS.

Machen Sie einen kurzen Anschluß zwischen den Anschlußklemmen D1 und D0.
DIP Schalter für den gewünschten Standortcode auf binär entsprechend der untenstehenden Tabelle einstellen.
Mit 4 DIP Schalter-Positionen können Sie den Standortcode von 1-15 einstellen.

Schalten Sie die Stromversorgung AN.

Der Leser piept und blinkt im Sekundentakt (rot/grün). Das bedeutet, dass die Einstellung gemacht und gespeichert wurde.

Schalten Sie die Stromversorgung AUS.

Entfernen Sie die kurze Verbindung zwischen D1 und D0 und stellen Sie den DIP Schalter auf die gewünschten Einstellungen für Wiegand, Hintergrundbeleuchtung, Summer, Kartentyp, für die Normalanwendung.

Schakel de stroom UIT.

Breng een korte verbinding tot stand tussen draden(aansluitingen) D1 en D0.
Zet de dipschakelaar voor de gewenste Locatiecode in binair, in overeenstemming met de onderstaande tabel.
Met 4 standen van de dipschakelaar kunt u de Locatiecode instellen van 1-15.

Schakel de stroom IN.

De lezer begint iedere seconde te piepen en te knipperen(rood/groen). Dit betekent dat de instelling is voltooid en opgeslagen.

Schakel de stroom UIT.

Verwijder de korte verbinding tussen D1 en D0, en stel de dipschakelaar zo in dat hij afgestemd is op de gewenste instellingen voor wiegand, achtergrondverlichting, zoemer en kaarttype, voor normaal gebruik.

To remove previously set Site Code, repeat the setup procedure with dipswitch binary position of all zeros. (all dipswitches should be in OFF position) Note: This will Not set a site code of value zero"0" but will clear any site code previously set, thus setting the reader to send the full card numbers and disabling the "fixed site code" option. This feature works only with Wiegand 24, 26, 32 and 34 bit. The Fixed Site Code changes only the first byte of the message.

Pour retirer préalablement le réglage du Code Site, répétez la procédure d'installation avec la position du dipswitch binaire sur tous les zéros.(tous les dipswitchs doivent être mis sur la position OFF) Note: Ceci ne réglera pas un Code Site à la valeur zéro "0" mais cela éliminera tout code site préalablement installé, réglant ainsi le lecteur pour l'envoi de numéros de carte entiers et désactivant l'option du "code site fixe". Cette caractéristique travaille uniquement avec les Wiegand 24, 26, 32 et 34 bit. Le Code Site fixe change uniquement le premier octet du message.

Per rimuovere un codice sito precedentemente impostato, ripetere la procedura di installazione con la posizione binaria dei dip switch a zero. (tutti i dip switch devono essere in posizione OFF) Nota: Quanto sopra non imposterà un codice sito al valore zero "0", ma eliminerà l'eventuale codice del sito precedentemente impostato, configurando così il lettore per inviare i numeri di scheda completi e disabilitando l'opzione "codice sito fisso". Tale funzione opera solo con Wiegand 24, 26, 32 e 34 bit. Il Codice Sito fisso modifica solo il primo byte del messaggio.

Para eliminar previamente el ajuste del Código Sitio, repetir el proceso de instalación con la posición del dipswitch binario sobre todos los ceros. (todos los dipswitchs tienen que estar puestos en posición OFF) Nota: Eso no ajustará un código sitio al valor cero "0" pero eliminará todo código sitio instalado anteriormente, ajustando por lo tanto el lector para el envío de números de tarjeta enteros y deshabilitando la opción del "código sitio fijo". Esta característica funciona sólo con los Wiegand 24, 26, 32 y 34 bit. El Código Sitio fijo cambia sólo el primer byte del mensaje.

Um einen früheren Standortcode zu löschen, wiederholen sie die Einrichtungsprozedur mit dem DIP Schalter in BPosition auf allen Nullen (alle DIP Schalter sollten in AUS (OFF) Stellung stehen). Anmerkung: Diese Prozedur setzt den Standortcode NICHT auf Null (0), sondern löscht sämtliche frühere Standortinstellungen. Der Leser sendet die vollen Kartennummern und deaktiviert die "fester Standort"-Option. Diese Funktion funktioniert nur mit Wiegand 24, 26, 32 und 34 Bit. Der feste Standortcode verändert nur den ersten Byte der Nachricht.

Om een eerder ingestelde Locatiecode te verwijderen, herhaalt u de installatieprocedure met de dipschakelaar op een binaire stand van allemaal nullen. (alle dipschakelaars moeten UIT staan) Opmerking: hiermee wordt geen locatiecode met een waarde van "0" ingesteld, maar worden alle eerder ingestelde locatiecodes gewist, om de lezer in te stellen voor de verzending van volledige kaartnummers en om de optie "vaste locatiecode" uit te schakelen. Deze functie werkt alleen met Wiegand 24, 26, 32 en 34 bits. De vaste locatiecode verandert alleen de eerste byte van het bericht.

This product herewith complies with requirements of EMC directive 2014/30/EU, Radio Equipment Directive 2014/53/EU. In addition it complies with RoHS2 directive EN50581:2012
Ce produit est conforme aux exigences de la directive CEM 2014/30/UE, directive sur les équipements radio 2014/53/UE. En outre, il est conforme à la directive RoHS2 EN50581:2012
Questo prodotto è conforme ai requisiti della Direttiva EMC 2014/30/UE, Direttiva RED 2014/53/UE. Inoltre, è conforme alla Direttiva RoHS2 EN50581:2012
Este producto cumple con los requisitos de la Directiva EMC 2014/30/UE, Directiva de Equipos Radioeléctricos 2014/53/UE. Cumple además con la Directiva RoHS2 EN50581:2012
Dieses Produkt erfüllt die Bestimmungen der EMV-Richtlinie 2014/30/EU und der Richtlinie für Funkanlagen 2014/53/EU. Darüber hinaus entspricht es der RoHS2-Richtlinie EN50581:2012.
Dit product voldoet aan de eisen van de EMC-richtlijn 2014/30/EU, Radioapparatuur richtlijn 2014/53/EU. En voldoet tevens aan de RoHS2-richtlijn (BGS) EN50581:2012

