

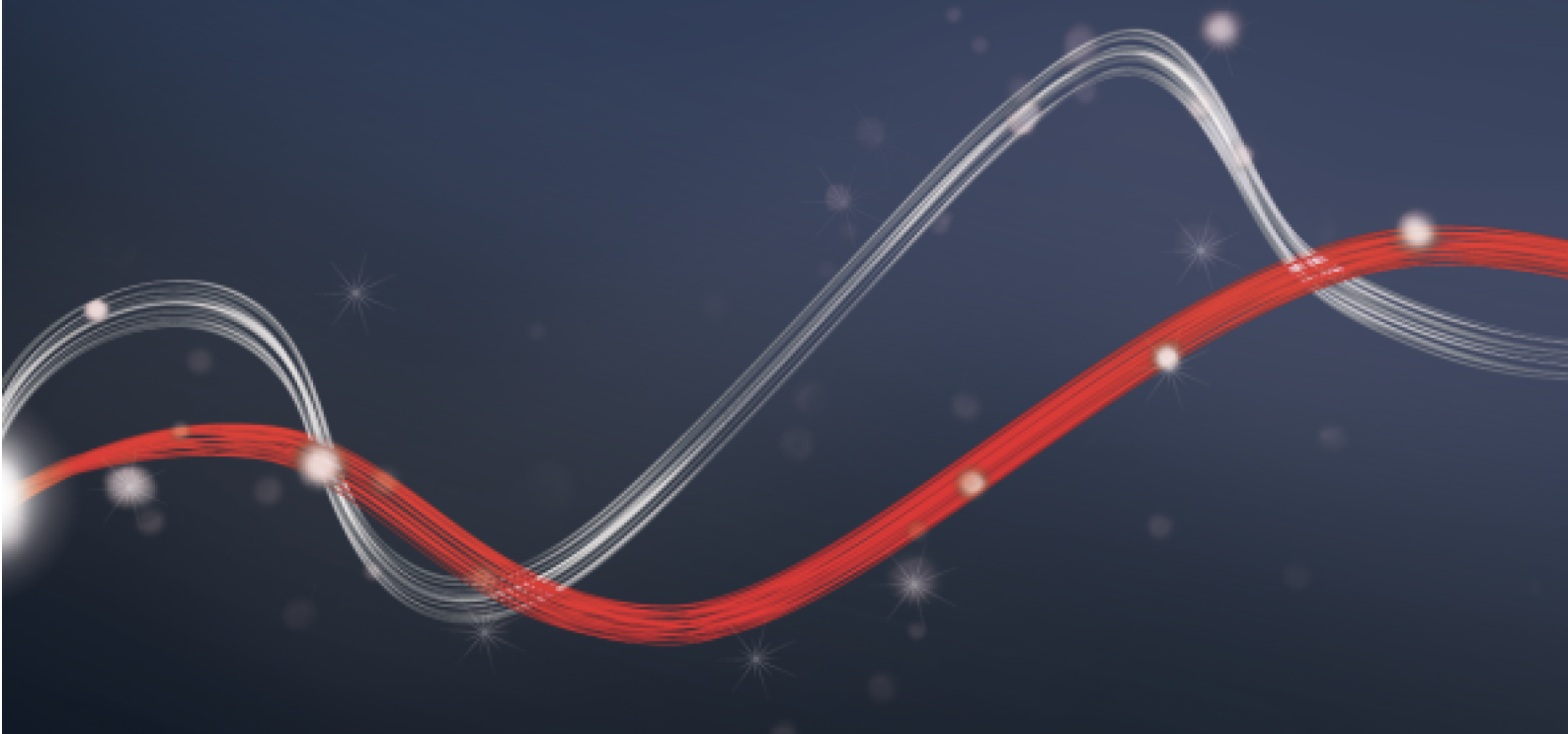

Be ahead



E5 BT A





E5 BT A



Electromechanical automation systems for swing gates



Empowered by
U-LINK

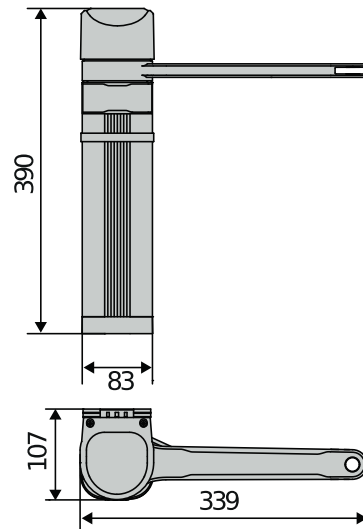

Opérateur électromécanique réversible 24 V pour portails battants dédiés aux accès véhicules et piétons, pour environnements résidentiels, de copropriété ou zones commerciales. Sa forme compacte permet de l'installer sur des piliers ou des colonnes de petites dimensions (d'une largeur minimum de 8 cm). Le bras à glissière permet de s'affranchir de certaines contraintes (murs ou obstacles à proximité de l'opérateur, par exemple). Le mécanisme de fin de course est géré par le codeur absolu. La sécurité de l'opérateur est assurée par le système D-Track. Celui-ci détermine avec précision la position et la puissance à laquelle le portail se déplace, en agissant sur les forces de frottement à l'intérieur de l'opérateur et sur les nouveaux bras articulés et à glissières anti-cisaillement.

Caractéristiques importantes



d-track



Electromechanical automation systems for swing gates



Caractéristiques importantes

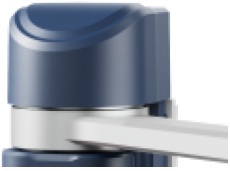

Easy Assembly



6,5 sec



push&go

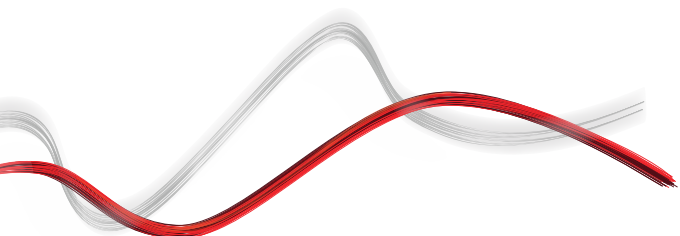



Electromechanical automation systems for swing gates



E5 BT A

Code	Nom	Description	
P930027 00003	E5 BT A12	Opérateur électromécanique réversible compact (accès piéton) de petites dimensions, pouvant être installé sur des piliers ou des colonnes de 80 mm de large minimum Pour portails (dédiés aux accès piétons) d'une longueur maximale de 1,2 m et d'un poids maximal de 80 kg Vitesse de fermeture de 6,5 s (dans des conditions d'installation idéales) Operatore dotato di leva primaria, a cui va aggiunto il braccio articolato o la leva a slitta corta (accessori)	U-Link
P930027 00001	E5 BT A18	Opérateur électromécanique réversible compact (accès véhicule) de petites dimensions, pouvant être installé sur des piliers ou des colonnes de 80 mm de large minimum Pour portails (dédiés aux accès piétons) d'une longueur maximale de 1,8 m et d'un poids maximal de 100 kg Operatore dotato di leva primaria, a cui va aggiunto il braccio articolato o la leva a slitta lunga (accessori)	U-Link

THALIA: Armoire de commande à afficheur pour un ou deux opérateurs 24 V électromécaniques pour la motorisation de portails battants



D113745 00002 - THALIA - Conseillée



- Application : armoire de commande à afficheur pour un ou deux opérateurs 24 V électromécaniques pour la motorisation de portails battants
- Alimentation carte : 230V monophasé
- Alimentation opérateurs : 24 Vcc 180 W maxi pour chaque opérateur
- Caractéristiques principales : borniers extractibles avec un nouveau standard et colorés, programmation simplifiée par scénarios avec écran et récepteur bicanal incorporé, sécurité anti-écrasement assurée par système intelligent << D-Track >> de contrôle du couple, ralentissement en ouverture et en fermeture et auto-apprentissage à gestion électronique.
- Fonctions principales : refermeture automatique, fermeture rapide, ouverture partielle, fonctionnement «homme mort»
- Compatibilité : LIBRA C MA, LIBRA, LIBRA R, LIBRA MA R

	E5 BT A12	E5 BT A18
Centrale de commande	THALIA	THALIA
Alimentation carte	230 V	230 V
Tension du moteur	24 V	24 V
Poids max. du battant de porte/portail	80 kg	100 kg
Puissance absorbée	40 W	40 W
Largeur max. du battant de porte/portail	1,20 m	1,80 m
Temps de manœuvre	6,50 s	14 s
Type de fin de course	Encodeur absolu	Encodeur absolu
Débloccage	Réversible	Réversible
Réaction au choc	D-Track	D-Track
Fréquence d'utilisation	Résidentiel	Semi intensif
Degré de protection (IP)	IP44	IP44
Conditions environnementales	-10 ÷ 60 °C	-10 ÷ 60 °C



Electromechanical automation systems for swing gates



ACCESSOIRES RECOMMANDÉS

 D113747 00002 - THALIA P Armoire de commande pour 1 ou 2 opérateurs 24 V, pour la motorisation de portails battants, électromécaniques et hydrauliques avec gestion serrure électrique, destinés à des systèmes particulièrement complexes	 new N734921 - LBA Lever pour bras articulé, E5 BT A12, E5 BT A18
 new N735057 - LS12 Lever coulissant court pour accès piéton pour E5 BT A12	 new N735058 - LS18 Lever coulissant long pour E5 BT A18
 new D114093 00003 - RADIUS LED BT A R1 Feu clignotant avec antenne incorporée pour moteurs alimentés en 24 V.	 new D114168 00003 - RADIUS LED BT A R1 W Clignotant avec antenne incorporée pour moteurs alimentés en 24 V. Lampe clignotante blanche.
 new D114094 00003 - RADIUS LED BT A R0 Clignotant sans antenne incorporée pour moteurs alimentés en 24 V.	 new P111782 - COMPACTA A20-180 Paire de cellules photo-électriques orientables de 180° horizontalement. Portée 20m. Alimentation 12 – 33Vac / 15 – 35Vdc

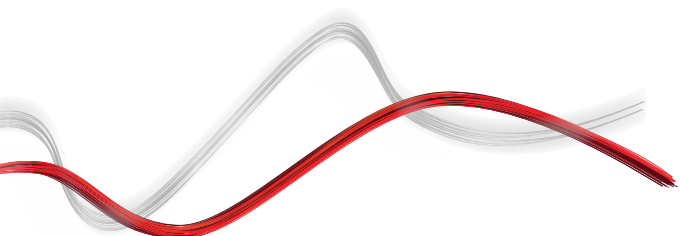



Electromechanical automation systems for swing gates



Qu'est-ce U-Link ?

La technologie qui vous offre une nouvelle puissance

U-Link, Universal Link est une plate-forme Bft unique qui vous permet de créer des écosystèmes technologiques.

Au sein de la Home Access Automation, elle vous permet de communiquer avec tous les dispositifs d'automatisation des accès domestiques, de n'importe quelle marque.

Ainsi, vous gagnerez du temps, vous contrôlerez le tout avec simplicité, bref, vous aurez l'esprit tranquille.

Intuitive

Facile à installer et à utiliser

Adaptable

Vous permet d'ajouter un nombre illimité de dispositifs

Flexible

Vous permet de créer des groupes de produits interconnectés

Pratique

Fonctionne avec ou sans connexion web

Fonctionnelle

Vous pouvez contrôler les paramètres à distance via des applications dédiées



Electromechanical automation systems for swing gates



Un schéma unique pour tout : découvrez cette technologie extraordinaire

Une plate-forme unique au monde, qui **permet de créer des écosystèmes technologiques** en offrant une large gamme de solutions pour différents secteurs.

Cette plate-forme propriétaire qui caractérise les produits Bft, grâce aux cartes B-Eba et au récepteur Clonix U-Link, s'adapte à l'ensemble des protocoles et des produits d'automatisme des accès (même les produits BFT non natifs U-Link ou non BFT), et s'applique à plusieurs domaines. De cette manière, chaque dispositif devient intelligent et peut être interconnecté avec d'autres systèmes grâce à un langage qui évolue de plus en plus vers l'universalité.



U-Control HOME

U-Control HOME est l'application qui vous permet d'ouvrir le portail de votre maison, et de contrôler à distance les automatisations Bft via votre smartphone. La version IOS permet l'ouverture automatique de l'automatisme si vous vous trouvez à proximité.

U-Base 2

Un logiciel pour installer, effectuer la maintenance et identifier facilement les dysfonctionnements des opérateurs compatibles U-Link, le tout avec simplicité et confort.



U-SDK

U-SDK est l'application qui rend les automatismes Bft compatibles et faciles à intégrer à un réseau de gestion BMS pour la supervision de bâtiments.

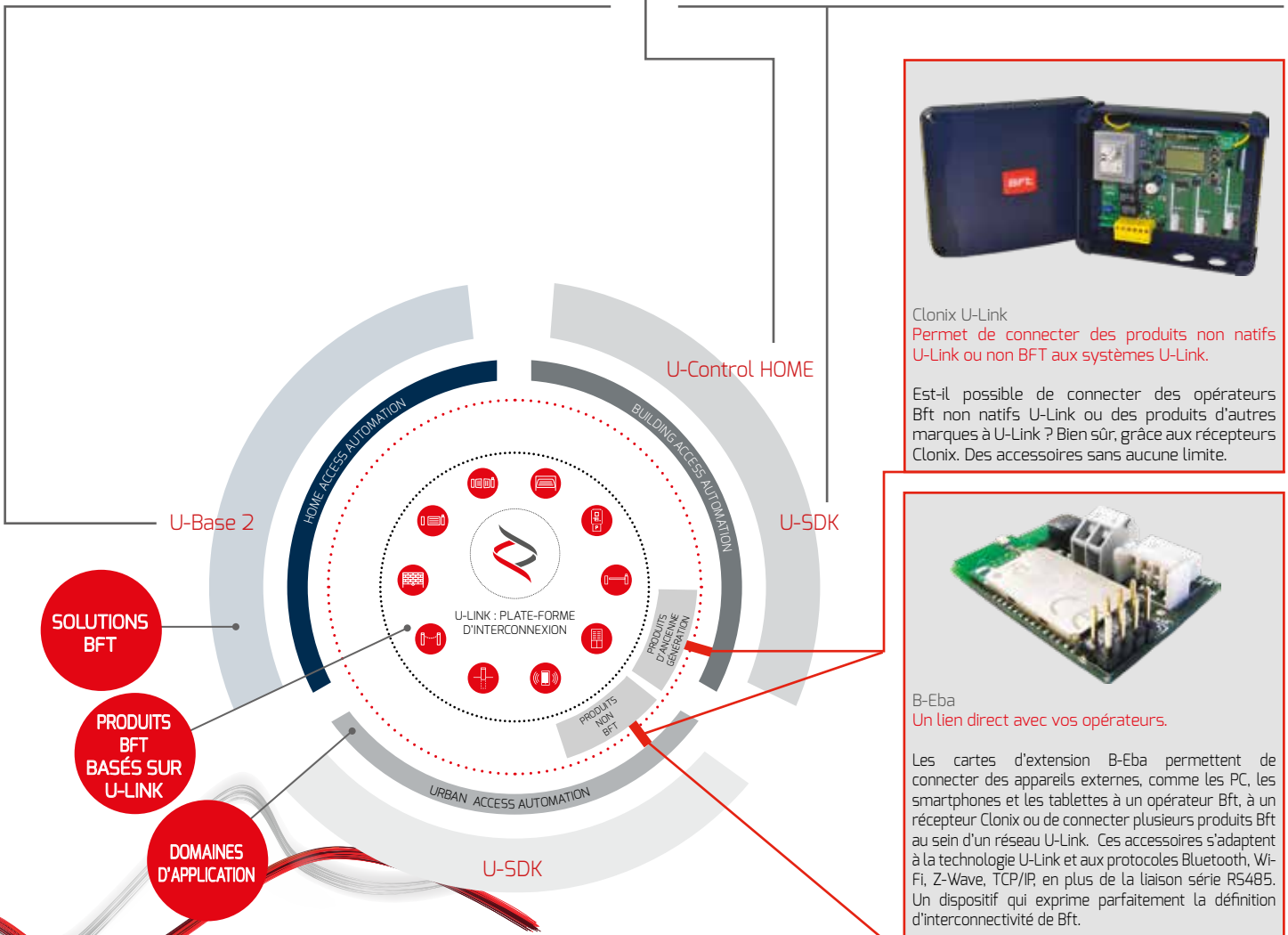

Clonix U-Link
Permet de connecter des produits non natifs U-Link ou non BFT aux systèmes U-Link.

Est-il possible de connecter des opérateurs Bft non natifs U-Link ou des produits d'autres marques à U-Link ? Bien sûr, grâce aux récepteurs Clonix. Des accessoires sans aucune limite.



B-Eba
Un lien direct avec vos opérateurs.

Les cartes d'extension B-Eba permettent de connecter des appareils externes, comme les PC, les smartphones et les tablettes à un opérateur Bft, à un récepteur Clonix ou de connecter plusieurs produits Bft au sein d'un réseau U-Link. Ces accessoires s'adaptent à la technologie U-Link et aux protocoles Bluetooth, Wi-Fi, Z-Wave, TCP/IP, en plus de la liaison série RS485. Un dispositif qui exprime parfaitement la définition d'interconnectivité de Bft.

