

INFORMATIONS GENERALES

Le récepteur **MRRE-4+** a été conçu pour être relié à des centrales de contrôle d'accès comme tête de lecture radio. Le code reçu à partir d'une télécommande cryptée ou standard est retransmis, après validation de son code rolling, sur les sorties correspondantes au numéro du canal et selon le format et le protocole sélectionnés au moyen des commutateurs DIP de programmation.

Les formats disponibles sur les sorties sont les formats les plus courants qu'utilisent les systèmes de contrôle d'accès, et permettent d'interfacer le récepteur MRRE-4+ non seulement avec toutes les centrales de contrôle d'accès PRASTEL, mais également avec la plupart des centrales que l'on trouve dans le commerce.

Attention : Le récepteur **MRRE-4+** est configuré par défaut pour accepter uniquement des télécommandes **cryptées**.

Pour l'utiliser avec des télécommandes standards (avec vérification du code rolling), il faut procéder à un effacement de sa mémoire et à une reprogrammation par apprentissage.

CARACTERISTIQUES TECHNIQUES

Alimentation	12 - 24 VAC/DC
Consommation moyenne	30 mA
Fréquence de réception	433.92 MHz
Format du code à la sortie:	Wiegand 26 ; 30 ; 37 bits Data Clock
Température de fonctionnement	-15/+55 °C
Température de stockage	-40/+85 °C
Dimensions et poids	140 x 110 x 40 mm, 240 g.

ETAT DE LA LED RADIO

Bleu	2 impulsions courtes	Réception uniquement des télécommandes cryptées
Bleu	1 impulsion courte	Réception de toutes les télécommandes
Bleu	4 impulsions courtes	Réception non configurée
Vert	On	Réception d'une trame radio cryptée
Rouge	On	Réception d'une trame radio non cryptée

SELECTION DU FORMAT ET DU PROTOCOLE

Le récepteur envoie le code de l'émetteur crypté sur la sortie Wiegand correspondant au canal transmis, en utilisant le protocole sélectionné par le commutateur DIP :

Protocole	Dipswitch							
	1	2	3	4	5	6	7	8
Wiegand 26 sans code site	OFF	OFF	OFF	OFF	OFF	X	X	X
Wiegand 26 avec code site = 000	OFF	OFF	OFF	OFF	ON	X	X	X
Wiegand 30	OFF	OFF	OFF	ON	OFF	X	X	X
Wiegand 37	OFF	OFF	OFF	ON	ON	X	X	X
Data/Clock 8 caractères	OFF	OFF	ON	OFF	OFF	X	X	X
Data/Clock 16 caractères	OFF	OFF	ON	ON	OFF	X	X	X
Data/Clock 8 caractères avec séparateur	OFF	OFF	ON	OFF	ON	X	X	X
Data/Clock 16 caractères avec séparateur	OFF	OFF	ON	ON	ON	X	X	X
Liaison série : canal (1c) + numéro (8c)	OFF	OFF	OFF	OFF	OFF	OFF	OFF	X
Liaison série : canal (1c) + numéro (8c) + CR LF	OFF	OFF	OFF	OFF	OFF	OFF	ON	X
Liaison série : STX + canal (1c) + numéro (8c) + ETX	OFF	OFF	OFF	OFF	OFF	ON	OFF	X
Liaison série : canal (1c) + code site (3c) + numéro (5c)	OFF	OFF	OFF	OFF	ON	OFF	OFF	X
Liaison série : canal (1c) + code site (3c) + numéro (5c) + CR LF	OFF	OFF	OFF	OFF	ON	OFF	ON	X
Liaison série : STX + canal (1c) + code site (3c) + numéro (5c) + ETX	OFF	OFF	OFF	OFF	ON	ON	OFF	X
Vitesse liaison série : 115200 bauds	OFF	OFF	OFF	OFF	X	X	X	OFF
Vitesse liaison série : 9600 bauds	OFF	OFF	OFF	OFF	X	X	X	ON

Dans le protocole Data/Clock : D0 = CLOCK, D1 = DATA.

Les données sont envoyées sur une sortie seulement si le signal d'activation correspondant (EN1, EN2, EN3 ou EN4) est relié à GND (cette activation peut être remplacée par la présence des cavaliers JP1, JP2, JP3, JP4).

EFFACEMENT TOTAL DES CODES ET DE LA CONFIGURATION

- Maintenir le bouton "Prog." enfoncé jusqu'à ce que la led « Radio » commence à clignoter en bleu. Relâcher le bouton et appuyer de nouveau dessus pour confirmer l'effacement. La led « radio » reste fixe pendant l'opération, elle recommence à clignoter plus rapidement une fois l'opération terminée.

PROGRAMMATION DU TYPE DE TELECOMMANDES ACCEPTÉES

- Après avoir fait un effacement total des codes, appuyer 1 fois sur le bouton "Prog." : la led s'allume en fixe bleu : le récepteur est rentré en mode programmation.
- Effectuer une transmission radio en appuyant sur un des boutons de la télécommande :
 - La led s'allume en vert si c'est une télécommande cryptée : le récepteur est configuré pour n'accepter plus que des télécommandes cryptées.
 - La led s'allume en rouge si c'est une télécommande non cryptée : le récepteur est configuré pour accepter toutes les télécommandes (Dans ce mode, la fonction cryptage n'est pas active).

IMPORTANT : Lors de la première utilisation d'une nouvelle télécommande sur le récepteur MRRE-4+, cette dernière ne sera acceptée par le récepteur qu'à partir de sa deuxième émissions radio afin que le récepteur puisse apprendre son rolling code et le vérifier.

CABLAGE

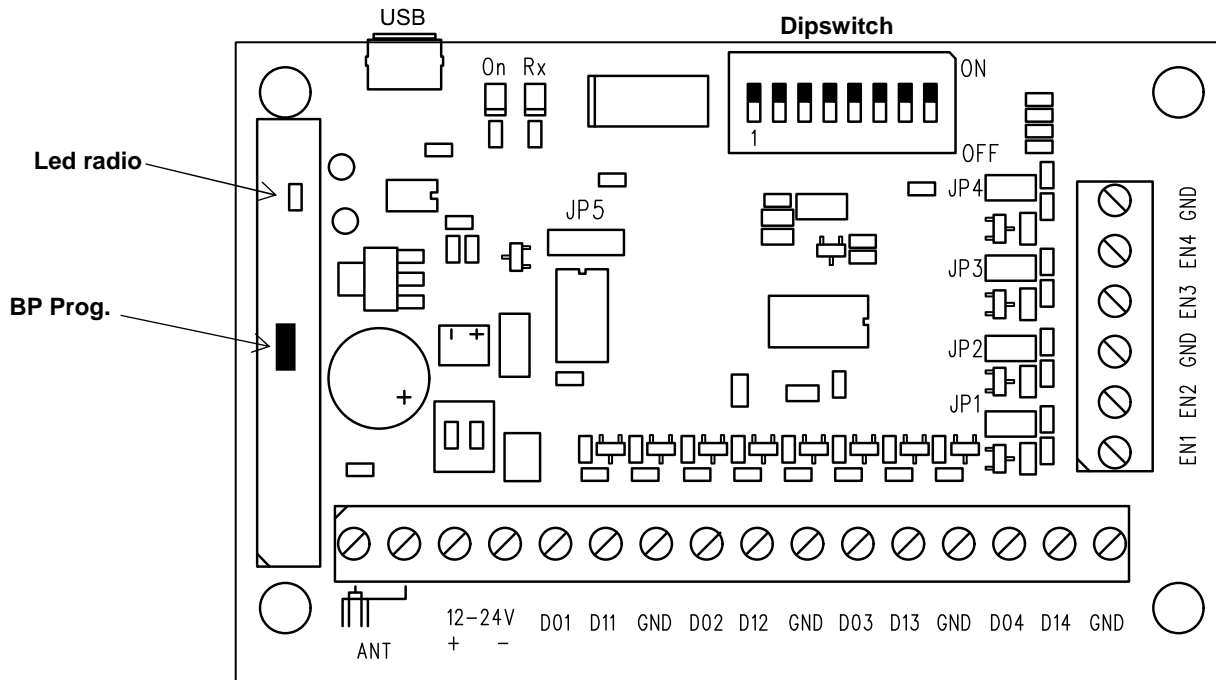

ANT	Antenne	D13	Donnée de sortie Canal 3
-	Blindage de l'antenne		Wiegand : DATA 1
12-24V	Alimentation 12-24V DC		Data Clock : DATA
D01	Donnée de sortie Canal 1	GND	Masse
	Wiegand : DATA 0	D04	Donnée de sortie Canal 4
	Data Clock : CLOCK		Wiegand : DATA 0
D11	Donnée de sortie Canal 1		Data Clock : CLOCK
	Wiegand : DATA 1	D14	Donnée de sortie Canal 4
	Data Clock : DATA		Wiegand : DATA 1
GND	Masse		Data Clock : DATA
D02	Donnée de sortie Canal 2	GND	Masse
	Wiegand : DATA 0	EN1	Entrée activation canal 1
	Data Clock : CLOCK	EN2	Entrée activation canal 2
D12	Donnée de sortie Canal 2	GND	Masse
	Wiegand : DATA 1	EN3	Entrée activation canal 3
	Data Clock : DATA	EN4	Entrée activation canal 4
GND	Masse	GND	Masse
D03	Donnée de sortie Canal 3		
	Wiegand : DATA 0		
	Data Clock : CLOCK		

Pour le raccordement de la centrale de contrôle d'accès au MRRE-4+, il est conseillé d'utiliser un câble STP, classe 5, ou bien un câble FTP, classe 5 ou supérieure.

DÉCLARATION DE CONFORMITÉ

La Société Prastel déclare que l'équipement radioélectrique du type récepteur **MRRE-4+** est conforme à la directive 2014/53/UE (RED). Le texte complet de la déclaration UE de conformité est disponible à l'adresse internet suivante : www.prastel.com/upload/certification

GENERAL INFORMATION

The MRRE-4+ receiver was designed to be connected to access control units as a radio reader. The code received from **an encrypted transmitter or a standard remote is re-sent to the outputs corresponding to the channel number, and according to the format and protocol selected** with the programming dipswitches.

The available formats on the outputs are the most used by the access control systems, and allows to interface not only with PRASTEL access control units but also with the majority units present on the market.

Caution: By default, the receiver **MRRE-4+** only accepts **encrypted** transmitters. To use the MRRE-4+ with standard transmitters (with rolling code verification), you have to erase the memory and send a radio emission with the standard remote.

TECHNICAL CHARACTERISTICS

Power supply:	12 - 24 VAC/DC
Average consumption:	30 mA
Reception frequency:	433.92 MHz
Output code format:	Wiegand 26 ; 30 ; 37 bits Data Clock
Operating temperature:	-15/+55 °C
Storage temperature	-40/+85 °C
Dimensions and weight:	140 x 110 x 40 mm, 240 g.

STATE OF RADIO LED

Blue	2 short impulse	Receiving only encrypted remote controls
Blue	1 short impulse	Receiving all remote controls
Blue	4 short impulse	Unconfigured reception
Green	On	Receiving an encrypted radio frame
Red	On	Receiving an unencrypted radio frame

OUTPUT FORMAT AND PROTOCOL SELECTION

The receiver sends the transmitter code to the Wiegand output corresponding to the channel, according to the protocol selected by means of the programming dip-switches:

Protocol	Dipswitch							
	1	2	3	4	5	6	7	8
Wiegand 26 without facility code	OFF	OFF	OFF	OFF	OFF	X	X	X
Wiegand 26 with facility code = 000	OFF	OFF	OFF	OFF	ON	X	X	X
Wiegand 30	OFF	OFF	OFF	ON	OFF	X	X	X
Wiegand 37	OFF	OFF	OFF	ON	ON	X	X	X
Data/Clock 8 digits	OFF	OFF	ON	OFF	OFF	X	X	X
Data/Clock 16 digits	OFF	OFF	ON	ON	OFF	X	X	X
Data/Clock 8 digits with separator	OFF	OFF	ON	OFF	ON	X	X	X
Data/Clock 16 digits with separator	OFF	OFF	ON	ON	ON	X	X	X
Serial : canal (1c) + serial number (8c)	OFF	OFF	OFF	OFF	OFF	OFF	OFF	X
Serial : canal (1c) + serial number (8c) + CR LF	OFF	OFF	OFF	OFF	OFF	OFF	ON	X
Serial : STX + canal (1c) + serial number (8c) + ETX	OFF	OFF	OFF	OFF	OFF	ON	OFF	X
Serial : canal (1c) + facility code (3c) + serial number (5c)	OFF	OFF	OFF	OFF	ON	OFF	OFF	X
Serial : canal (1c) + facility code (3c) + serial number (5c) + CR LF	OFF	OFF	OFF	OFF	ON	OFF	ON	X
Serial : STX + canal (1c) + facility code (3c) + serial number (5c) + ETX	OFF	OFF	OFF	OFF	ON	ON	OFF	X
Data rate : 115200 bauds	OFF	OFF	OFF	OFF	X	X	X	OFF
Data rate: 9600 bauds	OFF	OFF	OFF	OFF	X	X	X	ON

For Data Clock protocol : D0 = CLOCK, D1 = DATA.

Data are sent on the output only if the corresponding activation signal (EN1, EN2, EN3 or EN4) is connected to GND terminal (this activation can be replaced by mean of jumpers JP1, JP2, JP3, JP4).

TOTAL REMOVAL OF REMOTE CODES AND CONFUGURATION

- Press the button "Prog." until the « Radio » LED starts flashing in blue. Release the button and press again to confirm the suppression. The "radio" led stays fixed during the process. When it is done, it flashes faster.

TRANSMITTERS PROGRAMMING

- After the total codes removal, press once on "Prog." button: the led becomes fixed and blue: the receiver is in programming mode.
- Press on one of the buttons of the transmitter to proceed to a radio transmission:
 - The led becomes green if the transmitter is encrypted: the receiver is set up to accept only the encrypted transmitters.
 - The led becomes red if the transmitter is not encrypted: the receiver is set up to accept all the transmitters. (The encrypted function is not activated).

IMPORTANT: When using the new transmitter for the 1st time on the MRRE-4-USB+ receiver, this transmitter will be accepted by the receiver only from the second radio transmission on, in order to allow the receiver to learn its rolling code and to check it.

CONNECTIONS

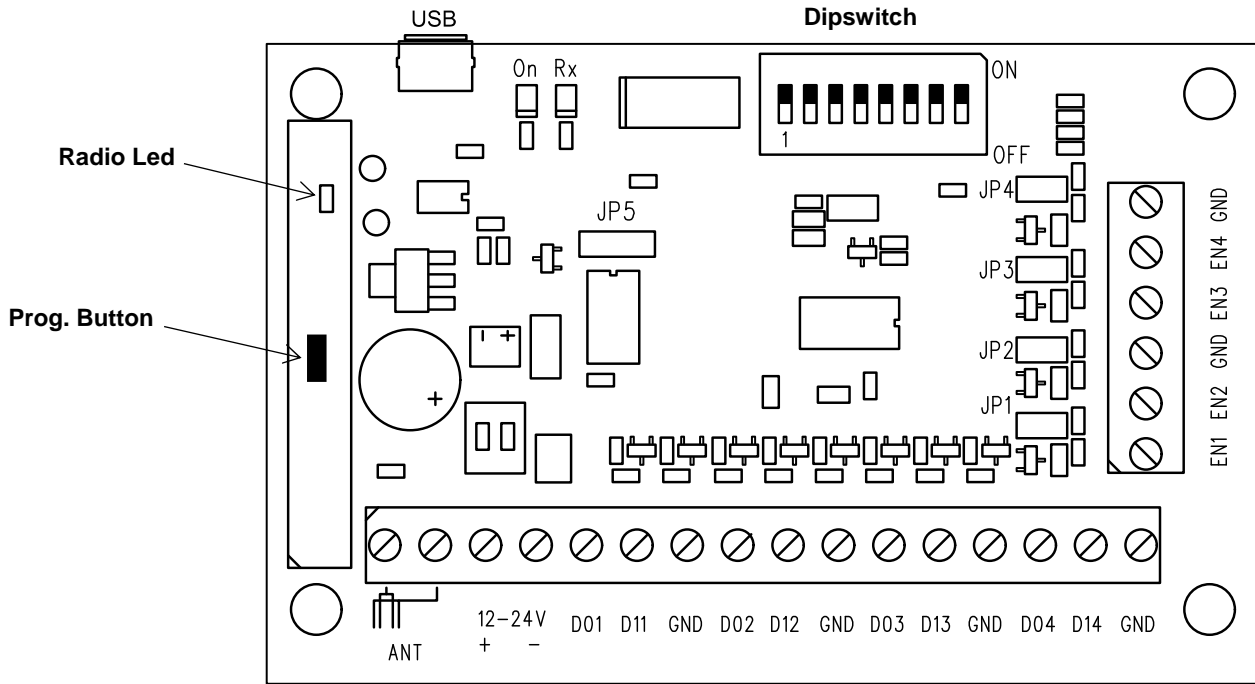

ANT	Antenna	D13	Data output Channel 3
-	Antenna shield		Wiegand: DATA 1
12-24V	Power supply 12-24V CC		Data Clock: DATA
D01	Data output Channel 1	GND	Ground
	Wiegand: DATA 0	D04	Data output Channel 4
D11	Data Clock: CLOCK		Wiegand: DATA 0
	Data output Channel 1		Data Clock: CLOCK
	Wiegand: DATA 1	D14	Data output Channel 4
	Data Clock: DATA		Wiegand: DATA 1
GND	Ground		Data Clock: DATA
D02	Data output Channel 2	GND	Ground
	Wiegand: DATA 0	EN1	Enable contact Channel 1
	Data Clock: CLOCK	EN2	Enable contact Channel 2
D12	Data output Channel 2	GND	Ground
	Wiegand: DATA 1	EN3	Enable contact Channel 3
	Data Clock: DATA	EN4	Enable contact Channel 4
GND	Ground	GND	Ground
D03	Data output Channel 3		
	Wiegand: DATA 0		
	Data Clock: CLOCK		

The recommended cable for the connection of the MRRE-4+ reader to the control unit is STP class 5, FTP class 5, or superior.

DECLARATION OF CONFORMITY

Prastel declares that the following equipment **RECEIVER MRRE-4+** IS IN ACCORDANCE with the essential requirements of Directive 2014/53/UE.
The full text of the EU declaration of conformity is available at the following internet address: www.prastel.com/upload/certification

CONSIGNES DE SECURITE

Les présentes consignes sont une partie intégrante et essentielle du produit et doivent être remis à l'utilisateur. Il faut les lire attentivement car elles fournissent des indications importantes concernant l'installation, l'utilisation et l'entretien. Cette notice doit être conservée et remise, éventuellement, à tout autre utilisateur. Une mauvaise installation et une utilisation inappropriée du produit peuvent être à l'origine de graves dangers.

INSTRUCTIONS POUR L'INSTALLATION

- L'installation doit être effectuée par du personnel qualifié, conformément aux normes locales, régionales, nationales et européennes en vigueur.
- Avant de procéder à l'installation, vérifier l'intégrité du produit.
- La mise en œuvre, les raccordements électriques et les réglages doivent être effectués selon les "règles de l'art".
- Les matériaux d'emballage (carton, plastique, polystyrène, etc...) ne doivent pas être jetés dans la nature et ne doivent pas être laissés à la portée des enfants car ils peuvent être à l'origine de graves dangers.
- Ne pas installer le produit dans des locaux présentant des risques d'explosion ou perturbés par des champs électromagnétiques.
- La présence de gaz ou de fumées inflammables constitue un grave danger pour la sécurité.
- Prévoir, sur le réseau d'alimentation, une protection contre les surtensions, un interrupteur/sectionneur et/ou un différentiel adaptés au produit, conformément aux normes en vigueur.
- Le fabricant décline toute responsabilité en cas d'installation de dispositifs et/ou de composants compromettant l'intégrité du produit, la sécurité et le fonctionnement.
- Pour la réparation ou le remplacement des pièces, utiliser exclusivement des pièces détachées d'origine.
- L'installateur doit fournir toutes les informations relatives au fonctionnement, à l'entretien et à l'utilisation de chaque élément constitutif et de l'ensemble du système.

ENTRETIEN

- Pour garantir le bon fonctionnement du produit, il est indispensable que l'entretien soit effectué par du personnel qualifié, dans les délais indiqués par l'installateur, par le fabricant et par les normes en vigueur.
- Les interventions d'installation, d'entretien, les réparations et le nettoyage doivent être documentés. Cette documentation doit être conservée par l'utilisateur et mise à la disposition du personnel qualifié préposé à ces tâches.

AVERTISSEMENTS POUR L'UTILISATEUR

- Lire attentivement les instructions et la documentation ci-jointe.
- Le produit doit être destiné à l'usage pour lequel il a été expressément conçu. Toute autre utilisation est considérée comme inappropriée et, par conséquent, dangereuse. En outre, les informations contenues dans cette notice et dans la documentation ci-jointe pourront faire l'objet de modifications sans préavis. En effet, elles sont fournies à titre indicatif, pour l'application du produit. La société Prastel décline toute responsabilité éventuelle.
- Garder les produits, les dispositifs, la documentation et autre hors de la portée des enfants.
- En cas d'entretien, de nettoyage, de panne ou de mauvais fonctionnement du produit, couper l'alimentation, en s'abstenant de toute tentative d'intervention. S'adresser uniquement à du personnel qualifié et préposé à ces tâches. Le non-respect des consignes ci-dessus peut causer des situations de grave danger.

SAFETY WARNINGS

These warnings are an integral and essential part of the product, and must be delivered to the user. Read them carefully: they provide important installation, operating, and maintenance instructions. Keep this form and give it to any persons who may use the system in the future. Incorrect installation or improper use of the product may cause serious danger.

INSTALLATION INSTRUCTIONS

- Installation must be performed by a qualified professional and must observe all local, state, national and European regulations.
- Before starting installation, make sure that the product is in perfect condition.
- Laying, electrical connections, and adjustments must be done to "Industry Standards".
- Packing materials (cardboard, plastic, polystyrene, etc.) are potentially dangerous. They must be disposed of properly and kept out of the reach of children
- Do not install the product in an explosive environment or in an area disturbed by electromagnetic fields.
- The presence of gas or inflammable fumes is a serious safety hazard.
- Provide an overvoltage protection, mains/knife switch and/or differential on the power network that is suitable for the product and conforming to current standards.
- The manufacturer declines any and all liability if any incompatible devices and/or components are installed that compromise the integrity, safety, and operation of the product.
- Only original spares must be used for repair or replacement of parts.
- The installer must supply all information regarding the operation, maintenance, and use of individual components and of the system as a whole.

MAINTENANCE

- To guarantee the efficiency of the product, it is essential that qualified professionals perform maintenance at the times and intervals required by the installer, by the manufacturer, and by current law.
- All installation, maintenance, repair and cleaning operations must be documented. The user must store all such documentation and make it available to competent personnel.

WARNING FOR THE USER

- Carefully read the enclosed instructions and documentation.
- This product must be used for its intended purpose only. Any other use is improper and therefore dangerous. The information contained herein and in the enclosed documentation may be changed without notice, and are in fact provided in an approximate manner for application of the product. Prastel declines any and all liability in this regard.
- Keep this product, devices, documentation and all other items out of the reach of children.
- In case of maintenance, cleaning, breakdown or malfunction of this product, turn off the unit and DO NOT try to repair it yourself. Call a qualified professional only. Disregard of this instruction may cause extremely dangerous situations.

AVVERTENZE PER LA SICUREZZA

Le presenti avvertenze sono parti integranti ed essenziali del prodotto e devono essere consegnate all'utilizzatore. Leggerle attentamente in quanto forniscono importanti indicazioni riguardanti l'installazione, l'uso e la manutenzione. E' necessario conservare il presente modulo e trasmetterlo ad eventuali subentranti nell'uso dell'impianto. L'errata installazione o l'utilizzo improprio del prodotto può essere fonte di grave pericolo.

ISTRUZIONI PER L'INSTALLAZIONE

- L'installazione deve essere eseguita da personale professionalmente competente e in osservanza della legislazione locale, statale, nazionale ed europea vigente.
- Prima di iniziare l'installazione verificare l'integrità del prodotto.
- La posa in opera, i collegamenti elettrici e le regolazioni devono essere effettuati a "Regola d'arte".
- I materiali d'imballaggio (cartone, plastica, polistirolo, ecc.) non vanno dispersi nell'ambiente e non devono essere lasciati alla portata dei bambini in quanto potenziali fonti di pericolo.
- Non installare il prodotto in ambienti a pericolo di esplosione o disturbati da campi elettromagnetici. La presenza di gas o fumi infiammabili costituisce un grave pericolo per la sicurezza.
- Prevedere sulla rete di alimentazione una protezione per extratensioni, un interruttore/sezionatore e/o differenziale adeguati al prodotto e in conformità alle normative vigenti.
- Il costruttore declina ogni e qualsiasi responsabilità qualora vengano installati dei dispositivi e/o componenti incompatibili ai fini dell'integrità del prodotto, della sicurezza e del funzionamento.
- Per la riparazione o sostituzione delle parti dovranno essere utilizzati esclusivamente ricambi originali.
- L'installatore deve fornire tutte le informazioni relative al funzionamento, alla manutenzione e all'utilizzo delle singole parti componenti e del sistema nella sua globalità.

MANUTENZIONE

- Per garantire l'efficienza del prodotto è indispensabile che personale professionalmente competente effettui la manutenzione nei tempi prestabiliti dall'installatore, dal produttore e dalla legislazione vigente.
- Gli interventi di installazione, manutenzione, riparazione e pulizia devono essere documentati. Tale documentazione deve essere conservata dall'utilizzatore, a disposizione del personale competente preposto.

AVVERTENZE PER L'UTENTE

- Leggere attentamente le istruzioni e la documentazione allegata.
- Il prodotto dovrà essere destinato all'uso per il quale è stato espressamente concepito. Ogni altro utilizzo è da considerarsi improprio e quindi pericoloso. Inoltre, le informazioni contenute nel presente documento e nella documentazione allegata, potranno essere oggetto di modifiche senza alcun preavviso. Sono infatti fornite a titolo indicativo per l'applicazione del prodotto. La società Prastel declina ogni ed eventuale responsabilità.
- Tenere i prodotti, i dispositivi, la documentazione e quant' altro fuori dalla portata dei bambini.
- In caso di manutenzione, pulizia, guasto o cattivo funzionamento del prodotto, togliere l'alimentazione, astenendosi da qualsiasi tentativo d'intervento. Rivolgersi solo al personale professionalmente competente e preposto allo scopo. Il mancato rispetto di quanto sopra può causare situazioni di grave pericolo.

SICHERHEITSHINWEISE

Dieses Hinweisblatt stellt einen wichtigen und unverzichtbaren Bestandteil des Produkts dar und muß dem Anwender ausgehändigt werden. Lesen Sie den Inhalt bitte aufmerksam durch, da hier wichtige Informationen betreffend Installation, Bedienung und Wartung geliefert werden. Das Hinweisblatt muß sorgfältig aufbewahrt und auch späteren Benutzern übergeben werden. Fehlerhafte Installation und unsachgemäßer Gebrauch können schwere Gefahren hervorrufen.

ANLEITUNG ZUR INSTALLATION

- Die Installation muß von qualifiziertem und kompetentem Fachpersonal durchgeführt werden. Dabei sind die geltenden örtlichen Vorschriften sowie die staatlichen Gesetze auf nationaler und europäischer Ebene zu befolgen.
- Überzeugen Sie sich vor dem Beginn mit der Installation von der Unversehrtheit des Produkts.
- Die Inbetriebsetzung, die elektrischen Anschlüsse sowie die Einstellungen müssen nach „den Regeln der Kunst“ durchgeführt werden.
- Die Verpackungsmaterialien (Karton, Plastik, Polystyrol usw.) dürfen nicht in umweltschädigender Weise entsorgt werden und sind von Kindern fernzuhalten, da diese durch die Materialien gefährdet werden können.
- Installieren Sie das Produkt nicht in explosionsgefährdeten Umgebungen oder dort, wo elektromagnetische Störfelder wirken. Das Vorhandensein von Gas oder entzündlichen Dämpfen stellt eine große Gefahr für die Sicherheit dar.
- Das Versorgungsnetz muß mit einem Überspannungsschutz ausgestattet werden. Dazu ist die Installation eines passenden, den geltenden Vorschriften genügenden (Trenn-) Schalters und/oder Differential Schalters vorzusehen.
- Der Hersteller übernimmt keinerlei Verantwortung für Schäden, die entstehen aufgrund der Installation mit dem Produkt nicht verträglicher, das heißt, dieses schädigender beziehungsweise dessen Betriebssicherheit gefährdender Vorrichtungen und/oder Komponenten.
- Für Reparaturen und Auswechslungen dürfen ausschließlich Originalersatzteile verwendet werden.
- Der Installateur muß alle Informationen zur Funktionsweise, zur Wartung und zur Bedienung der einzelnen Komponenten sowie des Systems insgesamt zur Verfügung stellen.

WARTUNG

- Zur Gewährleistung der Effizienz des Produkts ist es unverzichtbar, daß die Instandhaltungsarbeiten von kompetentem Fachpersonal innerhalb der vom Installateur, dem Hersteller sowie von der geltenden Gesetzgebung vorgesehenen Zeiten durchgeführt werden.
- Die Eingriffe betreffend Installation, Wartung, Reparatur und Reinigung müssen dokumentiert werden. Diese Unterlagen müssen vom Verwender aufbewahrt und dem zuständigen Personal zur Verfügung gestellt werden.

HINWEISE AN DEN BENUTZER

- Lesen Sie die beigefügten Anleitungen und Unterlagen sorgfältig durch.
- Das Produkt muß für diejenigen Bereiche eingesetzt werden, für welche es konzipiert wurde. Jede davon abweichende Verwendung ist als unzulässig und somit gefährlich zu betrachten. Die in diesem Dokument sowie in den beigefügten Unterlagen enthaltenen Informationen können daher jederzeit ohne Vorankündigung Änderungen unterzogen werden. Sämtliche Angaben verstehen sich mithin als Richtwerte für die Anwendung des Produkts. Die Firma Prastel lehnt jede weitere Verantwortung ab.
- Das Produkt, die Vorrichtungen, die Unterlagen und alles weitere sind von Kindern fernzuhalten.
- Bei Instandhaltungs- oder Reinigungsarbeiten, Defekten oder Betriebsstörungen des Produkts die Energieversorgung abtrennen und in keiner Weise versuchen, Eingriffe vorzunehmen. Für diese Fälle ist ausschließlich kompetentes Fachpersonal zuständig. Die Nichteinhaltung dieser Vorschriften kann zu Situationen großer Gefahr führen.

ADVERTENCIAS PARA LA SEGURIDAD

Las presentes advertencias son partes integrantes y esenciales del producto y tienen que ser entregadas al usuario. Hay que leerlas atentamente ya que ofrecen indicaciones importantes que se refieren a la instalación, el uso y la manutención. Es necesario conservar este módulo y entregarlo a eventuales nuevos usuarios de la instalación. La instalación errónea o la utilización indebida del producto puede ser fuente de grave peligro.

ISTRUCCIONES PARA LA INSTALACIÓN

- La instalación debe ser llevada a cabo por personal profesional competente y que tenga en cuenta la legislación local, estatal, nacional y europea vigente.
- Antes de iniciar la instalación comprobar la integridad del producto.
- El emplazamiento, las conexiones eléctricas y las regulaciones tienen que ser llevadas a cabo a "Regla de arte".
- Los materiales de embalaje (cartón, plástico, poliestireno, etc.) no deben ser arrojados en el ambiente y no deben estar al alcance de los niños ya que pueden ser fuente de peligro.
- No instalar el producto en ambientes con peligro de explosión o afectados por campos electromagnéticos. La presencia de gas o humos inflamables constituye un grave peligro para la seguridad.
- Prever en la red de alimentación una protección para extratensiones, un interruptor / seccionador y/o diferencial adecuados al producto y conforme con la normativa vigente.
- El constructor declina toda responsabilidad en el caso de que se instalen dispositivos y/o piezas incompatibles que afecten a la integridad, la seguridad y el funcionamiento del producto.
- Para la reparación o sustitución de las piezas será necesario utilizar sólo recambios originales.
- El instalador debe facilitar toda la información relativa al funcionamiento, al mantenimiento y a la utilización de cada una de las piezas de que se compone, y del sistema en su totalidad.

MANTENIMIENTO

- Para garantizar la eficacia del producto, es indispensable que personal profesional y competente lleve a cabo el mantenimiento en los periodos indicados por el instalador, por el productor y por la legislación vigente.
- Las intervenciones de instalación, mantenimiento, reparación y limpieza tienen que estar ratificadas por documentos. Estos documentos deben ser conservados por el usuario y estar siempre a disposición del personal competente encargado.

ADVERTENCIAS PARA EL USUARIO

- Leer atentamente las instrucciones y la documentación adjunta.
- El producto tiene que ser destinado al uso para el que ha sido concebido. Otro uso será considerado impropio y por tanto peligroso. Además, las informaciones que contiene el presente documento y la documentación adjunta, podrán ser objeto de modificaciones sin previo aviso. Se entregan, de hecho, como información para la aplicación del producto. La sociedad Prastel declina cualquier responsabilidad.
- Mantener los productos, los dispositivos, la documentación y todo lo demás fuera del alcance de los niños. En caso de mantenimiento, limpieza, avería o mal funcionamiento del producto, quitar la alimentación y no llevar a cabo ninguna intervención. Dirigirse sólo al personal profesional y competente encargado para tal fin. La no observancia de lo anterior puede causar situaciones de grave peligro.

LIMITES DE GARANTIE

L'appareil est garanti 24 mois à compter de la date du document d'achat et n'est valable que pour le premier acheteur.

La garantie cesse en cas de : négligence, erreur ou mauvaise utilisation du produit, utilisation d'accessoires non conformes aux spécifications du fabricant, altérations effectuées par le client ou par des tiers, causes naturelles (foudre, inondations, incendies, etc.), émeutes, actes de vandalisme. Sont également exclues de la garantie les pièces susceptibles d'usure (piles, etc...). Le produit à réparer doit être expédié franco de port à PRATEL. Prastel retournera le produit réparé à l'expéditeur en port dû. Sinon, la marchandise sera refusée ou retenue à l'expédition. L'achat du produit implique l'acceptation totale de toutes les conditions de garantie.

En cas de litige, la seule juridiction compétente est le Tribunal de Marseille - France.

TERMS AND LIMITS OF WARRANTY

This product has a warranty of 24 months starting on the date of selling document, and is valid for the first purchaser only.

The warranty will expire in the event of: negligence, incorrect or improper use of the product, use of accessories not conforming to the manufacturer's specifications, tampering by the customer or by third parties, natural causes (lightning, flood, fire, etc.), insurrection, acts of vandalism, changes in environmental conditions of the installation site. In addition, it does not cover parts subject to wear (batteries, etc.). If the product has to be returned to PRATEL for repair, it must be sent postage paid. Prastel will return the repaired product to the sender COD. Under any other circumstances, the product will be refused upon receipt or held at the time of shipment. Purchase of this product implies full acceptance of all of the terms of this warranty. In the event of dispute, the competent forum will be that of Marseille, France.

LIMITI DELLA GARANZIA

La garanzia è di 24 mesi decorrenti dalla data del documento di vendita ed è valida solo per il primo acquirente.

Essa decade in caso di: negligenza, errore o cattivo uso del prodotto, uso di accessori non conformi alle specifiche del costruttore, manomissioni operate dal cliente o da terzi, cause naturali (fulmini, alluvioni, incendi, ecc.), sommosse, atti vandalici, modifiche delle condizioni ambientali del luogo d'installazione. Non comprende inoltre, le parti soggette ad usura (batterie, ecc...). La restituzione alla PRATEL del prodotto da riparare deve avvenire in porto franco destinatario. La Prastel restituirà il prodotto riparato al mittente in porto assegnato. In caso contrario la merce verrà respinta al ricevimento o trattenuta alla spedizione. L'acquisto del prodotto implica la piena accettazione di tutte le condizioni della garanzia. Per eventuali controversi il foro competente è quello di Marseille - France.

GARANTIELEISTUNG

Die Garantie hat eine Dauer von 24 Monaten vom Datum von der Urkunde von Verkauf und gilt nur für den Erstkäufer. Die Garantie verfällt unter den folgenden Bedingungen: Einsatz von Zubehör, welches nicht den Spezifikationen des Herstellers entspricht, Manipulationen (Beschädigungen) durch den Kunden oder Dritte, natürliche Ursachen (Blitzeinschläge, Überschwemmungen, Brände usw), Aufruhr, Vandalismen sowie Änderungen der Umweltbedingungen am Installationsort. Darüber hinaus sind Verschleißteile (Batterien usw.) von der Garantieleistung ausgeschlossen. Zu reparierende Produkte sind portofrei an die PRATEL einzusenden. Die Firma Prastel schickt das reparierte Produkt gegen Erstattung des Portos an den Sender zurück. In gegenteiligem Fall wird die Ware nicht angenommen beziehungsweise vom Versand zurückgehalten. Mit dem Erwerb des Produkts akzeptiert der Käufer alle Garantiebedingungen. Im Falle von Rechtsstreitigkeiten ist der Gerichtsstand Marseille - France zuständig.

LIMITES DE LA GARANTIA

La garantía es de 24 meses a partir de la fecha impresa en el documento de venta y es válida sólo para el primer comprador.

La misma pierde valor en caso de: negligencia, error o mal uso del producto, uso de accesorios no conformes con las especificaciones del constructor, daños producidos por el cliente o por terceros, causas naturales (rayos, aluviones, incendios, etc.), movimientos bruscos, actos vandálicos, modificaciones de las condiciones ambientales del lugar de instalación. Además no comprende las piezas sujetas a desgaste (pilas, etc.). La restitución a la PRATEL del producto por reparar tiene que llevarse a cabo en puerto franco del destinatario. La Prastel restituirá el producto arreglado al remitente con porte a franquear en su destino. En caso contrario la mercancía será rechazada cuando se reciba o retenida cuando se envíe. La adquisición del producto conlleva que se aceptan completamente todas las condiciones de garantía. Para eventuales controversias el tribunal competente es el de Marseille - France.

PRATEL

PRATEL FRANCE
Zi Athéna II, 225 Impasse du Serpolet
13704 LA CIOTAT Cedex, France
www.prastel.com